

UNIVERSIDAD AUTÓNOMA METROPOLITANA IZTAPALAPA

DIVISIÓN DE CIENCIAS SOCIALES Y HUMANIDADES

**“LA CONSTRUCCIÓN DEL CONCEPTO DE FAMILIA EN LA
COMUNIDAD DE SAN MARTÍN DE LAS PIRÁMIDES, EDO. MEX.”**

PROYECTO DE TESIS

**PARA OBTENER EL TÍTULO A NIVEL LICENCIATURA EN
PSICOLOGÍA SOCIAL.**

PRESENTA:

PUIG RAMÍREZ CLAUDIA

MATRICULA: 92327889

TUTOR: MTRO J. OMAR MANJARREZ IBARRA.

LECTOR: MTRO. OSCAR RODRÍGUEZ CERDÁ.

MEXICO D.F.



2001

CONTENIDO

- INTRODUCCIÓN.

I. ANTECEDENTES.

1.1 PLAN PASTORAL PARROQUIAL.

- PRESENTACIÓN.

- INTRODUCCIÓN.

1.2 MARCO HISTÓRICO.

1.2.1 ANTECEDENTES HISTÓRICOS DE SAN MARTÍN DE LAS
PIRÁMIDES.

1.3 LOCALIZACIÓN.

1.3.1 UBICACIÓN GEOGRÁFICA. DISTRIBUCIÓN POR SECTORES

1.3.2 TABULADORES BÁSICOS. CENSO 1998.

1.3.3 LECTURA DE MAPAS. GRÁFICOS.

1.4 MARCO DE REALIDAD.

1.5 ACCIONES.

II. MARCO TEÓRICO.

2.1.1 LA REPRESENTACIÓN SOCIAL.

2.1.2 EL ROL Y LA CATEGORIZACIÓN.

2.1.3 LA PERTENENCIA Y REFERENCIA GRUPAL.

2.1.4 LA SOCIALIZACIÓN.

2.1.5 LA CULTURA.

III. PLANTEAMIENTO DEL PROBLEMA.

3.1 OBJETIVOS.

3.1.1 OBJETIVO GENERAL.

3.1.2 OBJETIVOS ESPECÍFICOS.

IV. ESTRATEGIA METODOLÓGICA.

4.1 DEFINICIÓN DE HIPÓTESIS.

4.1.1 HIPÓTESIS GENERAL.

4.1.2 HIPÓTESIS DE INVESTIGACIÓN.

4.1.3 HIPÓTESIS NULA.

4.1.4 HIPÓTESIS ALTERNA.

4.2 VARIABLES.

4.2.1 VARIABLES DEPENDIENTES.

4.2.2 VARIABLES INDEPENDIENTES.

4.2.3 DEFINICIÓN CONCEPTUAL DE VARIABLES

4.3 LA MUESTRA.

4.4 INSTRUMENTOS DE MEDICIÓN.

V. PRESENTACIÓN DE RESULTADOS

5.1 DESCRIPCIÓN DE MUESTRA.

5.2 PRESENTACIÓN DE ÁRBOLES.

5.3 PRESENTACIÓN DE RESULTADOS Y DISCUSIÓN.

5.4 CONCLUSIONES.

5.5 SUGERENCIAS Y LIMITACIONES.

BIBLIOGRAFÍA

ANEXOS

AGRADECIMIENTOS.

En la realización de este trabajo brindo mi más sincero agradecimiento a todas las personas que de alguna manera intervinieron para que se concluyera satisfactoriamente.

Personalmente siento la necesidad de agradecer a mis padres por haberme brindado la vida y el apoyo para llegar hasta aquí, ya que, el camino que queda por recorrer, es mío. A Elena Judith Ortiz, gracias por ser mi amiga. A Heriberto Osorio por el cariño y apoyo que siempre me has brindado. A los misioneros Gabriel, Juan y José Alfredo mis hermanos en Cristo. Al P. Miguelito por el apoyo que me brinda siempre. A la Dra. Alejandrina Zamora gracias por la confianza y tu compañía en este maravilloso y complicado andar de la vida.

Agradezco también la participación y entrega de todos aquellos que apoyaron en la realización del Plan Pastoral Parroquial pues lo hicieron con sentido de compromiso y entrega durante las asambleas, reuniones y en el trabajo al lado de las comunidades y con el que también se logró una planeación en conjunto. En fin gracias a todas aquellas personas tan lindas que me han acogido con todo su amor en la comunidad de San Martín de las Pirámides Estado de México. Gracias por permitirme aprender de la vida en la vida misma.

Y por supuesto gracias a Dios por estar siempre conmigo.

A todos Ustedes:

" MIL GRACIAS "

CLAUDIA

INTRODUCCIÓN

La temática de la participación y organización que subyacen al concepto de familia, y que se tratará a lo largo de la investigación, cobra interés desde los procesos de participación y organización que se tiene o no dentro de las familias que asisten a los grupos de trabajo en la parroquia de San Martín de las Pirámides, Estado de México. Interesa descubrir la situación que los habitantes de la comunidad en general viven en torno hacia la participación o no así como de la organización dentro de los grupos de la parroquia y en especial existe el interés hacia el concepto de familia que se representa en esta población, como lo son sus percepciones, opiniones y las diferentes formas en que se manifiestan hacia este respecto. Considero al vínculo participación – organización importante porque dentro de esta comunidad y específicamente dentro de la comunidad católica que pertenece a los grupos de trabajo de la parroquia, se requiere de investigar las formas en que se van gestando los diferentes procesos psicosociales como lo son: la representación social, los grupos de referencia y de pertenencia, la concepción de la familia, entre otros. Ya que esta parte de la comunidad requiere de conocer y mejorar sus procesos de participación y organización para así mejorar sus formas de relacionarse y formas de intervención dentro y fuera de los grupos a los que pertenecen, así como, en la comunidad. Se trabajará con la población en general dentro de la comunidad, principalmente jóvenes y adultos; se plantea que por una parte y debido a las facilidades proporcionadas por la parroquia, habrá una mayor intervención con las personas que participan con regularidad dentro de los grupos de la misma y por otra parte y sobre todo en lo que se refiere al concepto de familia, la intervención también será con personas que pertenecen a la comunidad en general y que no participan dentro de los grupos de trabajo de la parroquia, teniendo así dos grupos diferenciados solamente por su participación o no dentro de los grupos de la parroquia pero sin que esto los haga menos importantes para con los fines de la investigación, ya que ambos son grupos pertenecientes a la comunidad de San Martín de las Pirámides.

En cuanto a lo que concierne al punto de unión que tiene esta investigación y que relaciona a la comunidad en general; esto es en el concepto de familia, las opiniones, las percepciones y la construcción que se tiene con respecto a éste, es de interés descubrir la situación que viven estas familias siendo éste su grupo de pertenencia y/o de referencia así como el analizar como se gesta la representación social dentro de la comunidad. Considero al concepto de familia importante pues actualmente se habla de nuevas concepciones y formas de adaptación entre éstas, así como, una representatividad compleja y característica dentro de nuestra sociedad en la cual dentro de la población seleccionada resulta interesante la investigación ya que la influencia de la ciudad de México, la participación o no dentro de los grupos de trabajo de la iglesia entre otros, proporcionan información y datos que son necesarios e interesantes de comprender dentro de esta comunidad que se podría definir como perteneciente de las poblaciones semiurbanas que rodean esta ciudad.

Esta investigación se plantea como una intervención comunitaria de corte psicosocial en la que se hará uso de diversas herramientas que son de gran utilidad para la investigación, el aprendizaje y una mayor comprensión de la cultura que subyacen como a ésta, a otras comunidades en diferentes aspectos y que nos proporcionan elementos que coadyuvan a comprender y proporcionar a los habitantes de la comunidad -específicamente a los que acuden con regularidad a los grupos de trabajo dentro de la parroquia- elementos que sean de gran utilidad para comprender mejor su realidad social y los elementos con los que se cuenta y otros de los que se requerirán en la medida de sus posibilidades y que servirán para

una mayor habilidad en la participación, organización así como en la interacción y socialización entre ellos siendo esto una parte esencial de la Psicología Social.

CAPITULO I

1.1 PLAN PASTORAL PARROQUIAL.

Dentro de los programas de intervención comunitaria, se tiene una gran oportunidad de conocer la realidad de diversas comunidades, así como, se da la misma oportunidad para proponer y realizar determinadas intervenciones que sirvan para la mejoría de necesidades específicas, no sin antes conocerlas de la manera más real y objetiva posible.

En este caso, se tiene la oportunidad de intervenir en una población de la parte norte del Estado de México; se trata del poblado conocido como: San Martín de las Pirámides, en el cual y hablando un poco de algunas de sus características, se trata de un lugar en el que se han venido dando cambios durante los últimos quince años aproximadamente, pues, una parte de la población se ha venido a conformar aquí, siendo originario de otro lugar, como pueden ser de la ciudad de México y/o sus alrededores. Lo anterior implica ahora la presencia de una serie de cambios que se han ido dando sistemáticamente y que por lo tanto se han modificado formas y costumbres de vida en los pobladores de esta localidad, así como también en los inmigrantes -ya antes mencionados y que han llegado de las grandes urbes principalmente- que llegan con formas de vida y de relacionarse diferentes a las ya tradicionalmente conocidas y establecidas por los pobladores originarios de esta localidad. Así mismo, implica también cambios en la economía, educación, los valores, por mencionar algunos.

De ello se logra tener acceso a un lugar clave dentro de esta población que es la parroquia del pueblo; punto de partida para la indagación de diversos factores que intervienen directamente en la localidad. Personalmente, me resulta interesante, conocer y vincular especialmente a lo que tiene que ver con la construcción del concepto de familia, es decir, lo que les representa, así como, el impacto que éste tiene dentro de una población con determinadas características. También, resulta de interés investigar acerca de los procesos de participación y organización que subyacen a esta parte de la comunidad, es decir, quienes asisten con regularidad a la parroquia y pertenecen a algún grupo dentro de la misma.

El punto de partida que se tiene para lograr lo propuesto se da por el apoyo que se nos solicita para la realización del plan pastoral parroquial, lo cual resulta muy interesante porque puede servir de base para una investigación con enfoque psicosocial y así mismo, complementar con la búsqueda de mayor información en la población abierta, para así tener una perspectiva más completa y por lo tanto más objetiva del lugar. Por lo que en esta investigación se tiene como punto de partida al plan pastoral parroquial y posteriormente se complementa con información brindada por parte de habitantes de la población abierta.

A continuación se inicia la presentación de ésta intervención en la que se muestra una parte esencial del plan pastoral parroquial, que nos permite dar antecedentes e información con la finalidad de tener mayor idea de la población de que se trata, sin olvidar que la realización de esta investigación nos va a permitir crear e implementar propuestas lo suficientemente objetivas y directamente aplicables en un programa de intervención comunitaria y que de hecho se está interviniendo ya con las herramientas y aplicaciones que posee la psicología social.

PRESENTACIÓN.

Un hecho significativo de nuestra realidad eclesial es que: “**existen deficiencias en nuestra Planeación Pastoral**” (hecho 9), entre otras causas, por la falta de actualización teológico - pastoral y de capacitación para la planificación de los Agentes de Pastoral (Sacerdotes, Religiosos, Religiosas y Laicos).

Conscientes de esta necesidad y deseosos de seguir impulsando el proceso de capacitación pastoral, de los diversos agentes, creemos conveniente ofrecerles este **PLAN PASTORAL PARROQUIAL**, en el que se muestra el contenido de lo que se trabaja en la parroquia.

Con motivo de la realización de este **plan pastoral parroquial** presentamos este manual que contiene lo referido a los antecedentes, proceso, plan y acción pastoral realizados.

Y te lo presentamos también como un material didáctico de apoyo que nos permite tener de manera ágil y sencilla, una visión global acerca del **PLAN PASTORAL PARROQUIAL**, como instrumento imprescindible par llevar a cabo LA NUEVA EVANGELIZACIÓN Y PARA QUE TODOS SEAMOS UNO.

Consejo Parroquial de Pastoral.

1.2 MARCO HISTÓRICO.

ANTECEDENTES HISTÓRICOS DE SAN MARTÍN DE LAS PIRÁMIDES ESTADO DE MÉXICO.

La parroquia no es principalmente una estructura, un territorio o un edificio ella es la familia de Dios, como una fraternidad animada por el Espíritu de unidad, alimentada en la comunión Eucarística, es una comunidad de Fe en la que el párroco que representa al Obispo es el vínculo jerárquico con toda la iglesia Diocesana.

Si la Parroquia es la Iglesia que se encuentra entre las casas de los hombres, ella vive y obra entonces profundamente injertada en la sociedad humana e íntimamente solidaria con sus aspiraciones y dificultades.

La Parroquia tiene la Misión de Evangelizar, de celebrar la liturgia, de impulsar la promoción humana y hacer que la Fe llegue a las familias, a los grupos y movimientos apostólicos y a través de ellos a toda la comunidad.

SAN MARTÍN CABALLERO. SAN MARTÍN OBISPO DE TOURS. (316-397)

El gran San Martín, gloria de las galias lumbrera de la iglesia de occidente en el siglo IV, nació en Sabaria de Panonia. Sus padres que eran paganos, fueron más tarde a establecerse a Pavía (actual Hungría).

Su padre era un oficial en el ejército, que había empezado como soldado raso. Como era hijo de un veterano, a los quince años, tuvo que alistarse en el ejército contra su voluntad. Aunque no era todavía cristiano bautizado, vivió algunos años más como monje que como soldado. Cuando se hallaba acuartelado en Amiens, tuvo lugar el incidente que ha hecho tan famoso al santo en la historia y en el arte. Un día de muy crudo invierno, se encontró en la puerta de la ciudad con un pobre hombre casi desnudo, que temblaba de frío y pedía limosna a los transeúntes. Viendo Martín que las gentes ignoraban al infeliz mendigo, pensó que Dios le ofrecía la oportunidad de socorrerle; pero, como lo único que llevaba eran sus armas y uniforme, sacó su espada, partió su manto en dos y regaló una de las mitades al mendigo, guardando la otra para sí. Algunos de los presentes se burlaron al verle vestido en forma tan ridícula, pero otros quedaron avergonzados de no haber socorrido al mendigo. Esa noche Martín vio en sus sueños a Jesucristo vestido con el trozo de manto que había regalado al mendigo y oyó que le decía:

“MARTÍN, AUNQUE SOLO ERES CATECUMENO ME CUBRISTE CON TU MANTO”

Cuando tuvo la visión “corrió a recibir el bautizo”. Sin embargo no abandonó inmediatamente el ejército. Pero después de la invasión de los bárbaros, cuando se presentó ante su general Julián Cesar le dijo: “Hasta ahora te he servido como un soldado. Déjame en adelante servir a Jesucristo”.

Martín fue dado de baja en el ejército, se dirigió a Poitiers, donde San Hilario le cedió unas tierras en el actual Ligugé. Pronto fueron a reunirse con el otros ermitaños. San Martín pasó

ahí diez años, dirigiendo a sus discípulos y predicando en la región donde se le atribuyeron muchos milagros. Hacia el año 371, los habitantes de Tours decidieron elegirlo obispo. Como él se negaba a ocupar el cargo, los habitantes de Tours lo llamaron con el pretexto de que fuese a asistir a un enfermo y aprovecharon la ocasión para llevarle por la fuerza a la Iglesia. Algunos de los obispos a quienes se habían convocado para elección, arguyeron que la apariencia humilde e insignificante de Martín le hacía inepto para el cargo, pero el pueblo y el clero no hicieron caso de tal objeción.

San Martín siguió viviendo como hasta entonces, al poco tiempo, habían ya ido a reunirse con San Martín ochenta monjes; la piedad, los milagros y la celosa predicación del Santo, hicieron decaer el paganismo en Tours y en toda la región.

San Martín destruyó muchos templos, árboles sagrados y otros objetos venerados por los paganos. En cierta ocasión, después de demoler un templo, mandó derribar también un pino que se ergía junto a él. El sumo sacerdote y otros paganos aceptaron derribarlo por sí mismos con la condición de que el Santo, que tanta confianza tenía en el Dios que predicaba, aceptase colocarse junto al árbol en el sitio que ellos determinasen. Martín accedió y los paganos lo ataron al tronco, cuando estaba a punto de caer sobre él, el Santo hizo la señal de la cruz y el tronco se desvió. En otra ocasión, cuando demolía un templo en Autun un hombre le atacó, espada en mano. El Santo le presentó el pecho, pero el hombre perdió el equilibrio cayó de espaldas y quedó tan aterrorizado, que pidió perdón al Obispo.

Todos los años, solía el Santo visitar las parroquias más lejanas de su Diócesis, viajando a pie, a lomo de asno o en barca, extendió su apostolado desde la Turena hasta Chartés, París, Autun, Sens y Vienne donde curó de una enfermedad en los ojos a San Paulino de Nola.

En cierta ocasión en que un tiránico oficial imperial llamado Aviciano llegó a Tours con un grupo de prisioneros y se disponía a torturarlos al día siguiente, San Martín partió apresuradamente de Marmoutier para interceder por ellos. Llegó cerca de la media noche inmediatamente fue a ver a Aviciano, a quien no dejó en paz sino hasta que perdonó a los prisioneros.

San Martín tuvo una revelación acerca de su muerte y la predijo a sus discípulos, los cuales rogaron con lágrimas en los ojos que no los abandonase. Entonces el Santo oró así:

"SEÑOR, SI TU PUEBLO ME NECESITA TODAVÍA, ESTOY DISPUESTO A SEGUIR TRABAJANDO QUE SE HAGA TU VOLUNTAD".

Cuando lo sobrecogió la última enfermedad, San Martín se hallaba en un rincón remoto de su Diócesis.

MURIÓ EL 8 DE NOVIEMBRE DEL AÑO 397.

FUE SEPULTADO EL DÍA 11 DE NOVIEMBRE DEL AÑO 397, EN TOURS CAPITAL DE TURENA. (Hoy ciudad de Francia)

PARROQUIA DE SAN MARTÍN OBISPO DE TOURS.

MUNICIPIO DE SAN MARTÍN DE LAS PIRÁMIDES MÉXICO.

El valle de Teotihuacán se ubica a 45 kms. Al noreste de la capital, mide 10 500 Hc. con forma de pentágono irregular. Los límites de la región la marcan cerros y montañas entre los cuales destaca el cerro gordo.

La formación geológica del terreno es de origen volcánico y la temperatura media es de 15° C. La zona pertenece al Estado de México y forma parte de los distritos de Texcoco y Otumba, comprende a su vez los municipios de San Juan Teotihuacán, San Martín de las Pirámides y Acolman.

LA PROPIEDAD DE LA TIERRA.

Antes de la conquista: comunal.

En el periodo colonial: fueron severamente despojados por los españoles que gracias a la corona y sus defensores no lo perdió todo.

Las Leyes de Reforma: al dividir las tierras comunales facilitó que unos pocos obtuvieran mucho y unos muchos se quedaran sin tierra. De las 10 500 Hcs. Divididas entre la población total 8 330 habitantes pero el 90% de la tierra estaba en manos de 7 latifundios, el 10% lo tienen 416 pequeños terratenientes y 7907 habitantes no tienen.

El lago de Texcoco llegaba a 13 Kms. al Sureste de Teotihuacán.

La información de la población tanto particular como oficial que había en 1922 era del todo incompleta, unilateral y errónea. Ciertamente, los antiguos pobladores de este valle alcanzaron un auge incomparablemente más amplio y floreciente que el actual.

La población del valle presenta en sus tres etapas de desarrollo: Precolonial, Colonial y Contemporáneo, una evolución inversa o descendiente; por ejemplo, en los tiempos de esplendor Teotihuacán llega a tener hasta 200 000 habitantes en el valle, viviendo en espléndidas construcciones los habitantes de los 6 Km. de largo por 2 de ancho de la gran ciudad y en construcciones de materiales más humildes las que la rodeaban.

El derrumbamiento definitivo de la civilización Teotihuacana motivó grandes emigraciones del valle. No obstante, siglos después, cuando estaba sojuzgada por Texcoco la población era todavía abundante.

Sequías, epidemias, emigraciones y la miseria regional, mermaron muchísimo la población durante la época colonial.

En 1922 existían 8330 habitantes. 14 eran extranjeros, 1477 inmigrantes de la república. Se comprueba que la mortandad infantil alcanzaba hasta el 75 y 80 % y los niños y niñas que lograban sobrevivir ya a los 10 años se ocupaban de los quehaceres del campo o la casa según su sexo. Solo el 10% de la población total sobrepasaba los 50 años.

NUPCIALIDAD.

77	MATRIMONIOS SOLO POR EL CIVIL.
714	MATRIMONIO SOLO POR LA IGLESIA.
267	MATRIMONIOS POR LA IGLESIA Y EL CIVIL.
247	UNION LIBRE. CAUSAS: POBREZA Y MINORÍA DE EDAD.

CLASIFICACIÓN DE LA POBLACIÓN. POR RAZA.

INDÍGENAS	5 657
MESTIZOS	2 137
BLANCOS	536

La fuente principal de alimentación se basaba en: Maíz, Chile y Pulque, que no se cambiaba aunque se podía cambiar.

Cabe señalar que la transmisión de los conocimientos era de forma verbal únicamente, como lo eran las actividades intelectuales, el conocimiento de la medicina, etc.

Se hace uso de utensilios metálicos, se usaba la pólvora para sus fiestas y armas. Se tiene la información de que tenían animales domésticos en la población. La indumentaria de los Teotihuacanos incluía el sombrero.

Normalmente el indígena es más pobre, siguiendo el mestizo y menos pobre el blanco. Al indígena le era difícil desarrollar sus cualidades y aptitudes por estar ocupado en su subsistencia y la de su familia. Es por ello que entre más se podía desarrollar su mestizaje más progresaban los pueblos.

Existía un 73% de analfabetas.

A pesar de tener tierras fértiles e irrigadas que producen variados vegetales alimenticios y agua potable, temperaturas benignas, la alimentación era sumamente deficiente y la mortandad era abundante especialmente entre los niños. La jornada de trabajo era hasta de 12 horas diarias para hombres y mujeres.

El uso indebido del agua potable, la viruela, la tosferina y la deficiente e inadecuada alimentación de los niños eran las más frecuentes causas de la exagerada y alarmante mortandad infantil.

Dos razones principales ayudaron a que su situación no fuera peor. Primero, los muchos siglos que sus antecesores habitaron la región hacen que la población actual se haya seleccionado y adaptado convenientemente a las condiciones del medio ambiente. Segundo, la vida naturista de los habitantes contrarresta los efectos deprimentes y agotantes referidos. La población del valle de Teotihuacán es en su totalidad eminentemente religiosa. Religiosidad que a veces se confunde con un ciego fanatismo que se explica por sus orígenes religiosos provenientes de los Otomies animistas que daban culto a los muertos.

Su "devoción a Tlaloc, dios de la lluvia, Xiutecutli, dios del fuego, nos indica que poseían también formas más evolucionadas de culto. Con ello toma forma un culto colectivo

avanzado y un estado social en que la agricultura alcanza algún desarrollo y exige ciertas formas de sacrificio. Con la influencia de los emigrantes del Norte llegan nuevos conceptos religiosos y se van elaborando las bases de la religión Tolteca o Teotihuacana hasta alcanzar un carácter politeísta bien definido.

La organización sacerdotal puede comprenderse en los grandiosos templos y las múltiples deidades grandes y pequeñas y las representaciones de sacerdotes e implementos rituales. Por sus tendencias moralizadoras esto resultó de gran utilidad para el desarrollo de la población.

Predominó en esta religión el culto a los astros particularmente para el Sol y la Luna, así como a los fenómenos naturales como el viento con Quetzalcoatl, la lluvia con Tlaloc y el fuego con Xiutecutli.

Tras un largo periodo llegaron nuevos inmigrantes del norte; para entonces la civilización Teotihuacana estaba en decadencia y su religiosidad se había degenerado. Los recién llegados los conquistaron y les impusieron su civilización y conceptos religiosos y adoptaron los de origen Teotihuacano como la lucha entre Quetzalcoatl representante de los pueblos conservadores Teotihuacanos contra Tezcatlipoca representante de los aztecas innovadores,

De la fusión de las razas y civilizaciones vencidos y conquistadores, surgieron el pueblo y la civilización ACOLHUA entre quienes evolucionó la idea del politeísmo hasta que Netzahualcoyotl llegó a la convicción del MONOTEÍSMO que aterrizó en el único Dios; Tloque – Nahuaque. Esta religión ejerció una acción más moralizadora, más intensa que las anteriores, a pesar de los sacrificios humanos y la poligamia.

“La religión católica – impuesta- fue la principal o una de las principales causas que motivaron la pronunciada y continua decadencia de la población indígena en la época colonial y contemporánea”, a decir del Dr. Gamio.

Los títulos de las tierras regionales. Están a nombre de conventos, iglesias y curatos en tanto los indígenas eran obligados a mantener a la casta sacerdotal con sus flacos bienes y construir sus edificios religiosos en medio de las mayores penalidades. (Ver Párrafo 3 Cap., 4 Parte 3 Código de Teotihuacán). La independencia dejó la situación igual. Las leyes de reforma despojaron a la Iglesia de sus bienes pero las dieron en propiedad privada y los indígenas las volvieron a perder al venderlas. Posteriormente, Porfirio Díaz volvió a dar privilegios a la Iglesia.

Gamio es un rabioso anticlerical y después de despotricar venenosamente contra “los curas” dice: “En cambio en S.M.P. hay un cura de raza mezclada representativo de los muy raros sacerdotes benéficos a la población. Este excepcional Pastor sí vela usualmente por el bienestar espiritual de sugrey, alivia sus miserias materiales, les enseña principios de higiene personal y colectiva y hasta procura y costea esparcimientos y diversiones, como circos, comedias, etc. Que desempeñan pequeñas farándulas ambulantes”.

Las lenguas prehispánicas fueron: el Otomí, muy probablemente y con las subsiguientes invasiones del norte se asentó el Azteca (Náhuatl) que era la lengua generalizada a la venida de los españoles. Hoy (1922) son muy pocas las personas que lo hablan.

En cuanto al sistema de gobierno, el valle de Teotihuacán igual que toda la república y aún el continente, los gobernantes fueron impuestos desde España con muchísima frecuencia

inapropiada e ilógicamente, lo que estanco el progreso de los pueblos, el desarrollo de la gente.

Por lo que sabemos del gobierno Acolhua – Texcocano podemos decir que tanto el Señor de Teotihuacán como el rey de Texcoco, tomaban muy en cuenta las necesidades y la palabra de la gente y su gobierno estaba encaminado a buscar el bienestar colectivo. Las mismas crónicas coloniales elogian esa organización.

ÉPOCA PREHISPÁNICA.

Ya en el año 800 A. C. Había algunos asentamientos humanos de distinta procedencia etnolingüística en las laderas de lo que después sería la Ciudad de Teotihuacán. Se calcula que para el tiempo de Cristo ya vivían en estas tierras unas cinco mil personas. La población sigue creciendo y concentrándose en el valle, para el año 150 de la era Cristiana ya suman unos treinta mil habitantes y se comienzan a construir las Pirámides del Sol y de La Luna para realizar a pleno Sol el culto que habían venido practicando en las cuevas. De estas fechas es también el templo de Quetzalcoatl.

Entre los años 150-200 la extensión de la ciudad alcanza los 22 Km² y una población de cuarenta y cinco mil habitantes y se termina la construcción de las Pirámides y el templo de Quetzalcoatl. Por los años 450-650 de nuestra era, Teotihuacán alcanza su mayor esplendor cultural y la más grande concentración demográfica llegando a 200 000 habitantes dentro de los mismos 22 Km², lo cual constituye un serio problema que se va agrandando en la medida en que nuevos grupos étnicos se vienen a refugiar a la gran ciudad huyendo de las sequías.

A pesar de todo, el gobierno Sacerdotal - Militar de Teotihuacán apoya fuertemente a los comerciantes quienes con nutridas escoltas comercian con los pueblos de los cuatro puntos cardinales; hasta Guatemala por el Sur, Nayarit por el Noroeste, Tamaulipas por el Noreste. , Guerrero y Veracruz. Así hasta su desaparición inexplicable en el siglo VIII de nuestra era.

Teotihuacán y San Martín pertenecen al señorío de Texcoco, tributaban a los Texcocanos y quizás a los Mexicas. A fines del siglo XII o principios del XIII de nuestra era se establece aquí un asentamiento CHICHIMECA; se llamaba CHICHIMECATLALLI y CHICHIMECATLALPAN a sus habitantes.

El nombre prehispánico de la región fue NETEOTILOYAN que significa lugar de adoración, el cual en esta época, no pasó de ser un caserío unido a las vicisitudes históricas del cacicazgo de Teotihuacán; También se le conoció como San Martín Teyácac que significa en la punta o principio de las piedras.

ÉPOCA COLONIAL.

A la llegada de los españoles ya Teotihuacán tenía 750 años de haber sido abandonado y sobrevivían a sus alrededores con grandes dificultades pequeñas poblaciones sujetas, por conquista, al Señorío de Texcoco junto con Teotihuacán.

Desde 1523, cuando arribaron a México los primeros Frailes Franciscanos; Fray Pedro de Gante y sus compañeros, se establecieron en Texcoco iniciando sus trabajos misioneros. En 1524, llegó Fray Martín de Valencia con sus once compañeros y la misión se extendió.

Al comenzar los Frailes la Evangelización, fundan las “doctrinas” y construyen lugares de reunión y culto: Ermitas, Capillas y Templos que son encomendados a un Santo protector, cuyo nombre van incorporando al del pueblo, de aquí que ya en 1545 se conoce a este lugar como San Martín Teyácac. Siguiendo la devoción de los Frailes en la nueva España, el titular de la Iglesia pasa a dar nombre al pueblo.

En 1580, por ordenes del rey de España el pueblo de San Martín se le menciona TEACAL. (Papeles de la nueva España).

Los naturales de San Juan y San Martín, pudieron escuchar las predicas, adoctrinamientos a la cristiandad; por este tiempo el pueblo de San Martín construye una “ERMITA”, en su territorio para convertir a los naturales a la fe cristiana.

A partir de 1591 el virrey Don Luis De Velasco hijo, comenzó a poner en práctica la congregación de las gentes dispersas en pueblos y en 1594 encargó a Fray Juan de Amaya congregar a la población dispersa de San Martín; lo cual logró el 24 de Mayo de 1594, fiesta de la Santísima Trinidad. Congregó a 60 familias dispersas, concentrándolas en un lugar para adoctrinarlas, para que formasen un pueblo grande y mejor estructurado, al estilo español, la iglesia en el centro, la casa de comunidad, el fondo legal etc., en esta fecha fue designado el lugar donde se construirá la iglesia; aunque ya existía una “ERMITA”, y se ofreció una misa. Eso lo confirma Jerónimo del Angel y el corregidor capitán Juan Gómez.

En 1697 se menciona como San Martín del Llano y es pueblo de visita del Monasterio Franciscano de Teotihuacán. Y el 10 de Julio del mismo año, el virrey Don Antonio de Mendoza, concede una merced de dos sitios de estancia a los naturales de San Martín; “uno se encuentra en un lugar llamado la nopalera, entre unos cerritos nombrados Quayuostepeq (que no eran otros que los que ahora conocemos como las Pirámides, calzada de los muertos y otras edificaciones), colindando con San Juan Teotihuacán y se extiende por los cerros de El Malinaltepec y el Tepeyololco hasta confinar con Cerro Gordo, que por en medio del sitio atraviesa el Camino Real que va de México a Veracruz. El otro sitio, es para hacer sus cementeras, es una llanura que se extiende hacia el oriente y colinda con un pueblo de Cuautlacingo lo cual por mi mando y comisión fue testigo Don Antonio de Lucena secretario superior de esta Real Audiencia, declaró y dio a parecer que fue tomada la posesión de dos sitios”.

La merced de dos sitios de estancia fue ratificada por el virrey Don Luis de Velasco, a favor de San Martín del Llano, el 26 de Abril de 1560.

Desde principios de la cristiandad en los primeros años de la conquista San Martín dependía eclesiásticamente a la Jurisdicción de San Juan Teotihuacán quien a su vez dependía por este tiempo del corregimiento de Tequisistlán. En 1744, logró separarse de la Jurisdicción de San Juan Teotihuacán, como pueblo autónomo en su gobierno, los barrios que quedaron bajo su Jurisdicción: San Francisco Mazapán, Totolán, Oztoyahualco, San Antonio Tlacatecpán, San Pedro y Tecpancingo. Se le denominó República de Teyácac contaba con gobernador, alcaldes, topiles y demás oficiales necesarios.

Los Españoles respetaron las costumbres y autoridades de los indios, aunque las controlaron con sus propias autoridades, como el cacicazgo de Francisco Verdugo residente en Teotihuacán que incluía a Teyácac.

Se conserva en el archivo municipal un censo de 1757, en aquel entonces la población total era de 528 habitantes, de los cuales solo uno era mestizo. El resto indígenas.

Las elecciones se celebraban cada año y eran vigiladas por las autoridades de México. En ellas no debía intervenir ni el alcalde mayor ni el cura. (Datos del Archivo General de la Nación y Archivo Histórico del Municipio).

CONSTRUCCIÓN DE LA IGLESIA.

La Iglesia primitiva debió ser una pequeña Ermita. En 1594, Fray Juan de Amaya señaló el lugar para construir la Iglesia. Sin embargo en 1744, la Iglesia se encontraba en pésimas condiciones. Por lo que el gobernador y su república, acordaron hacer una NUEVA IGLESIA, y el 2 de Febrero de 1753, se inició la construcción.

Los naturales de San Martín, informan al Arzobispado en la ciudad de México, que la construcción de la NUEVA IGLESIA, lleva terminado lo principal de la Iglesia, el presbiterio, el retablo mayor, y la sacristía (se continuarán los trabajos)

El cura Don Juan Fernández de la Somesa, y los naturales de San Martín Obispo, efectúan gestiones para que el excelentísimo Señor Obispo Arzobispo Don Isidro Saenz de Alfaro y Besumont, conceda su superior permiso para BENDECIR la iglesia, con arreglo en lo que proviene el RITUAL ROMANO para que en ella se pueda celebrar el sacrificio de la misa y demás oficios.

El 16 de Enero de 1811, expide la competente licencia. Así lo Decretó y Rubricó el Señor Gobernador de este Arzobispado Don Isidro Sainz de Alfaro y Beaumont. (Bienes Nacionales, legajo 330 expediente 18)

Para el año de 1858, pasó un terremoto, las paredes quedaron muy cuarteadas y había peligro de que se derrumbaran, especialmente el frente de la torre.

Por esta época: El Lic. Pbro. José María Reyes, nativo de San Martín, que venía del D.F. a su pueblo a celebrar la sagrada misa los Domingos: comentó con la Jurisdicción de San Juan Teotihuacán y su pueblo de San Martín Obispo, que se demoliera el frente de la iglesia y la torre, cortar el área de la construcción y empezar desde los cimientos.

Llegó la torre al primer cuerpo, donde se encuentran las campanas grandes, quedando suspendida la obra en 1859, (el sacerdote falleció).

El 15 de Octubre de 1873, la legislatura del Estado No. 106, elevó el Pueblo de San Martín Teyácac a la categoría de Municipio, con el nombre de San Martín Obispo, pero el 15 de Abril de 1875, el Congreso del Estado derogó el anterior decreto y traslado la cabecera del Distrito de Otumba a San Juan Teotihuacán y, San Martín se integró a la cabecera de Teotihuacán. En 1882, cuando Otumba recobró su categoría de Cabecera de Distrito, San Martín y sus barrios se le agregan.

San Martín siguió dependiendo de la parroquia de San Juan Teotihuacán, el 8 de Septiembre de 1892, la Sagrada Mitra otorga la Concesión del SAGRADO DEPÓSITO firmado por el ILMO. Señor Don Joaquín Arcadio Pagaza, se celebra misa solemne y se establecen las Confradías de la VELA PERPETUA Y SAGRADO CORAZÓN DE JESÚS.

En el año de 1902, se inició el trazo de la zona Arqueológica de Teotihuacán, siendo afectados: Barrio de Purificación, santa María Coatlán, San Francisco Mazapa y San Martín, que aportó más de la mitad del territorio que hoy constituye la zona.

El 29 de Agosto de 1903, el ILMO. Señor Arzobispo de México. DON PRÓSPERO MARÍA ALARCÓN SÁNCHEZ DE LA BARQUERA, CONCEDE LA CANÓNICA ERECCIÓN DE LA PARROQUIA, con el nombre de San Martín Neteotiloyan, quedando bajo su jurisdicción las poblaciones: hacienda de Cerro Gordo y Oztoyahualco, Rancherías de Ixtlahuaca, Tlachinolpa y Palapa.

Por acuerdo del pueblo y Párroco, quedó instituido Celebrar Aniversario del SAGRADO DEPÓSITO DE Y ERECCIÓN CANÓNICA DE LA PARROQUIA (8 de Septiembre de cada año), el primer Párroco. Don Vicente Arévalo tomó posesión el 9 de septiembre de 1903 y en este mismo año se inicia la construcción de la casa cural.

El 3 de Marzo de 1905, se lo dio al pueblo el nombre oficial que hasta la fecha lleva, SAN MARTÍN DE LAS PIRÁMIDES, por localizarse la Zona Arqueológica dentro de su territorio. gestiones que realizó el Pbro. Lic. Luis Juárez.

El 29 de noviembre de 1907, San Martín de las Pirámides fue elevado a la categoría de Municipio. Por el DECRETO NÚMERO 20, se publicó en la Gaceta de Gobierno el 8 de Diciembre de 1917.

En el año de 1919, continúan los trabajos de la torre, faltaban los dos últimos cuerpos, la esfera y la cruz, apoyando en esta obra el maestro cantero Don Juan Catarino Benitez, originario de este pueblo. Siendo consagrada el 11 de Noviembre de 1920, por el ARZOBISPO DE MÉXICO DR. JOSÉ MORA Y DEL RÍO, siendo Párroco el Pbro. José Refugio Álvarez.

En 1953, el Pbro. Pablo Covarrubias, y un grupo de jóvenes de la A.C.J.M. cambiaron por mosaico el piso de ladrillo del salón parroquial. Y en este mismo año el Párroco celebró junta con el grupo parroquial Cofradías, Autoridades Municipales y pueblo en general. Se obtuvo permiso de Bienes Nacionales para remozar el atrio que antes fue panteón.

En los años de 1966-1967, el Pbro. Agustín Pérez Castillo, realiza trabajos en la Parroquia, el descubrimiento de muros y pilastras, decorado el altar mayor, decorado de santos en la cúpula, colocación de lambrín de tezontle rojo, cambio del techo del salón parroquial. (el 25 de Julio de 1973 falleció)

El Pbro. Roberto Velarde Hernández y Comisión, efectúan trabajos para remozar el atrio de la parroquia con dos fuentes de cantera en el año de 1974.

En el año de 1991, el Pbro. Víctor René Rodríguez Gómez, en coordinación con los señores Mayordomos de la fiesta patronal del 11 de Noviembre, realizan la obra de remodelar la torre chica, la bendición se lleva a cabo el 11 de Noviembre de 1992.

El 18 de Octubre de 1992 se quedó el Sagrado Depósito en la capilla de la comunidad que para entonces se ampliaba la capilla hacia la parte de atrás, y en 1993 se celebró el primer aniversario del Sagrado Depósito. La primer Eucaristía fue celebrada el 2 de Octubre de 1994; en esa misma fecha se comenzó a derribar la Capillita pues ya estaba en muy malas

condiciones. El 24 de Diciembre de 1994 se puso la primera piedra y comenzó la reconstrucción ya para el 8 de Diciembre la obra negra estaba terminada.

En 1993, se efectúan trabajos de remozamiento al frente de la iglesia, se instala cantera, se manda fundir la campana grande llamada "MARÍA", ampliación de la reja de atrio, se bendice el 11 de Noviembre de este mismo año.

En el año de 1994, se inician trabajos de construcción de la obra de la SALA DE USOS MÚLTIPLES; la bendición se llevó a cabo el 11 de Noviembre de 1996. estas obras fueron bendecidas por el EXMO Y RVMO. SEÑOR OBISPO DR MAGIN C. TORREBLANCA, de la Diócesis de Texcoco.

La legislatura del Estado de México por DECRETO No. 165 del 18 de Octubre de 1996, eleva a la categoría de VILLA al Municipio de San Martín de las Pirámides México.

EVANGELIZACIÓN.

La administración religiosa de San Martín estuvo bajo el cuidado de los Franciscanos del convento de Teotihuacán fundado en 1563 siendo provincial Fray Miguel Navarro y guardián Fray Francisco Pérez.

Los P.P. Franciscanos se dieron a la tarea de Evangelizar a los habitantes de San Martín y de los demás pueblos a su cuidado. San Martín tenía misa cada Domingo, por lo que se supone tenía una Ermita al menos. Los Franciscanos atendieron hasta 1772, que la Parroquia de Teotihuacán pasó a manos de los clérigos, siendo su primer Párroco el P. José Rodríguez Díaz.

San Martín siguió siendo atendido en sus necesidades espirituales desde San Juan Teotihuacán hasta 1903 como ya se mencionó anteriormente.

Desde ese día la comunidad parroquial de San Martín ha visto desfilar a 30 Párrocos, 11 Vicarios Parroquiales, 6 Diáconos, que han dejado aquí su entusiasmo vigoroso de recién Consagrados al servicio de Dios; bien la plenitud adquirida por el estudio y la experiencia ganada en el servicio y la superación de variados problemas o bien la plenitud de la madurez espiritual y la sabiduría que dan los años.

Esto se ve y se palpa en el estado del templo, casa parroquial, salones de servicio y sobre todo el buen número de apóstoles laicos que siempre ha habido y hay hoy en día. No desconozcamos lo negativo y lo menos bueno que ha habido, pues ello nos ayuda a ver con claridad en lo logrado, la presencia y la acción de Dios.

Nos toca ahora a nosotros tomar la estafeta y continuar el trabajo que el Concilio Vaticano II y más recientemente el Papa Juan Pablo II nos ha encomendado, tareas que han asumido siempre con amor y responsabilidad los Obispos de Latinoamérica como lo podemos constatar por las reuniones de Río de Janeiro en 1965, Medellín 1968, Puebla 1979 y Santo Domingo 1992, y con ellos nuestros Obispos: Don Francisco Ferreira y Arreola, Don Magín Torreblanca Reyes y ahora Don Carlos Aguilar Retes animándonos a caminar al ritmo que nos marca nuestra madre la Iglesia.

Dios nos ayude a realizar lo que tenemos delante en los órdenes: Espiritual, Formativo, de Servicios, Organizativo, de Conservación, mejoramiento de las instalaciones. ¡Hay tanto que hacer!

1.3 LOCALIZACIÓN.

San Martín de las Pirámides se ubica en la parte Noreste del Estado de México, pertenece a la cabecera municipal de San Juan Teotihuacán. Para facilitar el Estudio Demográfico de la comunidad, se divide a la comunidad en cuatro sectores y cuatro comunidades que son: Ixtlahuaca, Palapa, Tezompa y San Antonio.

Dentro de los datos obtenidos en el censo realizado en Julio de 1998, se obtuvieron los siguientes datos:

TOTAL DE POBLADORES: 12 659 Habitantes.

CON RESPECTO A RELIGIÓN.

CATÓLICOS:	10 934	Habitantes.
PROTESTANTES:	250	Habitantes.
OTRAS:	792	Habitantes.
NO ESPECIFICADOS:	683	Habitantes.

CON RESPECTO A LOS SACRAMENTOS RECIBIDOS:

BAUTIZADOS.	10 980	Habitantes.
CONFIRMADOS:	9 369	Habitantes.
PRIMERA COMUNIÓN:	8 229	Habitantes.

CON RESPECTO A FAMILIA Y RELIGIÓN.

MATRIMONIO POR LA IGLESIA:	1 787	Familias.
UNIÓN LIBRE:	408	Familias.
MATRIMONIO POR LO CIVIL:	547	Familias.
SEPARADOS:	54	Parejas.
VIUDA(O):	155	Habitantes.
MADRE SOLTERA:	93	Habitantes.
NO ESPECIFICADOS:	141	Familias.
TOTAL DE FAMILIAS	3 186	Familias.

Para mayor información y detalle se presentan los siguientes datos a manera de MAPAS, TABLAS Y GRÁFICAS que muestran una visión más clara y amplia acerca de la investigación demográfica que se realizó en la comunidad.

COHAPA

SAN MARTIN DE LAS PIRAMIDES, ESTADO DE MEXICO.

SALITO

LAH JACA

PALADA

AN ANTONIO

Ortoyohuaco

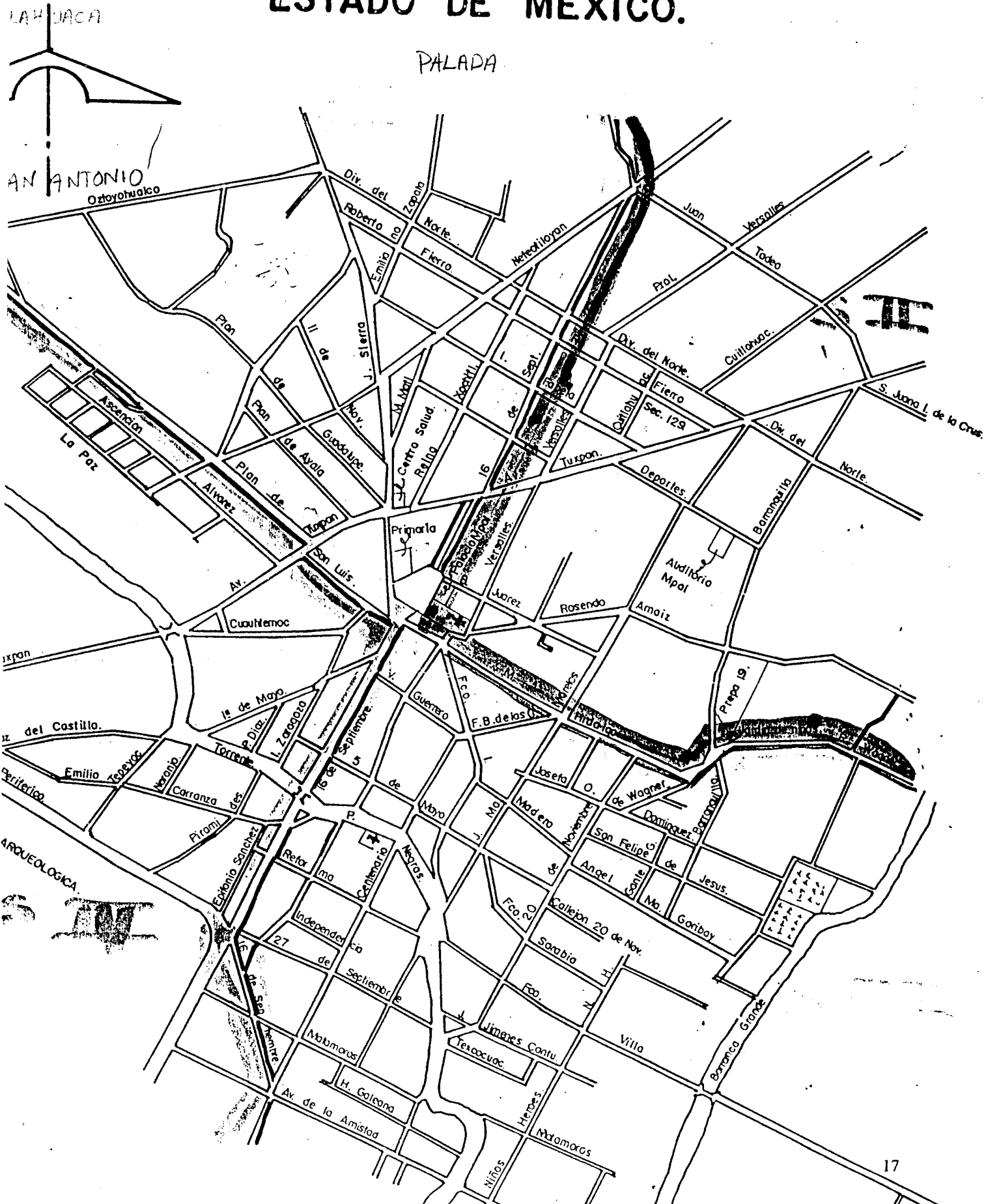

III

S. Jona I. de la Cruz

ARQUEOLOGICA
III

DISTRIBUCIÓN POR SECTORES

SAN MARTÍN DE LAS PIRÁMIDES ESTADO DE MÉXICO

SECTOR I

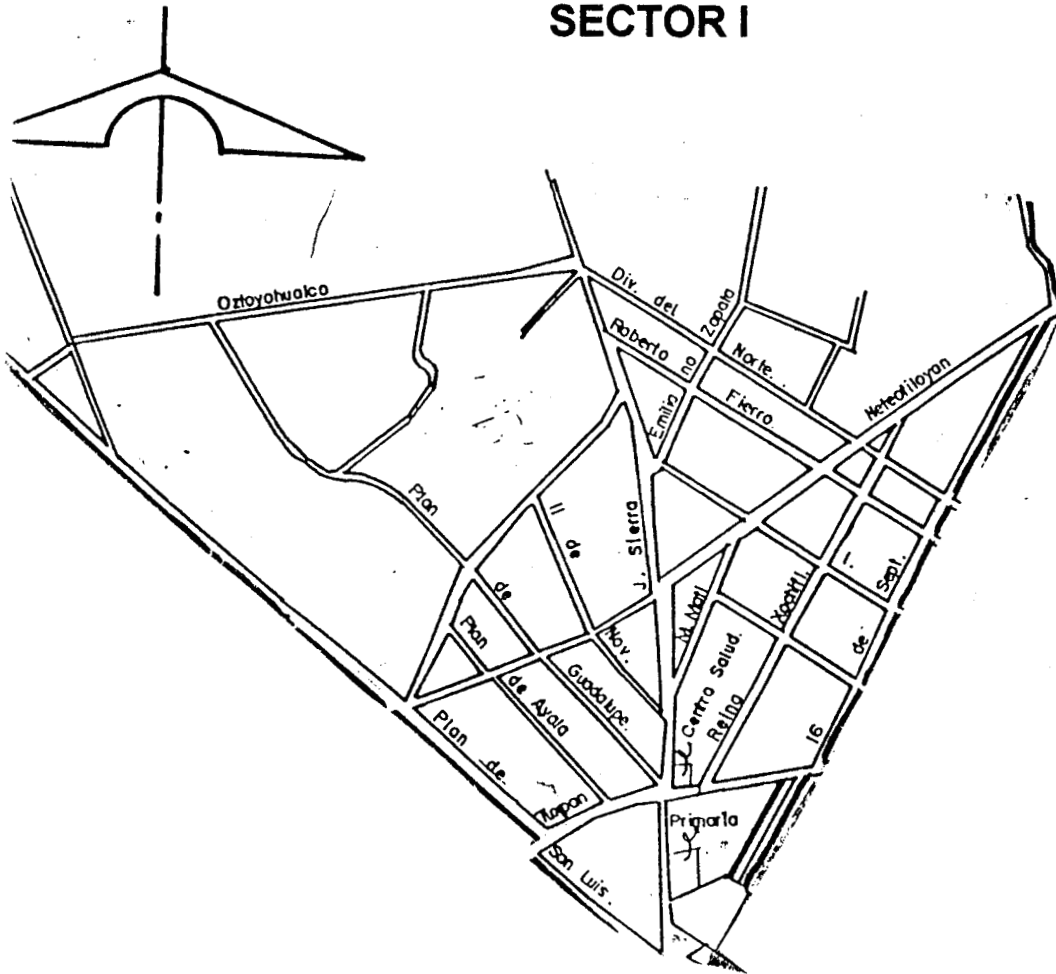

DISTRIBUCIÓN POR SECTORES

SAN MARTÍN DE LAS PIRÁMIDES ESTADO DE MÉXICO

SECTOR II

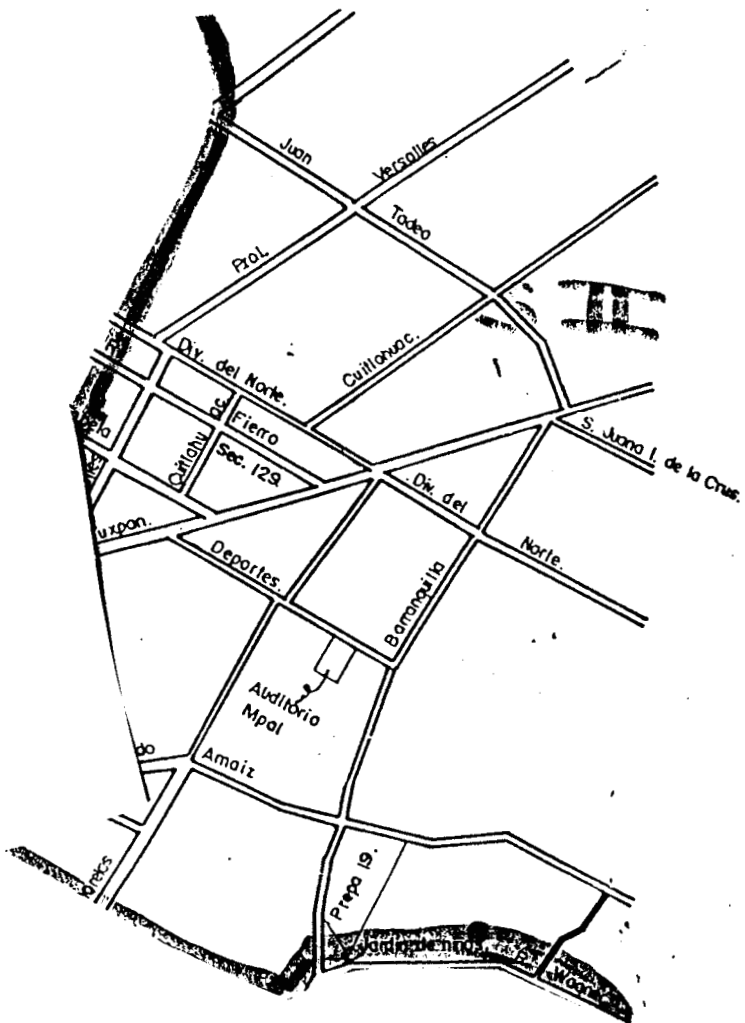

DISTRIBUCIÓN POR SECTORES

**SAN MARTÍN DE LAS PIRÁMIDES
ESTADO DE MÉXICO**

SECTOR III

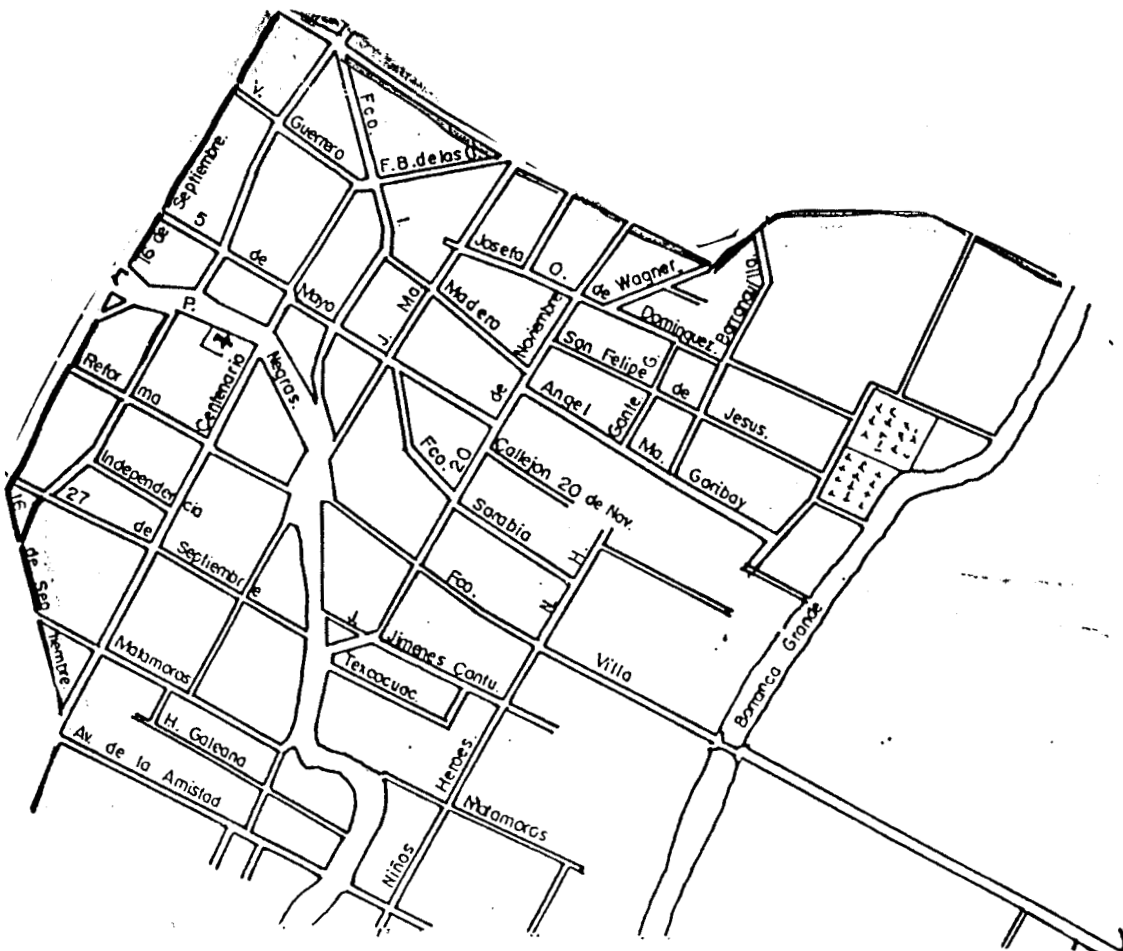

DISTRIBUCIÓN POR SECTORES

SAN MARTÍN DE LAS PIRÁMIDES ESTADO DE MÉXICO

SECTOR IV

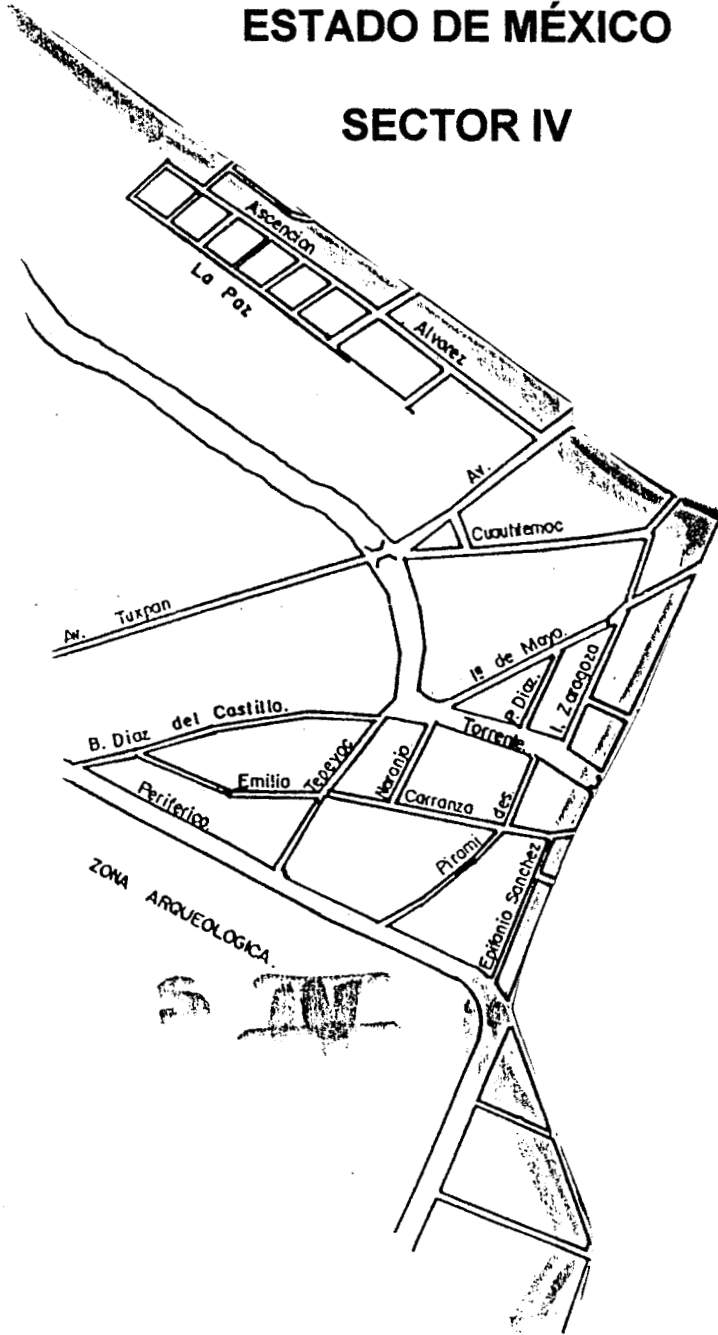

COMUNIDADES QUE INTEGRAN SAN MARTÍN DE LAS PIRÁMIDES

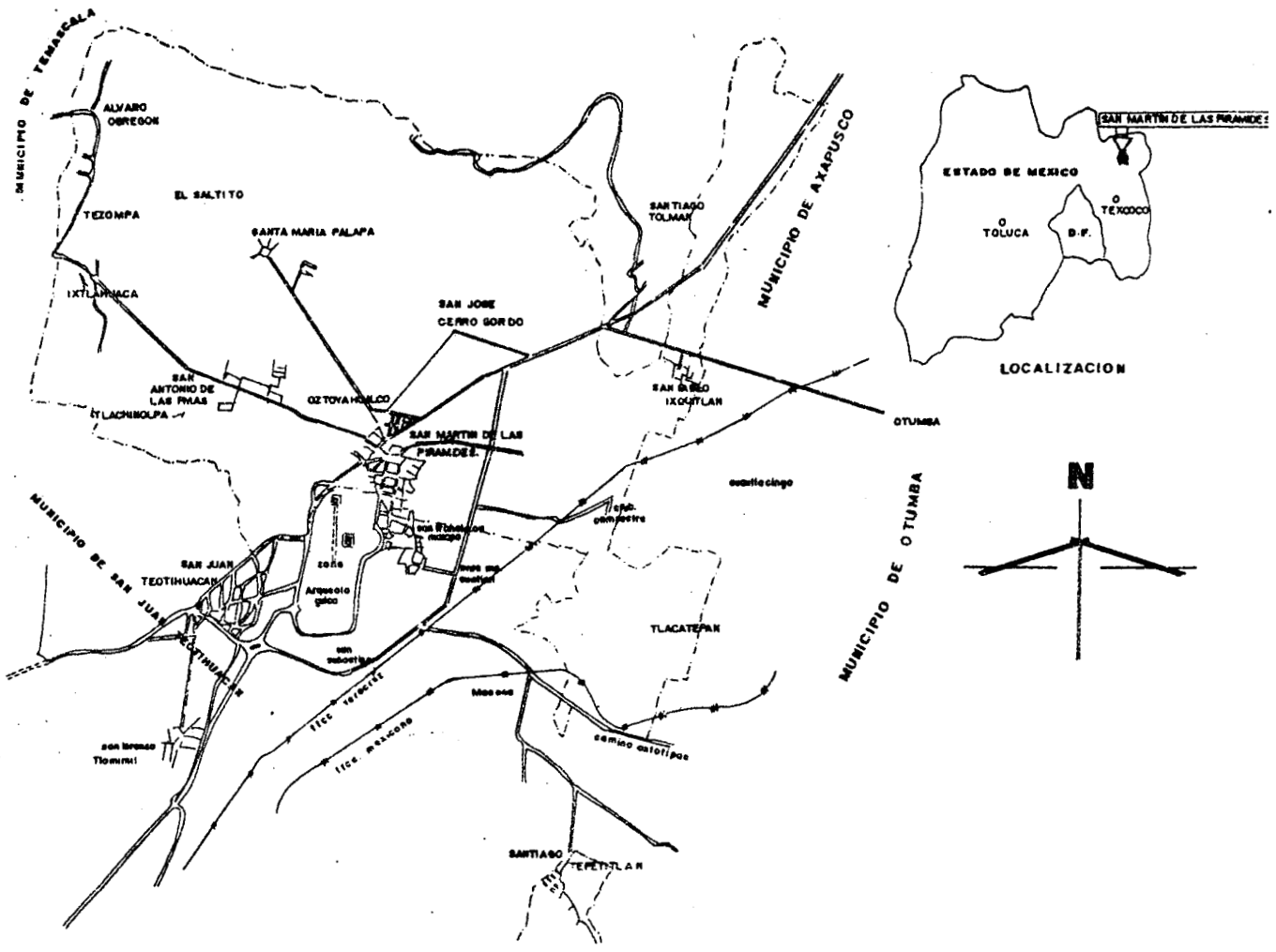

TABULADORES BÁSICOS

CENSO 1998 TABULACIÓN DE RELIGIÓN

RELIGIÓN	CATÓLICOS	PROTESTANTES	OTRAS	NO IDENTIFICADAS	TOTAL
SECTOR I	1568 Hb.	48 Hb.	5 Hb.	238 Hb.	1859 Hb.
SECTOR II	1809 Hb.	55 Hb.	5 Hb.	100 Hb.	1969 Hb.
SECTOR III	3936 Hb.	35 Hb.	15 Hb.	49 Hb.	4035 Hb.
SECTOR IV	1580 Hb.	26 Hb.	38 Hb.	2 Hb.	1646 Hb.
IXTLAHUACA	257 Hb.	10 Hb.	566 Hb.	0 Hb.	635 Hb.
PALAPA	1246 Hb.	4 Hb.	29 Hb.	35 Hb.	1314 Hb.
TEZOMPA	201 Hb.	72 Hb.	0 Hb.	155 Hb.	428 Hb.
SAN ANTONIO	337 Hb.	0 Hb.	132 Hb.	104 Hb.	573 Hb.
TOTAL	10934 Hb.	250 Hb.	792 Hb.	683 Hb.	12659 Hb.

Hb. = Habitantes

CENSO 1998
TABULACIÓN DE SACRAMENTOS

SACRAMENTOS	BAUTIZADOS	CONFIRMADOS	1a. COMUNIÓN
SECTOR I	1607 Hb.	1405 Hb.	1108 Hb.
SECTOR II	1407 Hb.	1140 Hb.	1224 Hb.
SECTOR III	3896 Hb.	3115 Hb.	2718 Hb.
SECTOR IV	1158 Hb.	1106 Hb.	1052 Hb.
IXTLAHUACA	740 Hb.	678 Hb.	497 Hb.
PALAPA	1233 Hb.	1070 Hb.	885 Hb.
TEZOMPA	370 Hb.	344 Hb.	289 Hb.
SAN ANTONIO	569 Hb.	511 Hb.	456 Hb.
TOTAL	10980 Hb.	9369 Hb.	8229 Hb.

Hb. = Habitantes

CENSO 1998
TABULACIÓN DE FAMILIA Y SACRAMENTOS

FAMILIA Y RELIGIÓN	MATRIMONIO POR LA IGLESIA	MATRIMONIO POR LO CIVIL	UNIÓN LIBRE	SEPARADOS	VIUDA O VIUDO	MADRE SOLTERA	NO ESPECIFICADO	TOTAL
SECTOR I	279 Fam.	126 Fam.	44 Fam.	4 Fam.	9 Hb.	4 Fam.	21 Fam.	487 Fam.
SECTOR II	364 Fam.	70 Fam.	64 Fam.	9 Fam.	14 Hb.	17 Fam.	19 Fam.	557 Fam.
SECTOR III	569 Fam.	171 Fam.	102 Fam.	14 Fam.	78 Hb.	34 Fam.	63 Fam.	1031 Fam.
SECTOR IV	203 Fam.	61 Fam.	92 Fam.	10 Fam.	10 Hb.	10 Fam.	4 Fam.	406 Fam.
IXTLAHUACA	90 Fam.	25 Fam.	30 Fam.	10 Fam.	10 Hb.	13 Fam.	16 Fam.	200 Fam.
PALAPA	158 Fam.	50 Fam.	48 Fam.	7 Fam.	7 Hb.	12 Fam.	16 Fam.	302 Fam.
TEZOMPA	28 Fam.	21 Fam.	18 Fam.	0 Fam.	0 Hb.	3 Fam.	0 Fam.	72 Fam.
SAN ANTONIO	96 Fam.	23 Fam.	10 Fam.	0 Fam.	0 Hb.	0 Fam.	2 Fam.	131 Fam.
TOTAL	1787 Fam.	547 Fam.	408 Fam.	54 Fam.	54 Hb.	93 Fam.	141 Fam.	3186 Fam.

Fam. = Familias
Hb. = Habitantes

CENSO 1998
TABULACIÓN LUGAR DE PROCEDENCIA

LUGAR DE PROCEDENCIA	SAN MARTÍN	IXTLAHUACA	PALAPA	TEZOMPA	SAN ANTONIO	OTROS ESTADOS	NO IDENTIFICADO	TOTAL
SECTOR I	1361 Hb.	0 Hb.	0 Hb.	0 Hb.	0 Hb.	420 Hb.	78 Hb.	1859 Hb.
SECTOR II	1624 Hb.	0 Hb.	0 Hb.	0 Hb.	0 Hb.	345 Hb.	0 Hb.	1969 Hb.
SECTOR III	3126 Hb.	0 Hb.	0 Hb.	0 Hb.	0 Hb.	841 Hb.	68 Hb.	4035 Hb.
SECTOR IV	1300 Hb.	0 Hb.	0 Hb.	0 Hb.	0 Hb.	320 Hb.	26 Hb.	1646 Hb.
IXTLAHUACA	0 Hb.	645 Hb.	0 Hb.	0 Hb.	0 Hb.	190 Hb.	0 Hb.	835 Hb.
PALAPA	61 Hb.	0 Hb.	843 Hb.	0 Hb.	0 Hb.	410 Hb.	0 Hb.	1314 Hb.
TEZOMPA	0 Hb.	0 Hb.	0 Hb.	298 Hb.	0 Hb.	130 Hb.	0 Hb.	428 Hb.
SAN ANTONIO	52 Hb.	0 Hb.	0 Hb.	0 Hb.	357 Hb.	164 Hb.	0 Hb.	573 Hb.
TOTAL	7524 Hb.	645 Hb.	843 Hb.	298 Hb.	357 Hb.	2820 Hb.	172 Hb.	12659 Hb.

Hb. = Habitantes

CENSO 1998
TABULACIÓN DE EDAD

RANGO DE EDAD	0-8	9-18	19-28	29-38	39-48	49-58	59-68	69-78	79-88	89-98	NO IDENTIFICADO	TOTAL
	AÑOS	AÑOS	AÑOS	AÑOS	AÑOS	AÑOS	AÑOS	AÑOS	AÑOS	AÑOS		
SECTOR I	352 Hb.	302 Hb.	347 Hb.	239 Hb.	153 Hb.	95 Hb.	69 Hb.	25 Hb.	4 Hb.	0 Hb.	273 Hb.	1859 Hb.
SECTOR II	289 Hb.	367 Hb.	420 Hb.	310 Hb.	231 Hb.	124 Hb.	79 Hb.	32 Hb.	26 Hb.	0 Hb.	91 Hb.	1969 Hb.
SECTOR III	653 Hb.	735 Hb.	744 Hb.	642 Hb.	400 Hb.	273 Hb.	182 Hb.	94 Hb.	31 Hb.	9 Hb.	272 Hb.	4035 Hb.
SECTOR IV	238 Hb.	210 Hb.	209 Hb.	233 Hb.	138 Hb.	155 Hb.	147 Hb.	152 Hb.	128 Hb.	0 Hb.	36 Hb.	1648 Hb.
IXTLAHUACA	159 Hb.	175 Hb.	151 Hb.	119 Hb.	65 Hb.	42 Hb.	33 Hb.	16 Hb.	7 Hb.	0 Hb.	68 Hb.	835 Hb.
PALAPA	276 Hb.	255 Hb.	272 Hb.	163 Hb.	96 Hb.	56 Hb.	44 Hb.	53 Hb.	17 Hb.	0 Hb.	82 Hb.	1314 Hb.
TEZOMPA	69 Hb.	78 Hb.	75 Hb.	59 Hb.	41 Hb.	12 Hb.	12 Hb.	8 Hb.	5 Hb.	2 Hb.	67 Hb.	428 Hb.
SAN ANTONIO	92 Hb.	106 Hb.	116 Hb.	110 Hb.	53 Hb.	22 Hb.	20 Hb.	12 Hb.	4 Hb.	2 Hb.	36 Hb.	573 Hb.
TOTAL	2128 Hb.	2228 Hb.	2334 Hb.	1875 Hb.	1177 Hb.	779 Hb.	586 Hb.	392 Hb.	222 Hb.	13 Hb.	925 Hb.	12659 Hb.

Hb. = Habitantes

GRÁFICOS

SAN MARTÍN DE LAS PIRÁMIDES

GRÁFICO DE RELIGIÓN

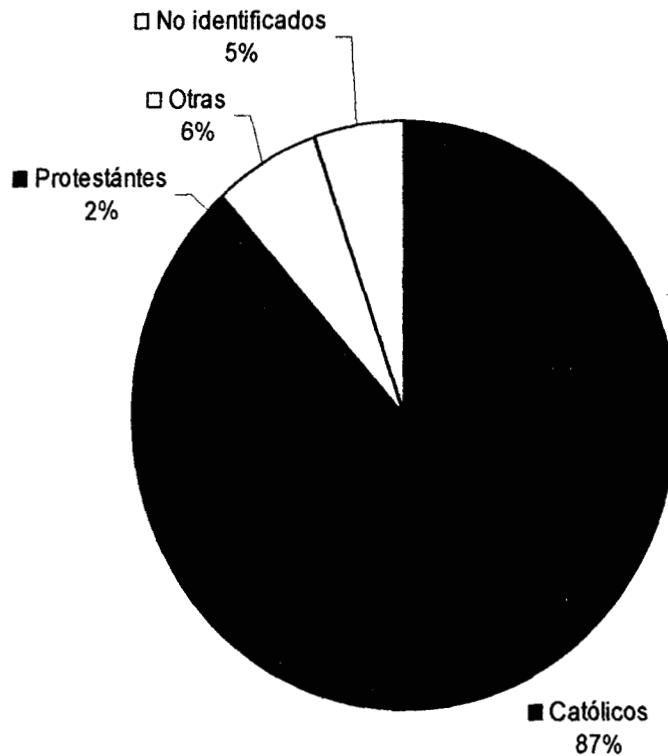

De los 12659 Habitantes censados, se reportan 10934 Hb. Que corresponde a un 87 % profesan la religión Católica.

250 Hb. Que corresponde a un 2% profesan religión protestante.

792 Hb. Que corresponde a un 6% profesan otras religiones o creencias y

683 Hb. Que corresponde a un 5% no pudieron ser identificados.

SAN MARTÍN DE LAS PIRÁMIDES

GRÁFICO DE SACRAMENTOS

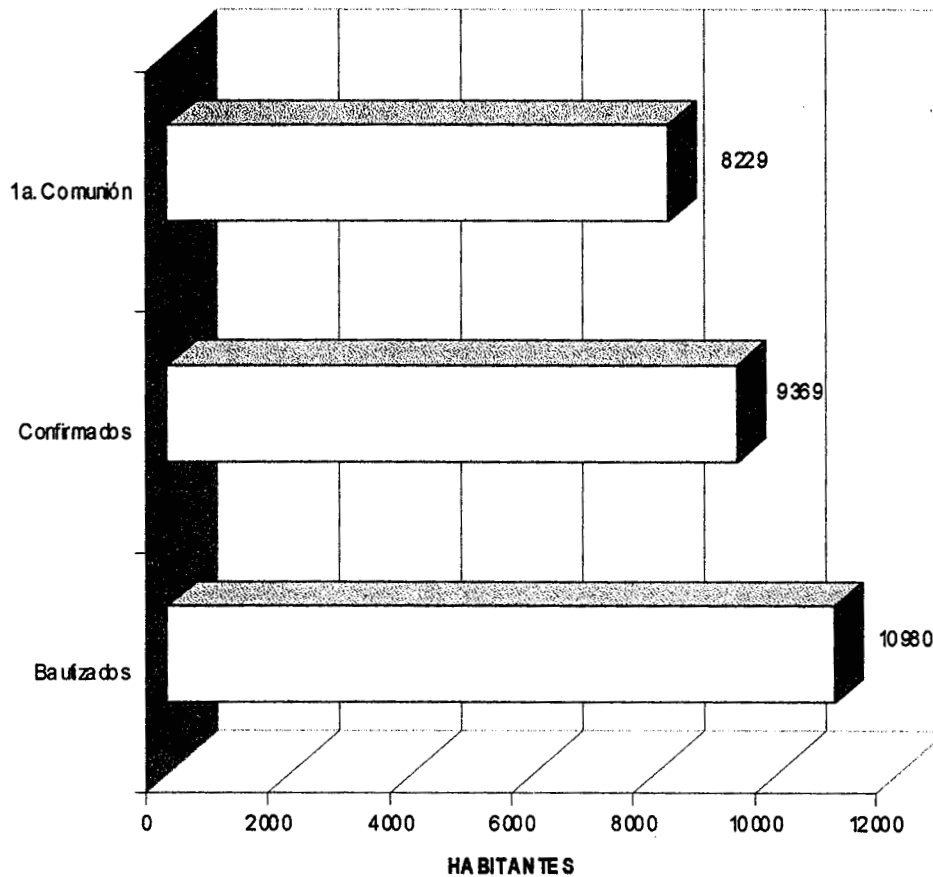

Con respecto a los Sacramentos recibidos se encontró que de los 12659 Habitantes censados; 10980 Hb.es decir un 87% del total han recibido el Sacramento del Bautismo, 9369 Hb. Es decir un 74% del total han recibido el Sacramento de Confirmación y 8229 Hb. Es decir un 65% del total, han recibido el sacramento de la Primera Comunión

SAN MARTÍN DE LAS PIRÁMIDES

GRÁFICO DE FAMILIA Y RELIGIÓN

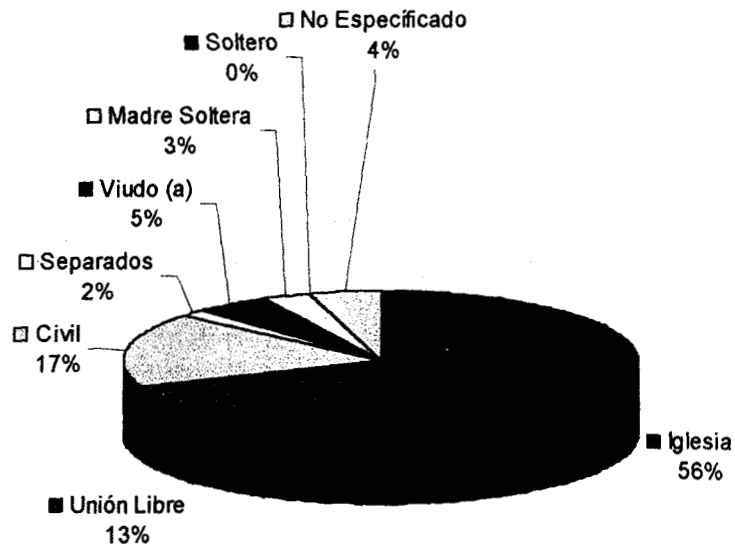

En lo que se refiere a los datos relacionados con familia y religión se obtuvo lo siguiente:

Matrimonio por la Iglesia: 1787 Hb. Que corresponde a un 56% del total de familias.

Unión libre: 408 Hb. Que corresponde a un 13% del total de familias.

Matrimonio por lo Civil: 547 Hb. Que corresponde a un 17% del total de familias.

Parejas Separadas: 54 Hb. Que corresponde a un 2% del total de familias.

Viudas o Viudos: 155 Hb. Que corresponde a un 5% del total de familias.

Madres Solteras: 93 Hb. Que corresponde a un 3% del total de familias.

Solteros o Solteras de edad mayor.1 Hb. Que corresponde a un 0.01% del total de Habitantes.

Habitantes no especificados:

SAN MARTÍN DE LAS PIRÁMIDES
GRÁFICO LUGAR DE PROCEDENCIA

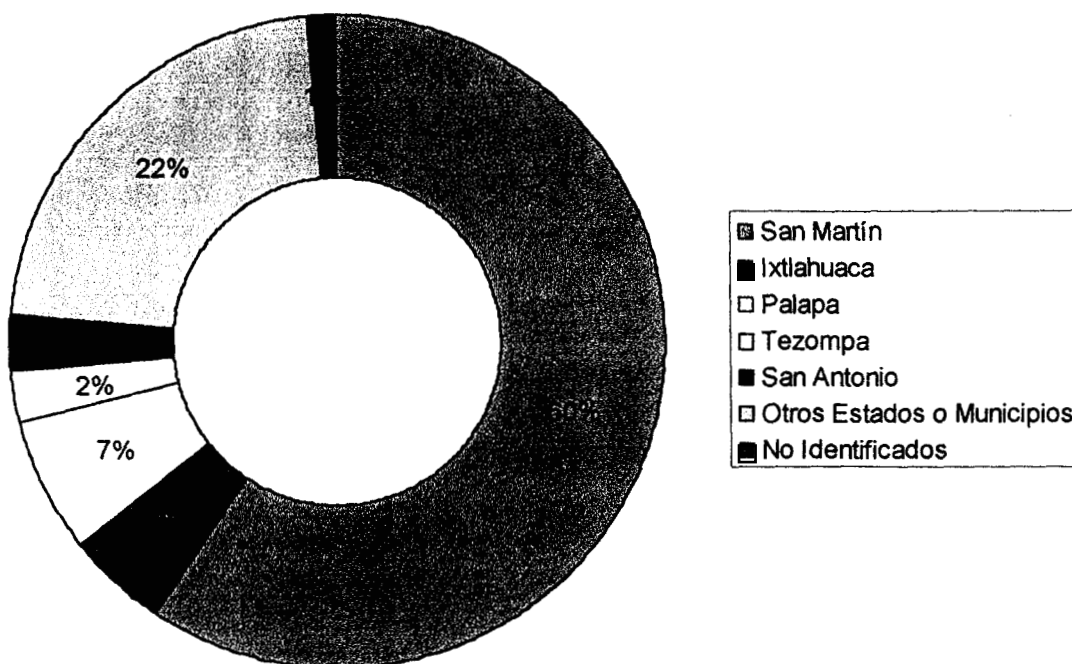

De acuerdo a los datos obtenidos en el censo de 1998 en la Parroquia existen 12659 Habitantes de los cuales 7524 Hb. Es decir un 60% provienen de San Martín de las Pirámides; 2820 Hb. Es decir un 22% provienen de Otros Estados o Municipios; 645 Hb. Un 5% provienen de la comunidad de Ixtlahuaca; 843 Hb. Un 7% de la comunidad de Palapa; 296 Hb. Un 2% de la comunidad de Tezompa; 357 Hb. Un 3% de la comunidad de San Antonio y 172 Hb un 1% no lograron ser identificados.

SAN MARTÍN DE LAS PIRÁMIDES

GRÁFICO DE EDAD

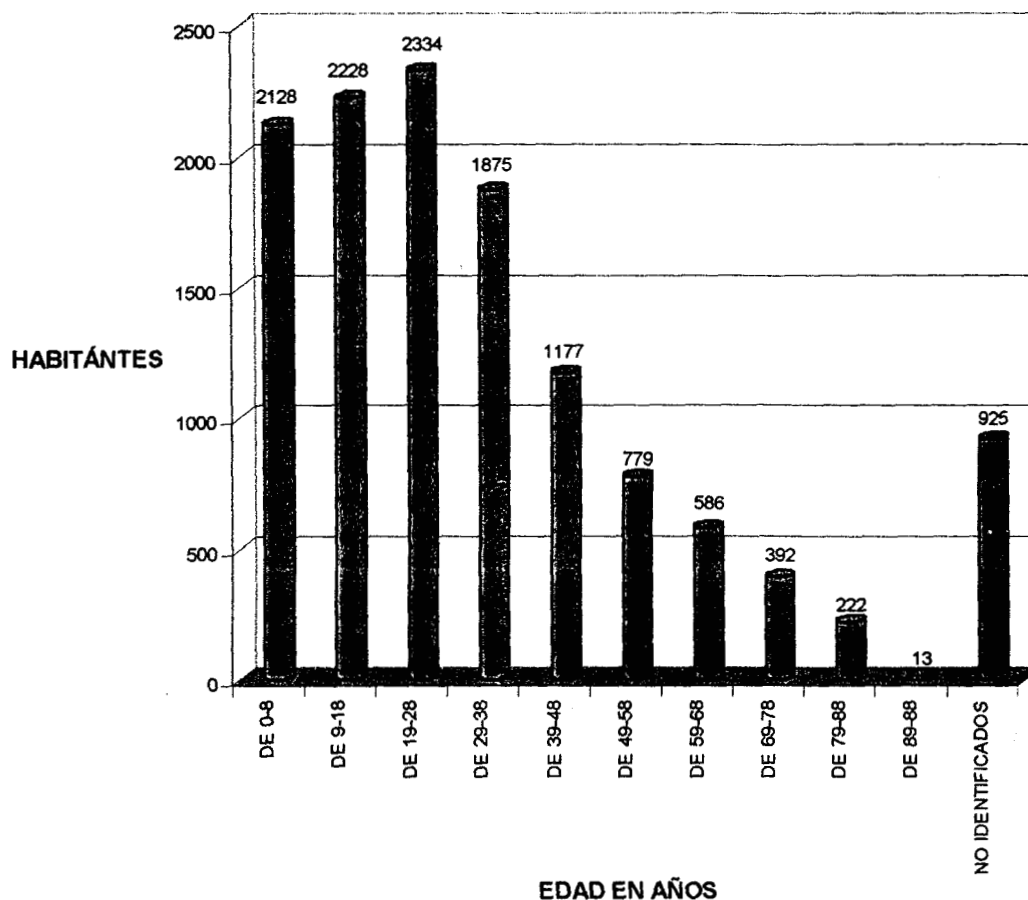

En lo que se refiere a la edad de los habitantes censados encontramos que:

2128 Habitantes son de edades entre 0 y 8 años.

2228 Habitantes son de edades entre 9 y 18 años.

2334 Habitantes son de edades entre 19 y 28 años.

1875 Habitantes son de edades entre 29 y 38 años.

1177 Habitantes son de edades entre 39 y 48 años.

779 Habitantes son de edades entre 49 y 58 años.

586 Habitantes son de edades entre 59 y 68 años.

392 Habitantes son de edades entre 69 y 78 años.

222 Habitantes son de edades entre 79 y 88 años.

13 Habitantes son de edades entre 89 y 98 años y

925 Habitantes no pudieron ser especificados.

SECTOR I

RELIGIÓN



SACRAMENTOS

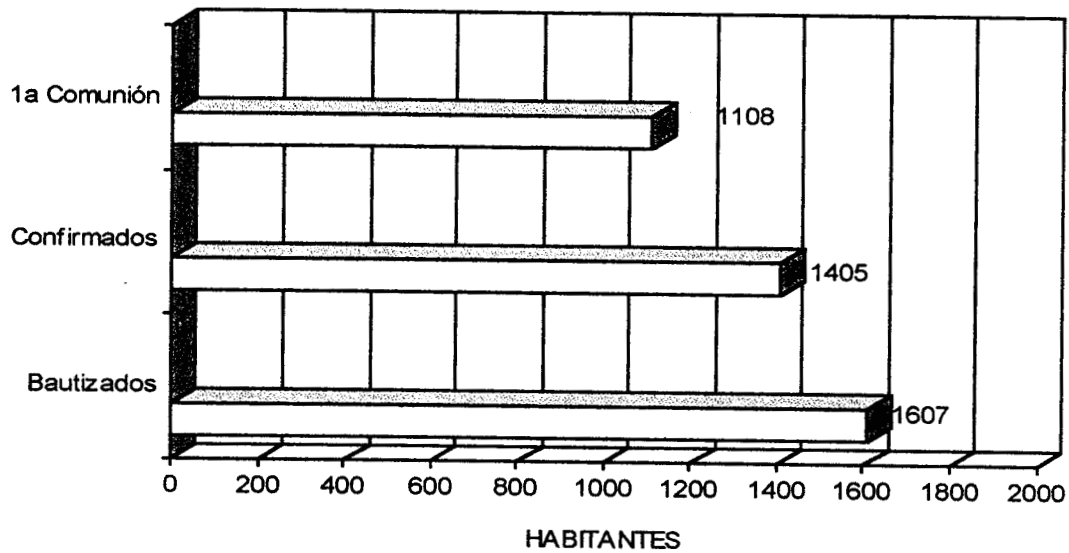

FAMILIA Y SACRAMENTOS

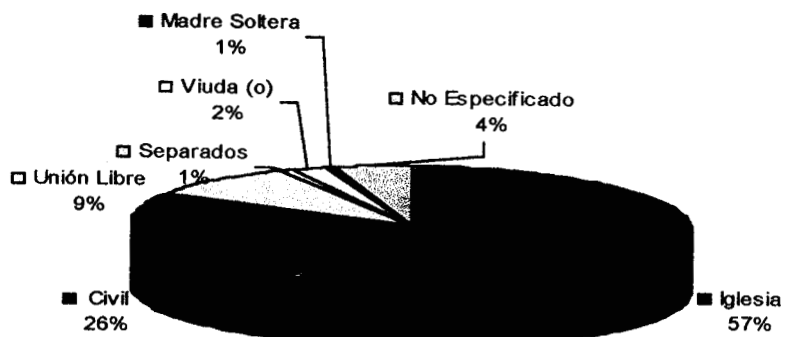

SECTOR I

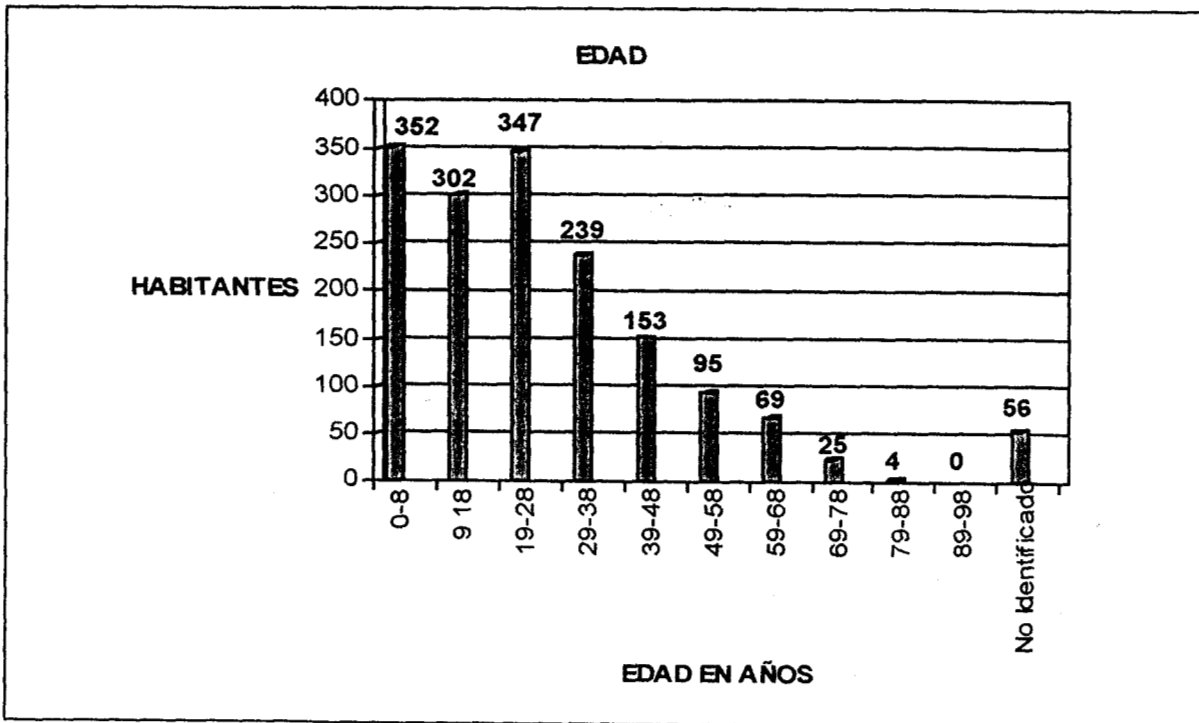
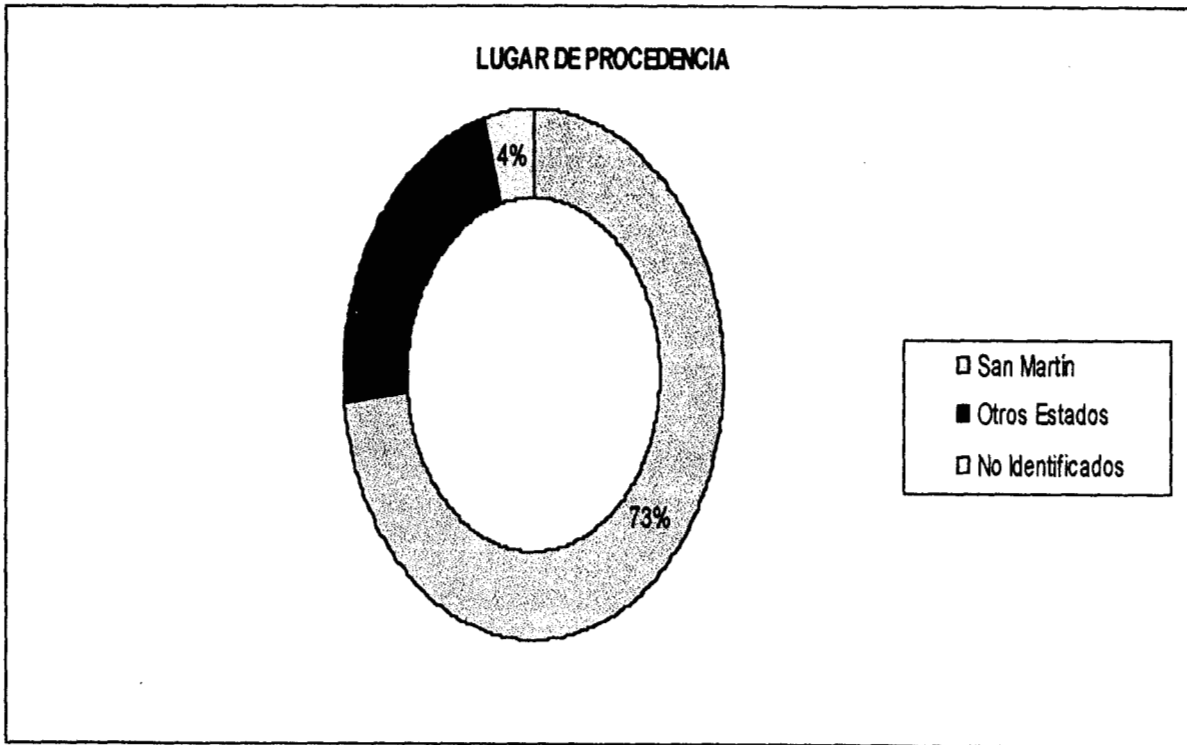

SECTOR II

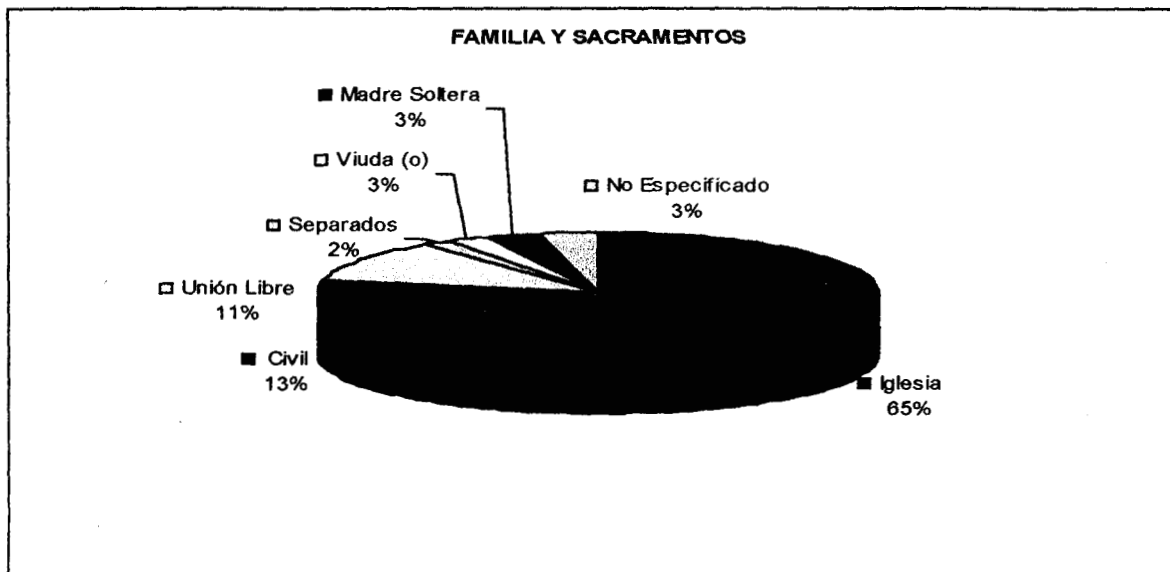
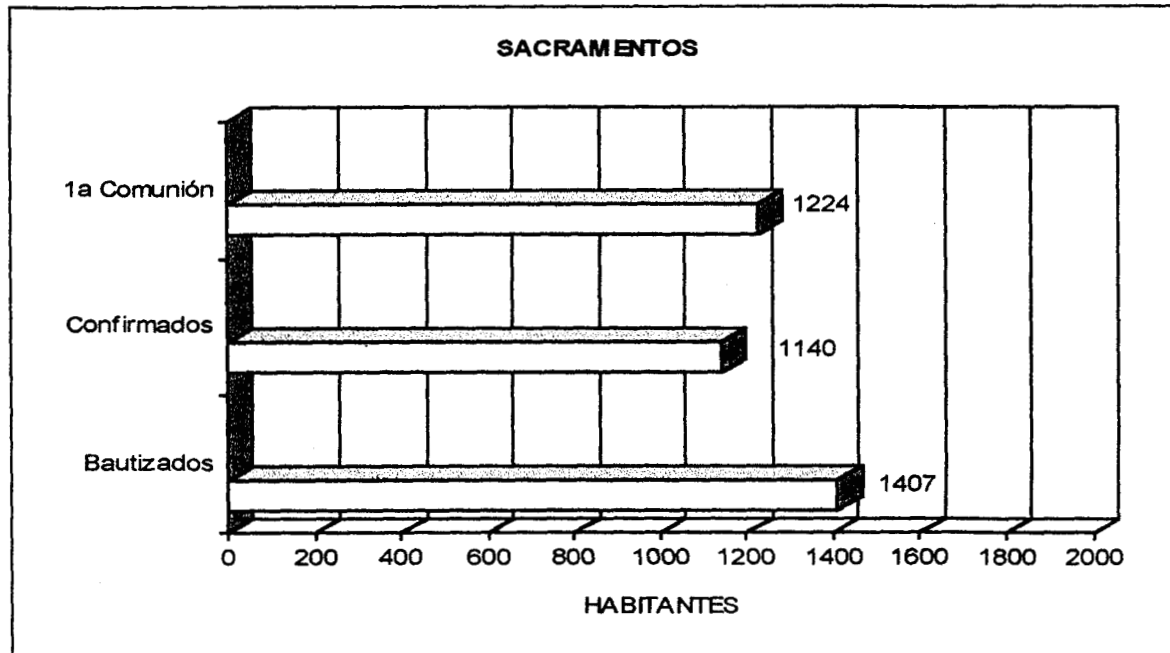
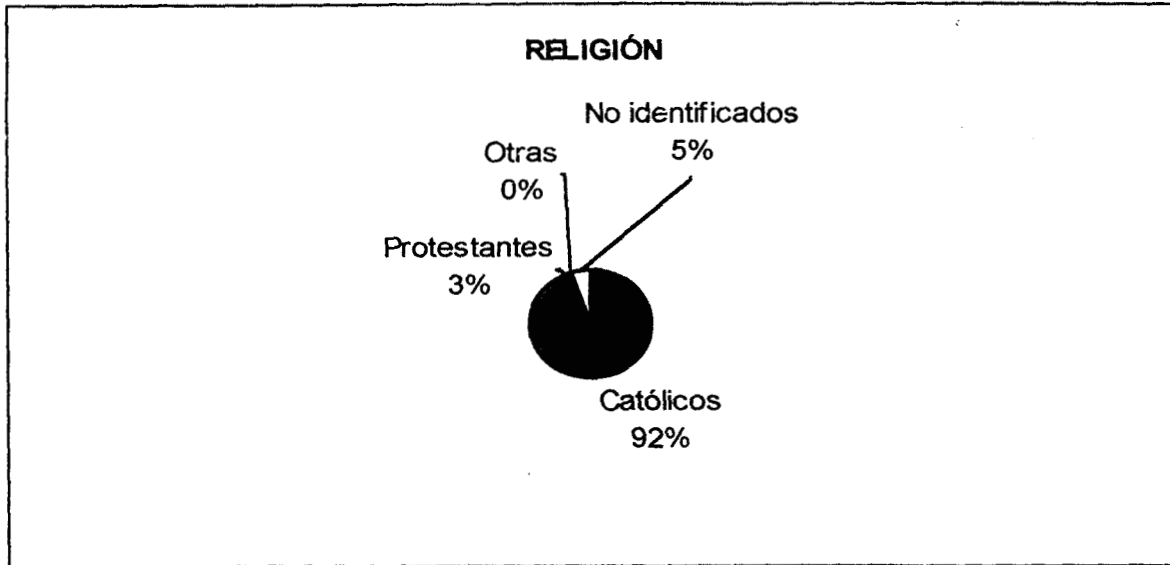

SECTOR II

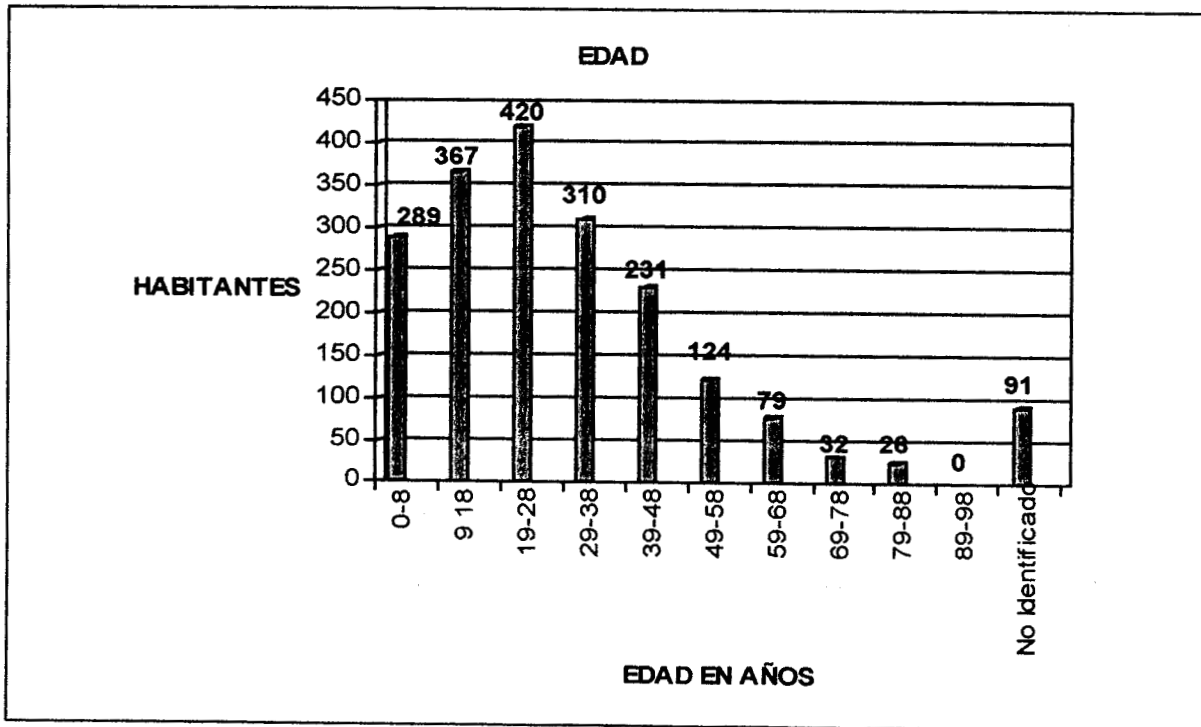
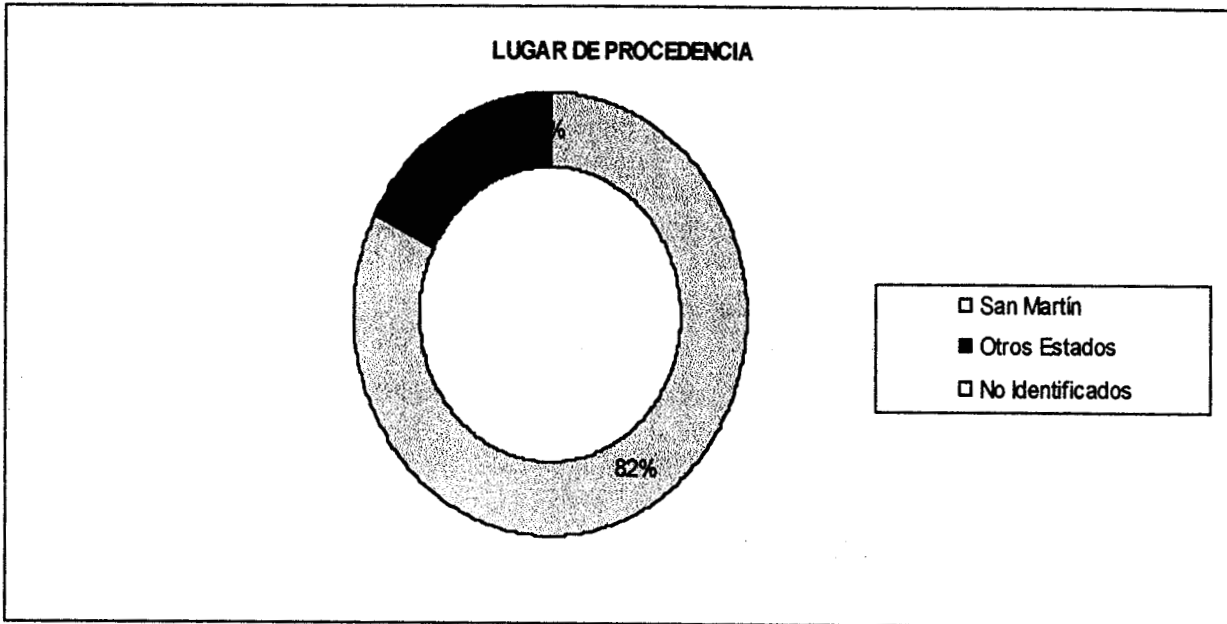

SECTOR III

RELIGIÓN

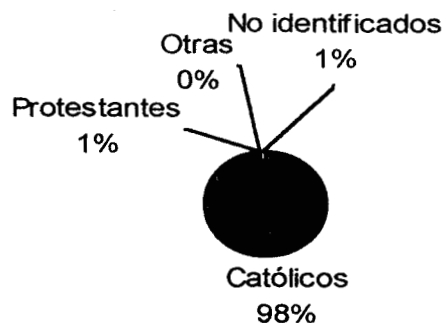

SACRAMENTOS

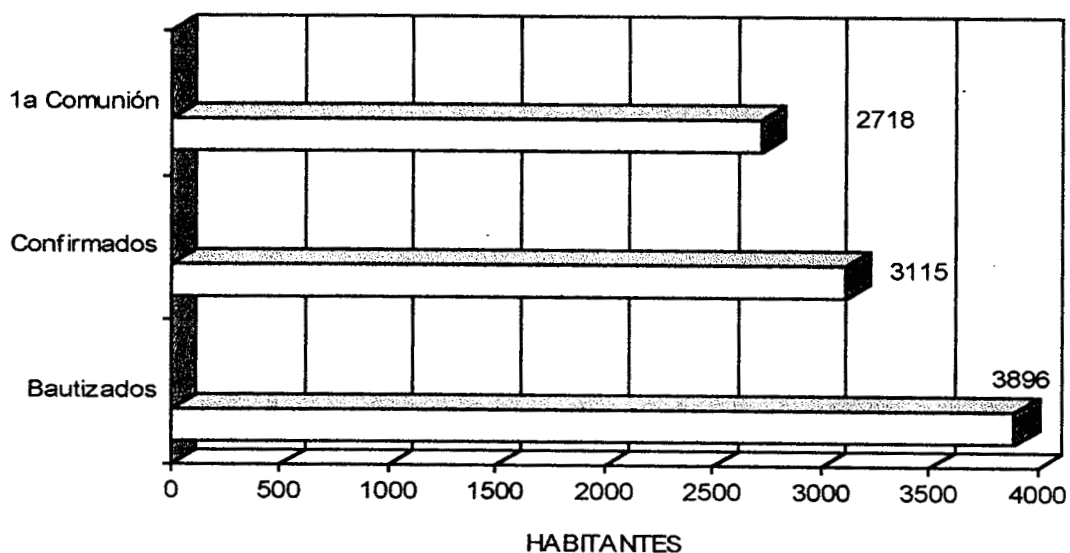

FAMILIA Y SACRAMENTOS

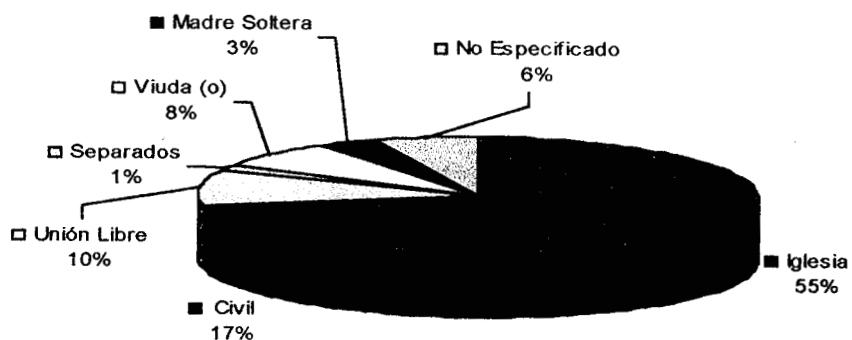

SECTOR III

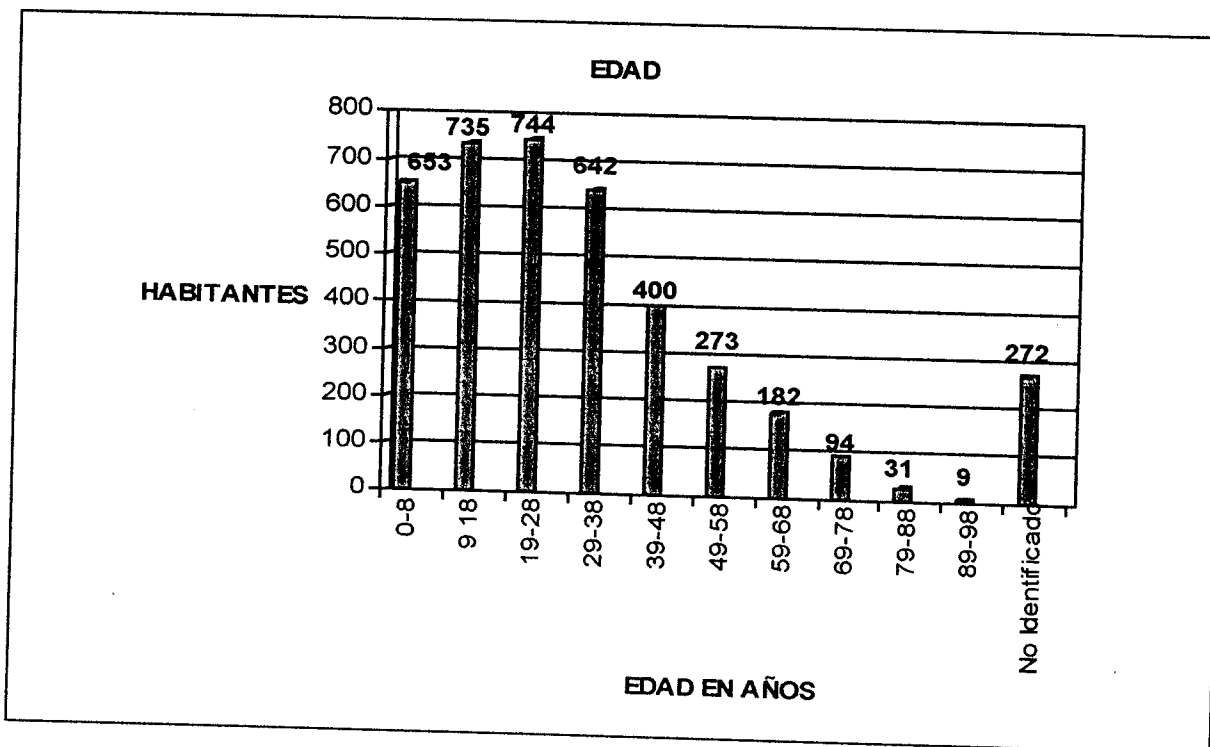
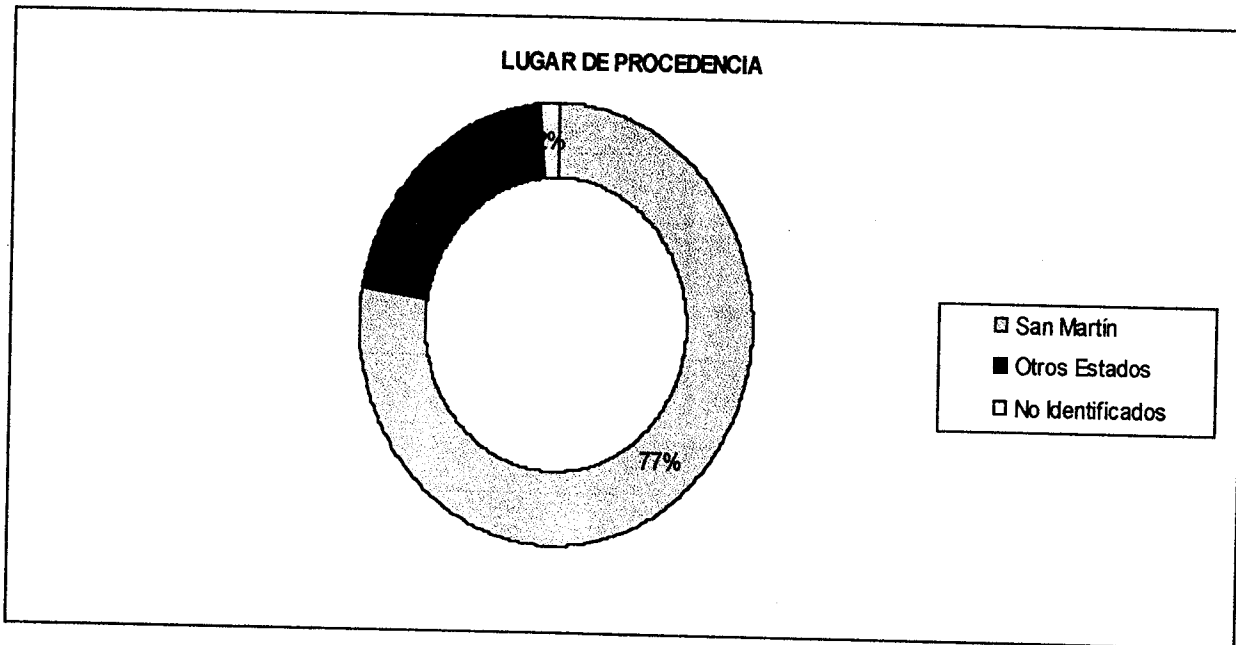

SECTOR IV

RELIGIÓN



SACRAMENTOS

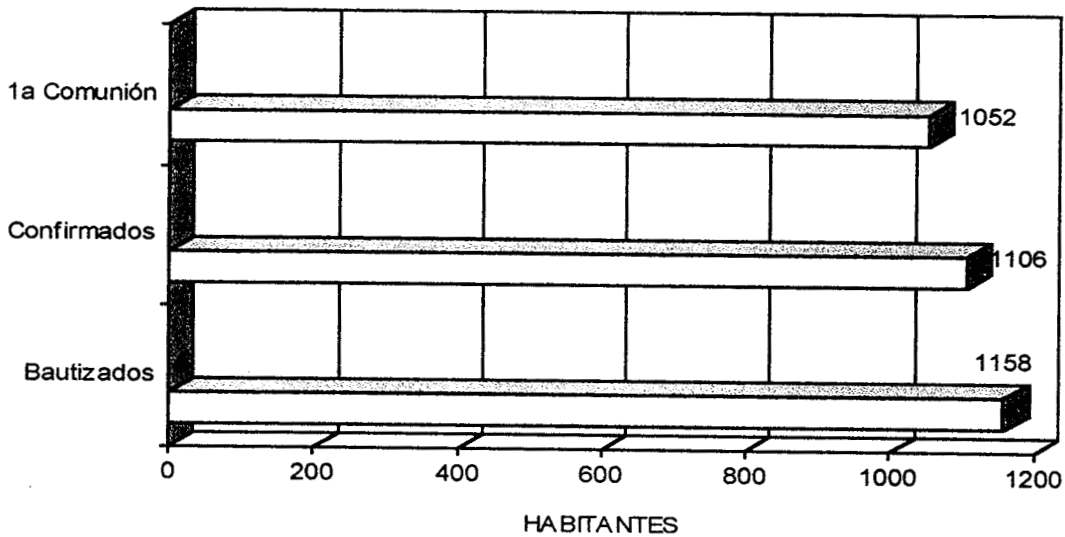

FAMILIA Y SACRAMENTOS

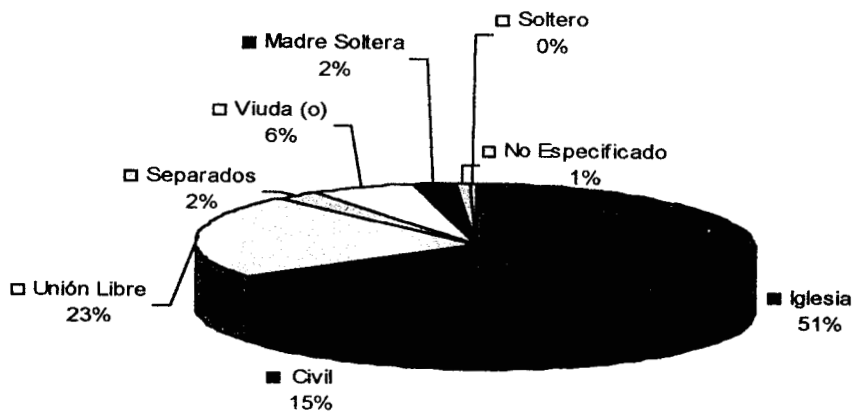

SECTOR IV

LUGAR DE PROCEDENCIA

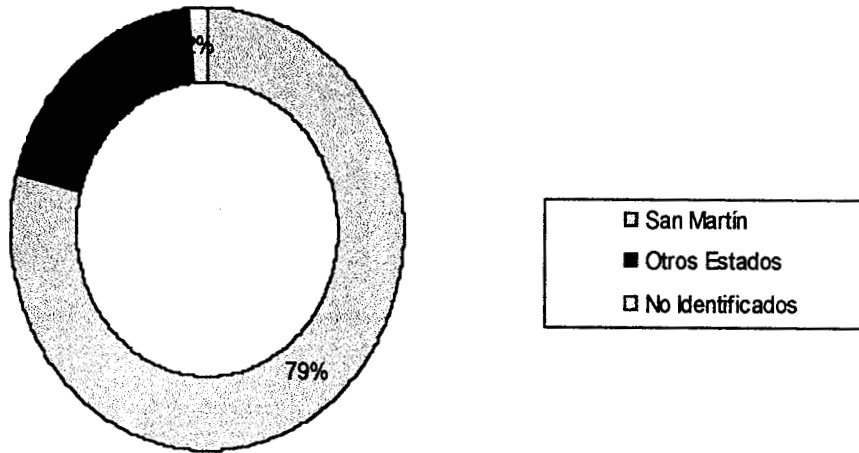

EDAD

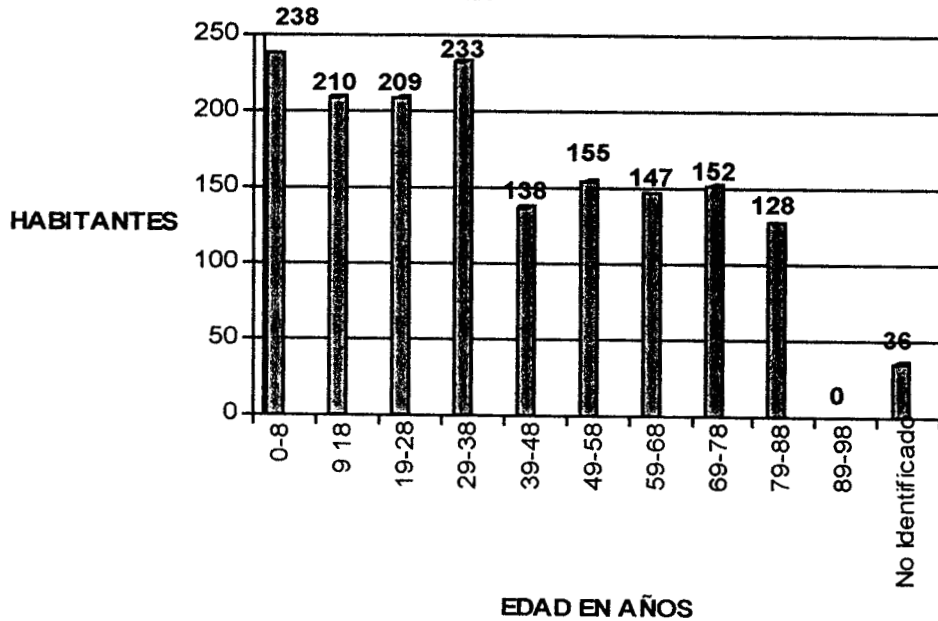

Comunidad de Ixtlahuaca

RELIGIÓN

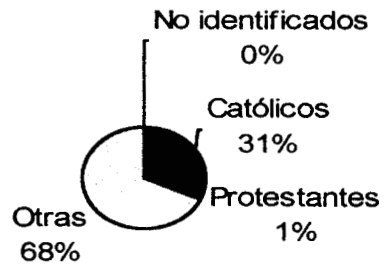

SACRAMENTOS

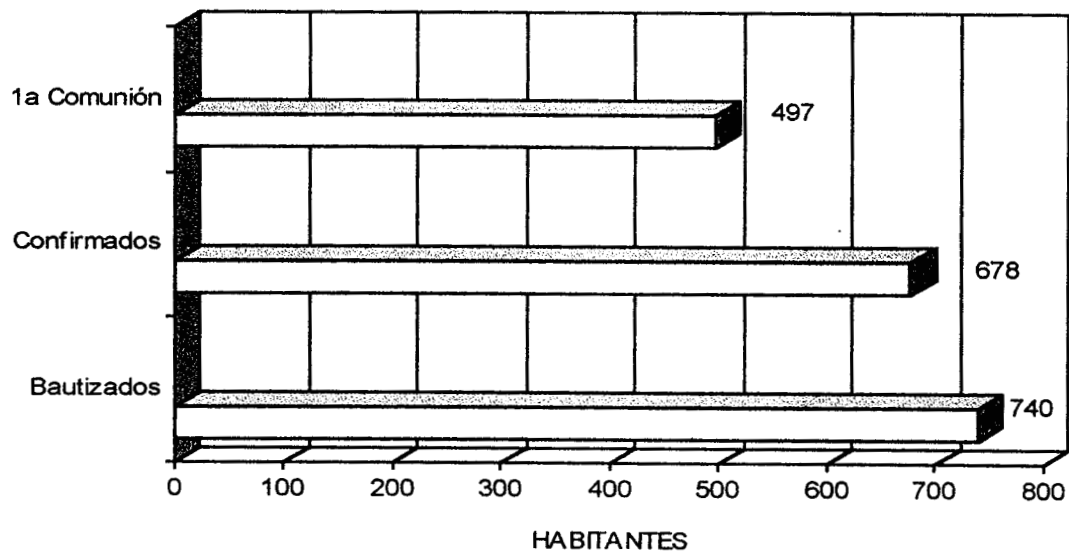

FAMILIA Y SACRAMENTOS

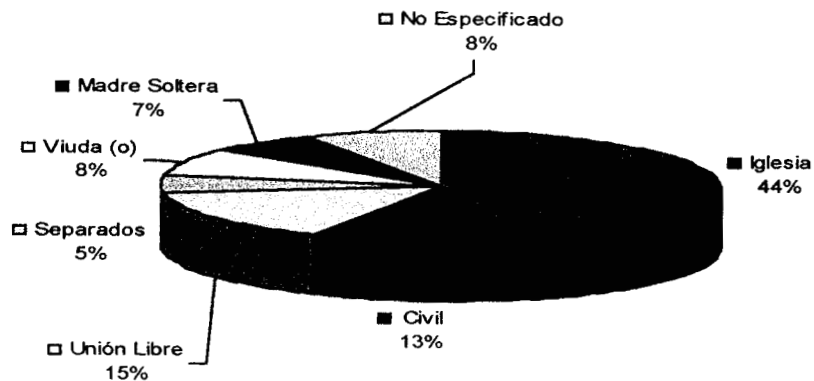

Comunidad de Ixtlahuaca

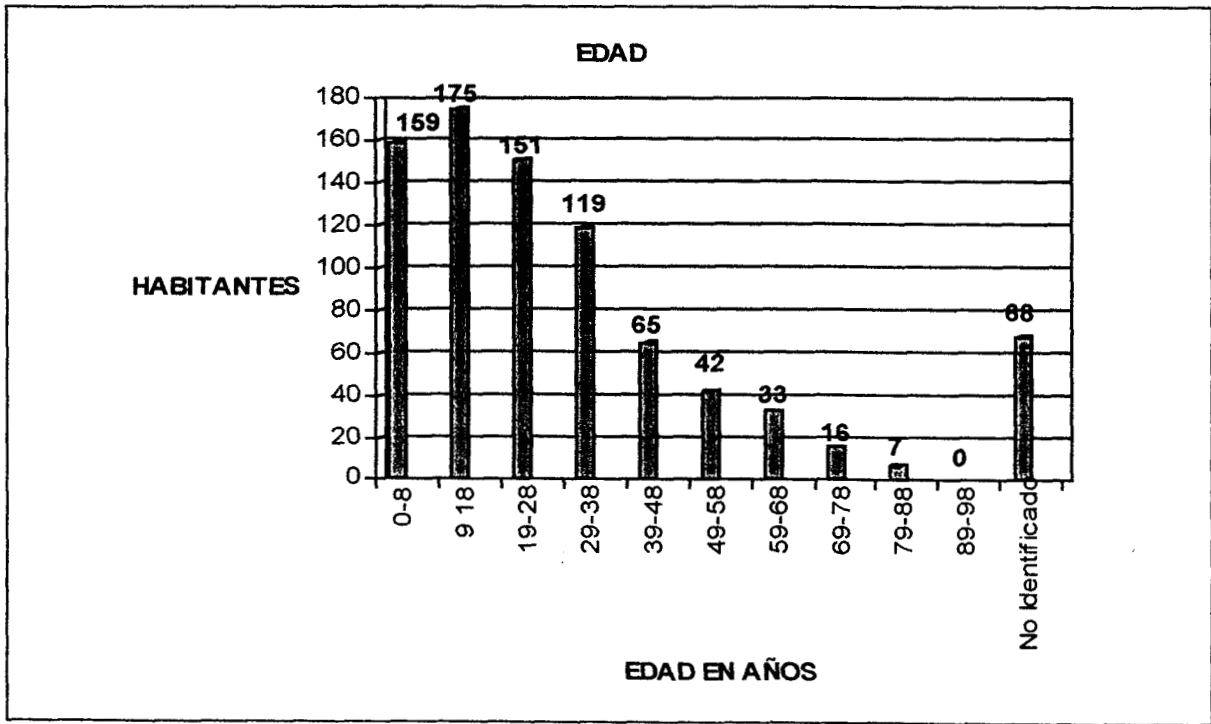
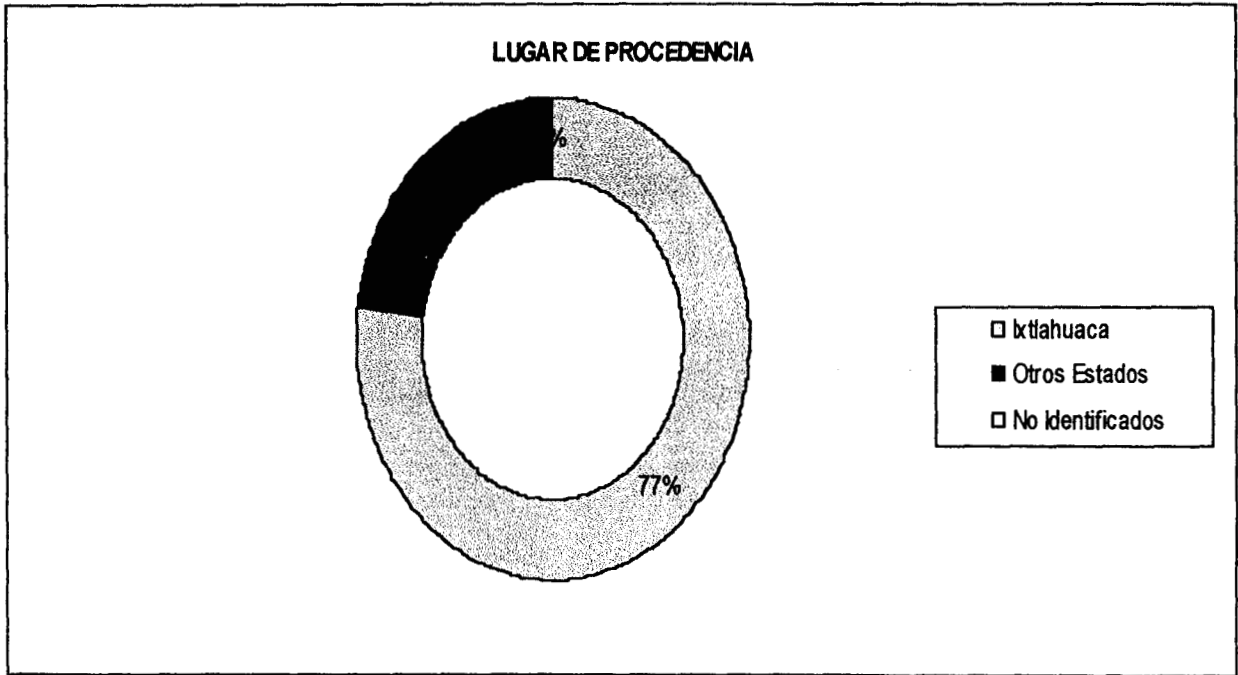

Comunidad de Palapa

RELIGIÓN

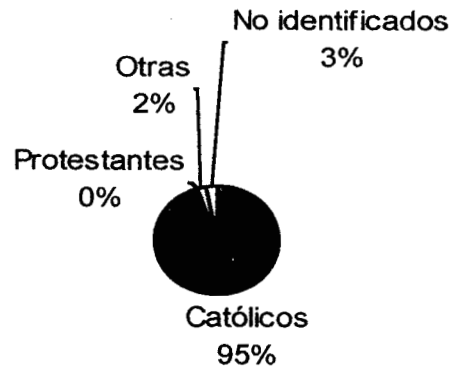

SACRAMENTOS

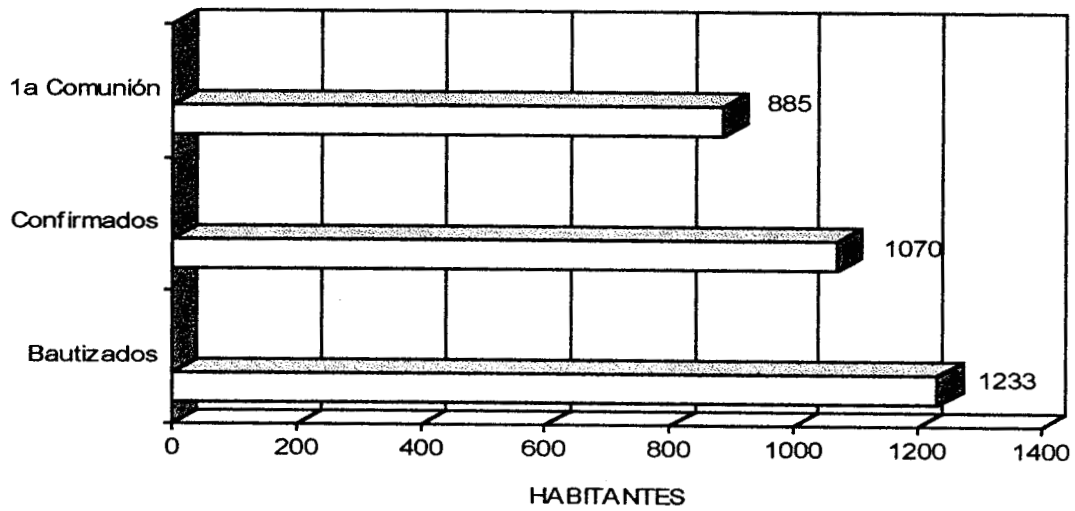

FAMILIA Y SACRAMENTOS

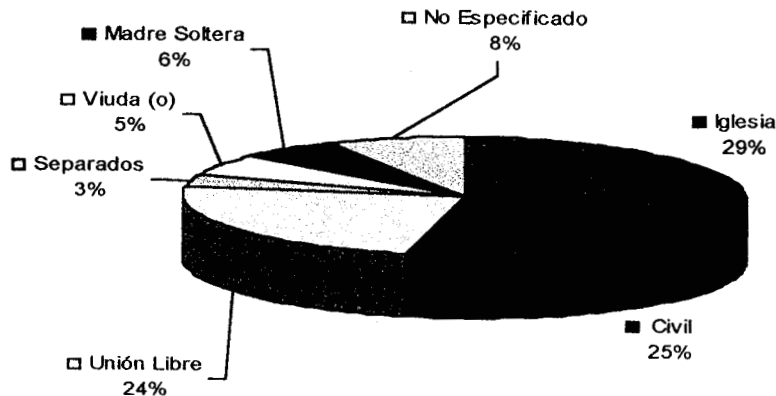

Comunidad de Palapa

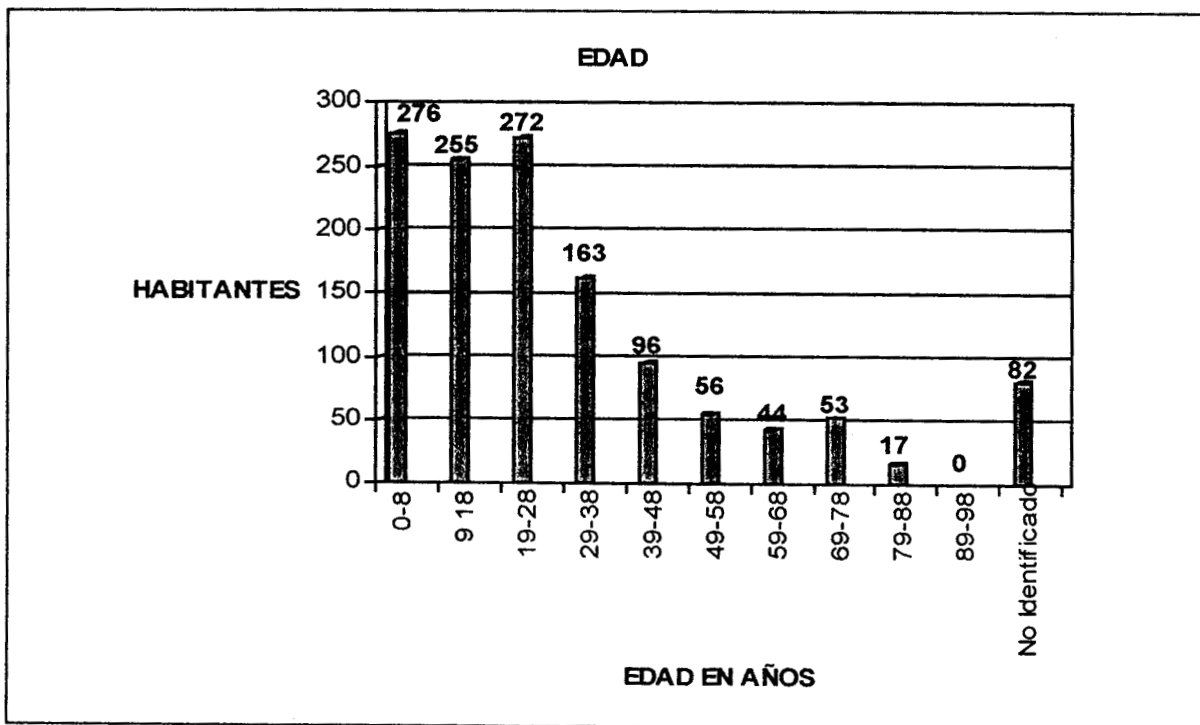
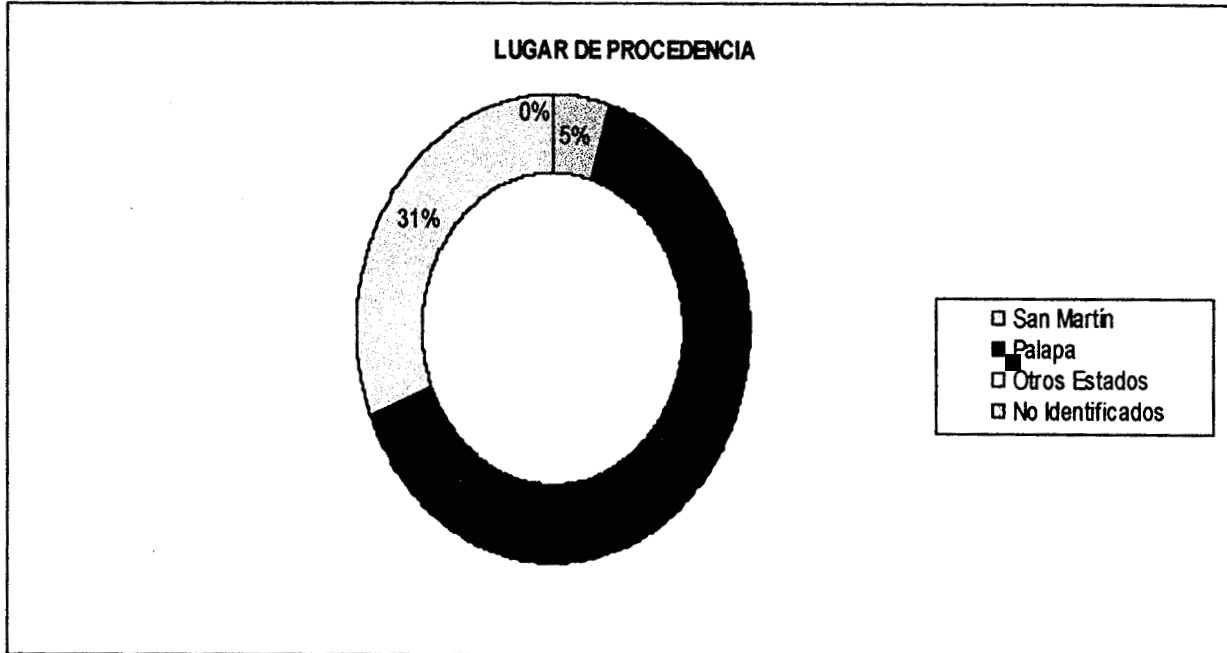

Comunidad de Tezompa

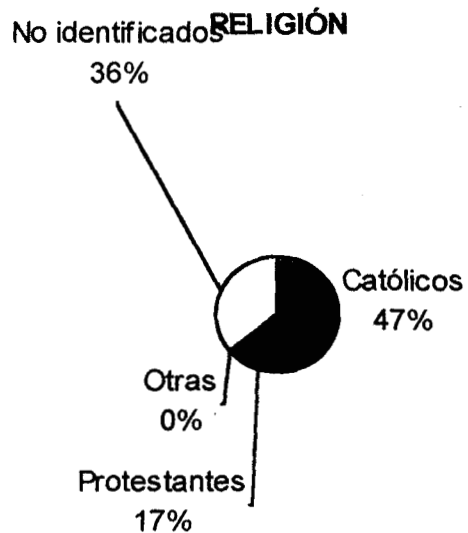

SACRAMENTOS

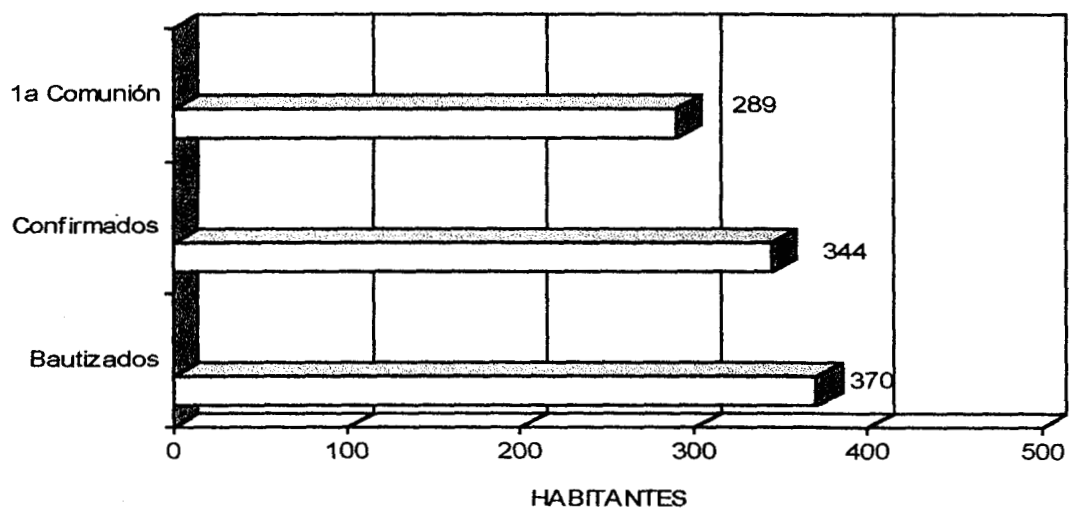

FAMILIA Y SACRAMENTOS

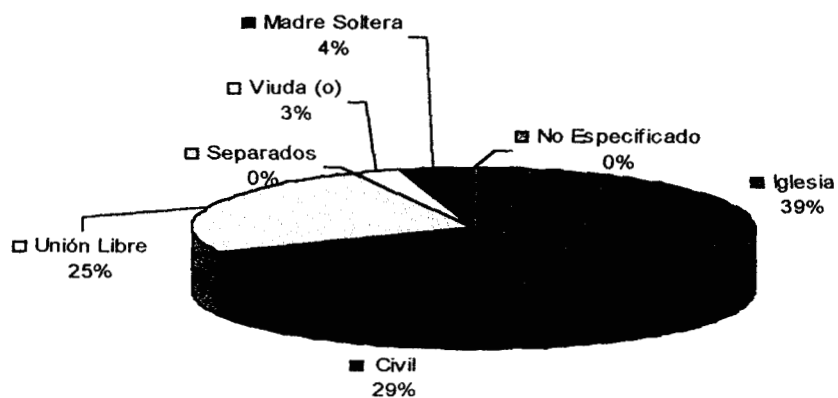

Comunidad de Tezompa

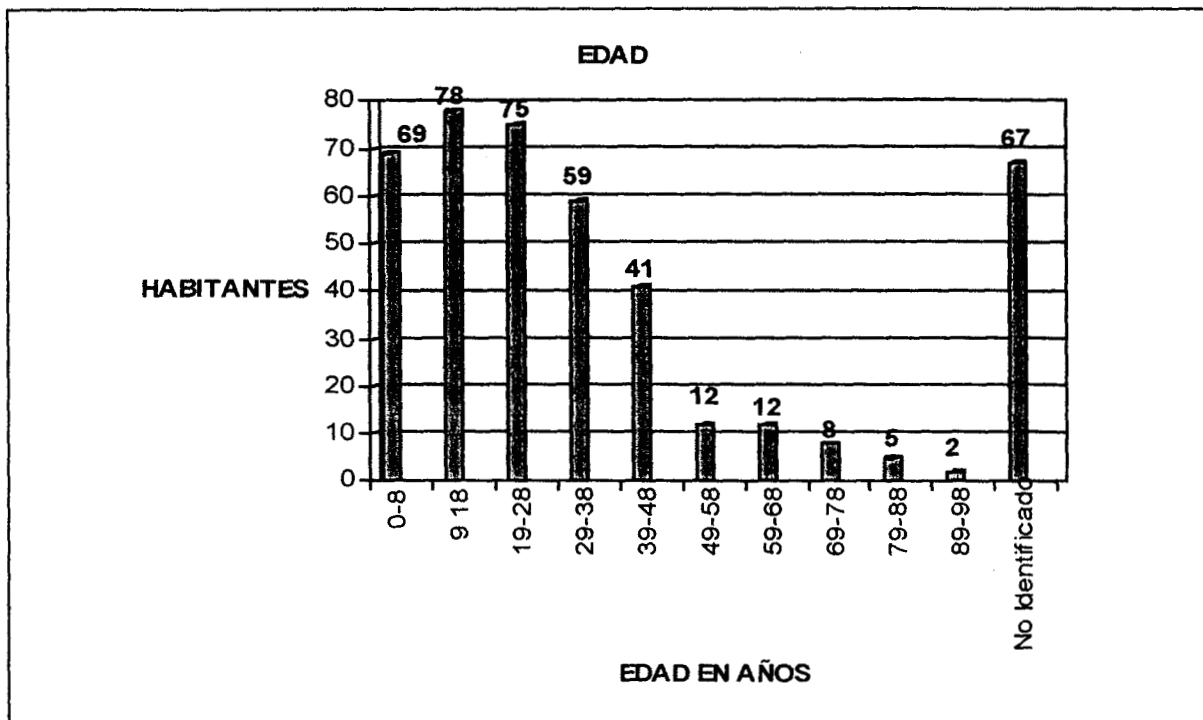
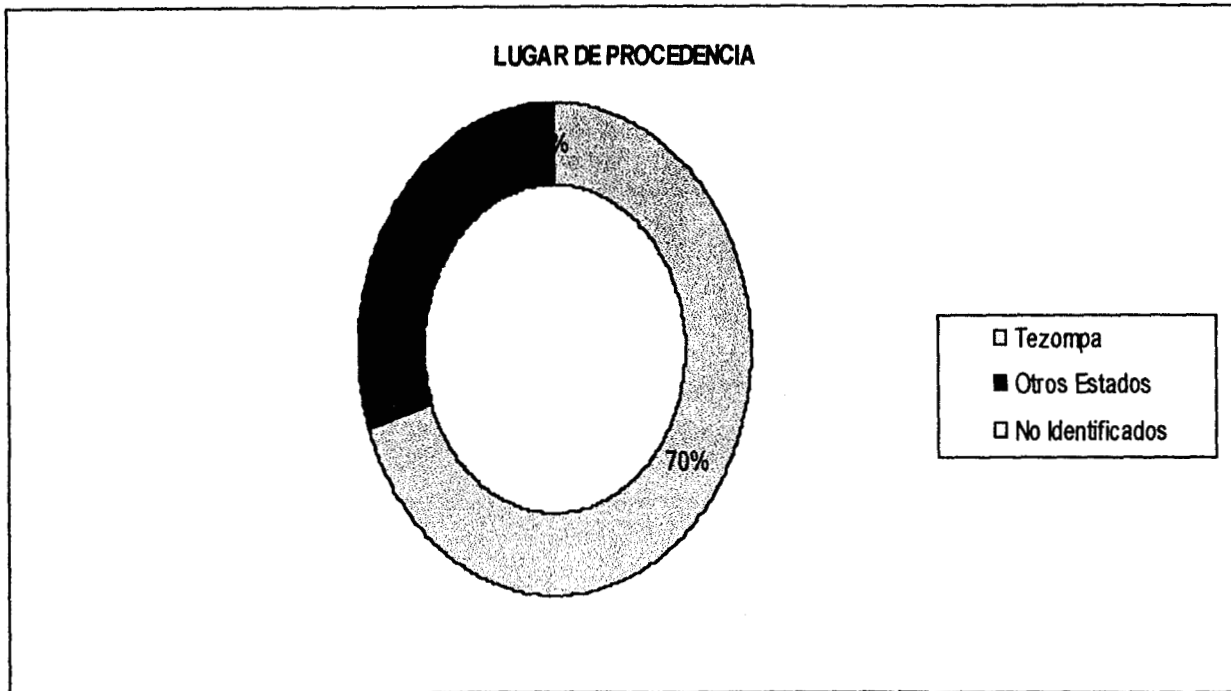

Comunidad de San Antonio

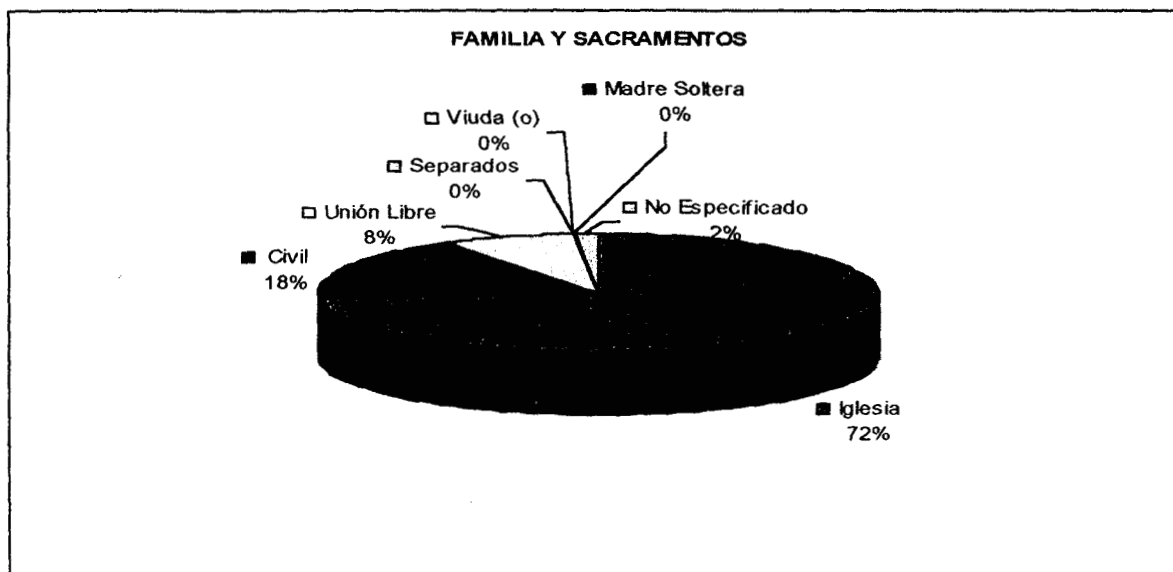
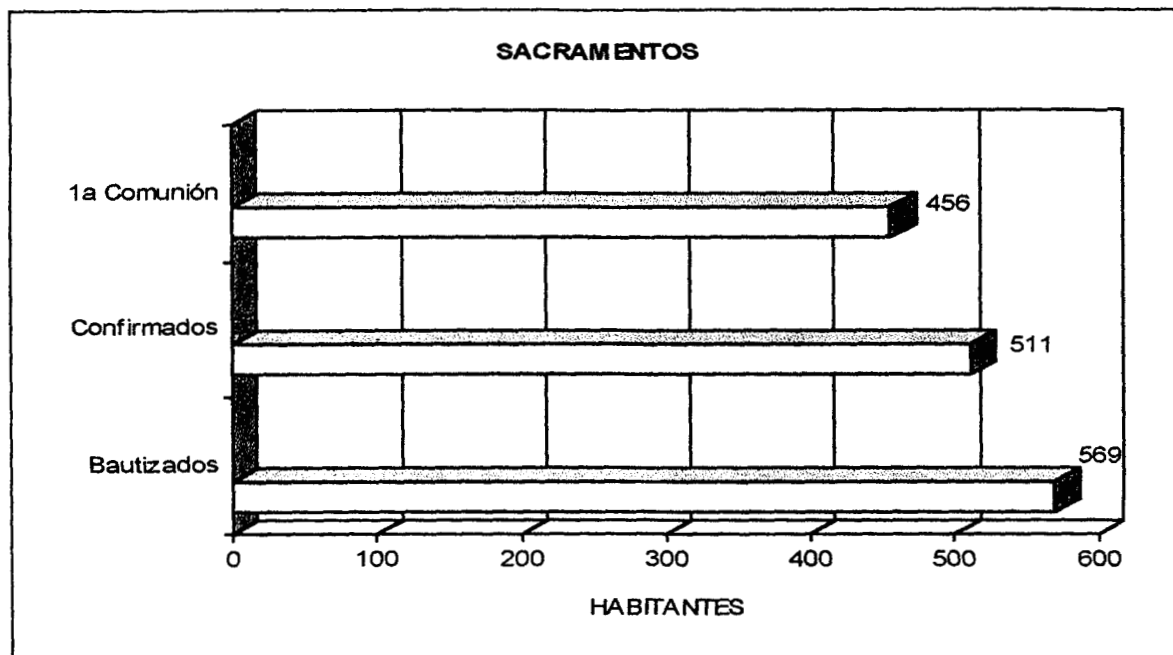
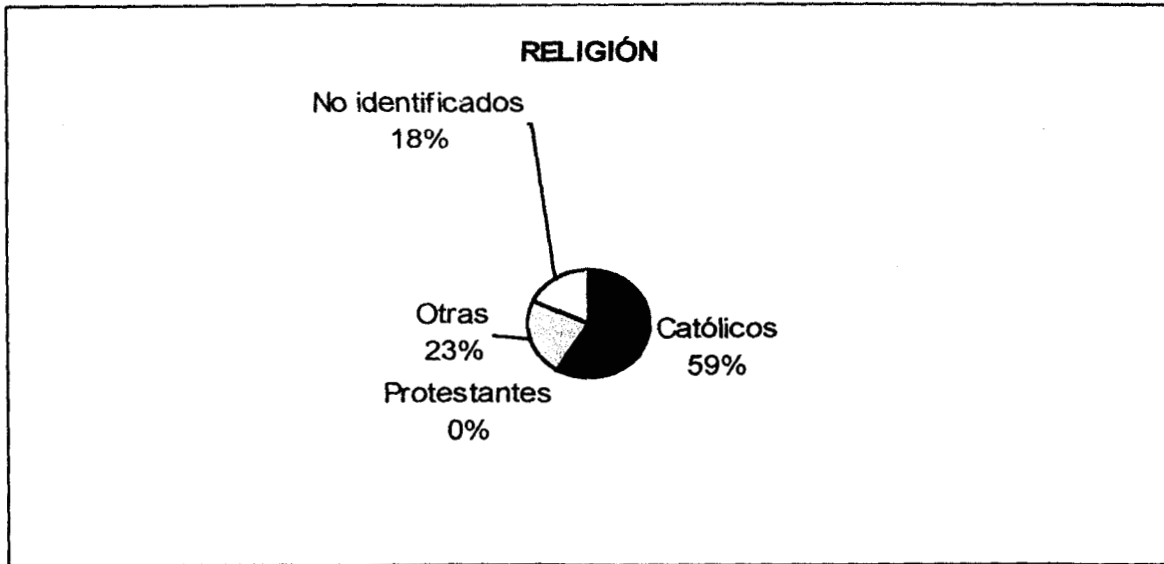

Comunidad de San Antonio

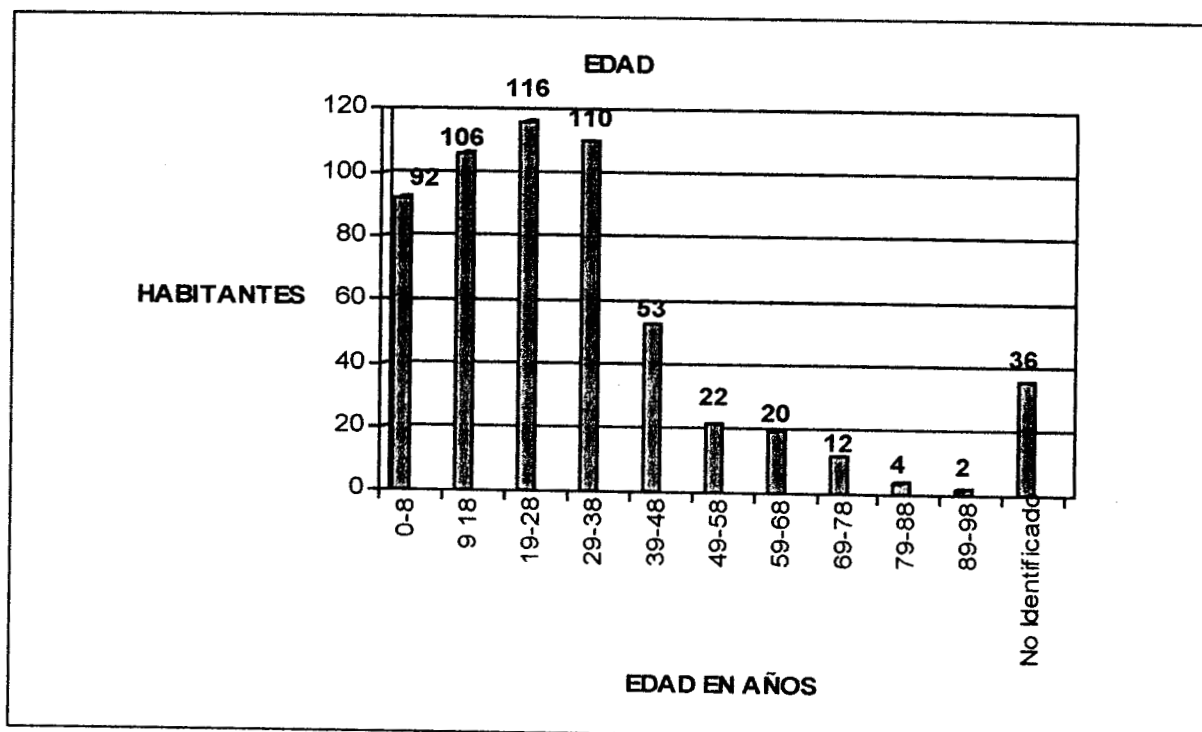
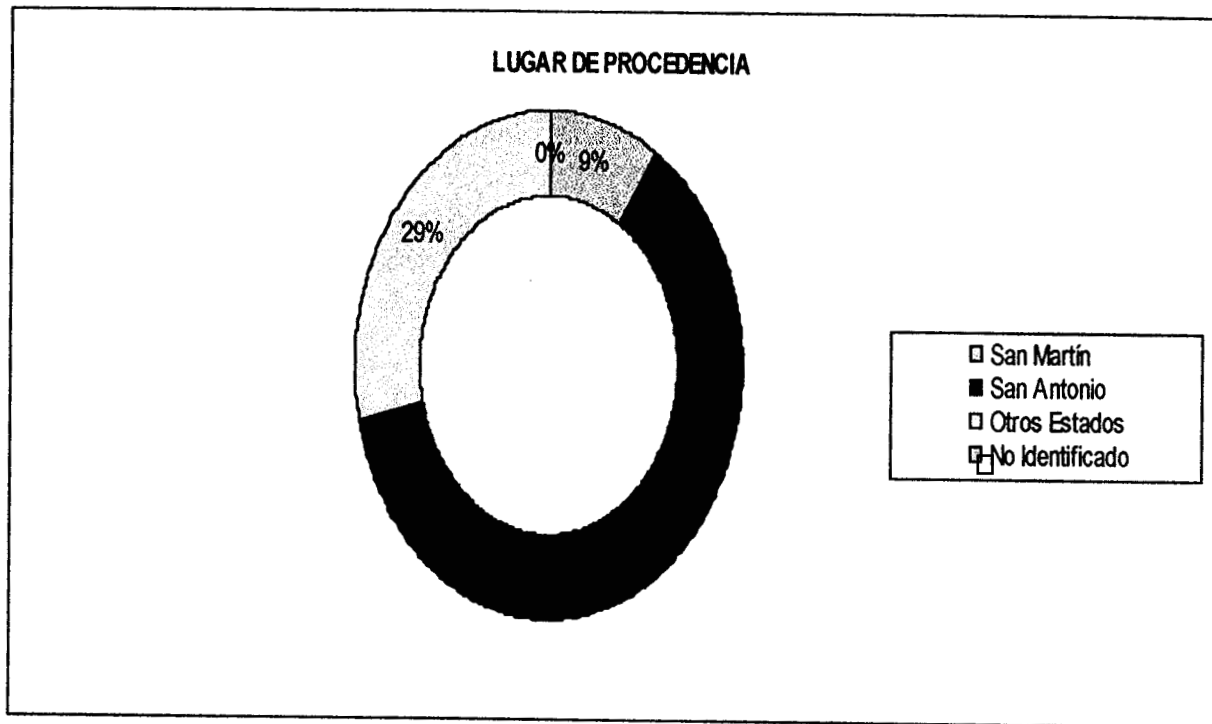

1.4 MARCO DE REALIDAD

Para orientar el plan global se requieren ciertos elementos con la finalidad de que éste sea una "respuesta específica, consciente e intencional a las necesidades de Evangelización". (Doc. Puebla 1037) Estos elementos constituyen el Marco de Referencia, que se identifica como la fase de estudio, investigación, reflexión pastoral, discernimiento y toma de decisiones que se dan antes y preparan la acción; y lo más importante es que crea bases y brinda los pasos fundamentales para una identificación y unificación de criterio, tanto pastorales como de análisis de realidad y del modelo de iglesia que se va a construir. Su condición fundamental es la corresponsabilidad en su misión evangelizadora, para que las decisiones sean comunitarias con visión eclesial.

El primer elemento del marco de referencia es el MARCO DE REALIDAD. Comprende un estudio de la situación social y eclesial de los problemas centrales, sus causas y tendencias futuras. Este MARCO DE REALIDAD esta elaborado desde los criterios que la Iglesia de América Latina exige y crea necesarios para poder realizar una Evangelización seria y efectiva, para lo cual también se aplica un método intermedio de investigación social.

Se consideran dos perspectivas:

ECLESIAL PASTORAL

PASTORALES FUNDAMENTALES
PASTORALES DIVERSIFICADAS
ORGANISMOS

SOCIAL

SOCIO – ECONÓMICO
SOCIO – RELIGIOSO
SOCIO – POLÍTICO
SOCIO – CULTURAL

A continuación, se muestran los criterios considerados para obtener una Visión Pastoral de la Realidad.

1. FINALIDAD.

- a) Buscar la liberación integral, una Evangelización que renueve valores, líneas de pensamiento, modelos de vida.
- b) Lograr una pastoral unificada, que responda adecuadamente a la realidad.
- c) Construir una sociedad nueva, que el análisis de realidad termine en una acción concreta que toque los corazones de persona y logre una nueva sociedad.
- d) Fomentar la visión del Reino, no centrarse únicamente en lo terrenal, tener en cuenta la intervención de Dios.

2. ÓPTICA DEFINIDA.

- a) El Evangelio a partir de la Fe, al analizar la realidad, dejarnos cuestionar por el Evangelio.
- b) El hombre como centro del Análisis de Realidad: ubicándolo en su situación concreta para liberarlo y salvarlo integralmente.

- c) La realidad que encontramos es parte de nuestra historia de salvación y su transformación depende de Dios y del hombre.

3. PREFERENCIAS.

- a) Por los pobres, porque es generalizada y Jesús tuvo preferencia por ellos.
- b) Por los jóvenes, por ser el elemento dinamizador de la Iglesia.
- c) Por la familia, centro de participación y comunión, ahí se transmiten los valores y es reflejo de la familia divina.

4. METODOLOGÍA ESPECÍFICA.

- a) Apoyados en las ciencias sociales, que proporcionan medios apropiados para conocer con precisión el nivel social de la causa.
- b) Con la participación de la comunidad, esto es, tomar parte en el Análisis de Realidad.
- c) Buscar causas profundas que pueden integrarse en 3 niveles:
NIVEL SOCIAL: Cuando se encuentra la raíz del problema en la sociedad. N.S.
NIVEL AXIOLÓGICO: La raíz se encuentra en un problema de valores. N.V.
NIVEL EVANGÉLICO: Cuando la raíz es la realidad de pecado que hay en el corazón de todo problema humano. N.E.

5. EL ANÁLISIS DE REALIDAD EXIGE ACTITUDES DE APERTURA Y COMPROMISO.

- a) Distinguir en la realidad los aspectos que para nosotros son signos de Dios y cual es su voluntad para nosotros.
- b) Establecer diálogo con todos los cristianos, hombres de buena voluntad, con las Ciencias Sociales. (Doc. Puebla 473) con los constructores de la sociedad.
- c) Apertura ante la diferencia, aceptar y valorar lo que hay en ello como sectas, ideologías, etc. Buscar metas que nos ayuden en la fraternidad.
- d) Amor a nuestro pueblo, que nos permita ver ampliamente su Fe, dolores, esperanza, valores, historia, cultura, etc.
- e) Que el Análisis de Realidad sea un conocimiento comprometido, que no sea un estudio frío, racional, sino que se involucre también el corazón.

1.5 ACCIONES.

A continuación se presentan las propuestas que fueron proporcionadas por la comunidad, dirigidas hacia las acciones concretas que se proponen dentro de la comunidad parroquial.

- Retiro para dirigentes (antes de Semana Santa). Tema : "Nuevas formas de predicar y Evangelizar". Pbro. Rubén García Badillo.
- Encuentro de Pascua 1999. (después de Resurrección) Con la participación de los diferentes grupos y con el Pbro. Rubén García Badillo.
- Pedir ayuda al Párroco y asociaciones en general.
- Visitar a los hermanos que no trabajen.
- Curso para padres educadores en la Fe. Integración al equipo de trabajo a parejas Cristianas y serviciales. Se requiere la participación de:
 - a) Predicadores: Tres parejas más con formación cristiana, por ejemplo del M.F.C., Cursillos, etc.
 - b) Un equipo de apoyo para pasar lista, informar a los participantes, atender a los niños etc.
 - c) Solicitar apoyo del grupo Renovación Carismática en los cantos.
 - d) Formar grupo de intercesión cada mes.
- Implementar entre los integrantes del grupo mayor integración y participación entre nosotros.
- Trabajar en ser más constantes, preparados y poder participar como lectores y monitores preparados así como también que se formen más ministros.
- Por lo tanto, con mejor integración, preparación y constancia se logra vivir los conocimientos y la gente conocerá nuestro ser y hacer.

CAPITULO II

CAPITULO III

II. MARCO TEÓRICO.

Respaldando un poco más lo anterior, con conceptos psicosociales, se tiene como punto de partida a la representación del concepto de familia junto con los mecanismos de participación y organización que subyacen a éste. Dichos mecanismos pueden estar considerados íntimamente relacionados de momento y a lo largo de la investigación esta concepción puede cambiar o mantenerse. Cabe señalar que lo que interesa aquí es el proceso que subyace a estos conceptos.

La participación y organización de la que se habla y que puede ser de tipo grupal o individual y van vinculados con *la representación social, el rol y la categorización, la pertenencia y referencia grupal y la socialización.*

Todos estos procesos se vinculan entre sí y es aquí en dónde se tiene como resultado que los grupos sociales se organicen para el cumplimiento de una finalidad en común. Dicho de otra manera, la participación y la organización tiene que ver con motivos intrínsecos que la gente adopta en común para opinar, colaborar, trabajar, estudiar, etc. Detrás de cada participación u organización; se tienen intereses de por medio, los cuales son particulares o generales que poco a poco se van unificando para un logro ya sea individual o grupal.

2.1.1 LA REPRESENTACIÓN SOCIAL.

La representación social viene a cobrar importancia en esta investigación debido al concepto de familia que se tiene en la comunidad de San Martín de las Pirámides, aquí se presenta un compendio de información que nos enlaza con el concepto antes mencionado y con la importancia que tiene al ser vinculado a la teoría de la representación social que describe Claudine Herzlich.¹

Se considera a la representación social como "un proceso de construcción de lo real, actúa simultáneamente sobre el estímulo y sobre la respuesta; orienta a esta -respuesta- en la medida en que modela al estímulo."²

Para los teóricos en el tema, se habla de la importancia que tiene el estudio de la representación colectiva y se debe entre otros motivos a que lo social —es decir lo grupal— tiene "primacía" sobre lo individual. (Moscovici 1975 p. 391)

La antropología se dedica antes que la psicología social a la investigación en la representación social en donde se abordan temas de estudio como los mitos y diversos sistemas conceptuales de las sociedades llamadas primitivas, ya se trate de antiguos estudios del pensamiento mágico-religioso, etc. Dentro de estas temas se aborda a la familia considerándole también como un sistema conceptual de la sociedad, en la que se entreteje a la representación social ya que el concepto más elemental de familia dice que es: un grupo formado por un matrimonio y sus hijos así como todas las personas unidas por un parentesco, ya sea que vivan bajo el mismo techo o en lugares diferentes³. Considerando así a la familia un objeto de estudio importante para la psicología social así como parte de

¹ MOSCOVICI, SERGE "Introducción a la Psicología Social" Cap. 9.1. Por CLAUDINE HERZLICH "La Representación Social: Sentido del Concepto". Edit. Planeta. Barcelona 1975.

² Ibidem. p. 393.

³ RAMÓN GARCÍA-PELAYO Y GROSS. "Diccionario Larousse Ilustrado" México 1981

nuestra propia cultura y con gran importancia en la representación social; considerando así que: "nuestra propia cultura es una perspectiva antropológica".⁴

La representación social se asocia con fenómenos de opinión y de actitud. En cuanto a la opinión se habla de que es una respuesta manifiesta, verbalizada, por lo tanto es observable y susceptible de ser medida. En lo que se refiere a la actitud siendo un concepto derivado de la psicología general, que fue en principio utilizada para explicar las relaciones entre estímulos y respuestas en la medida de los tiempos de reacción luego contemplada como una respuesta anticipada, es decir una preparación directa para la acción. En cuanto a lo que concierne en la investigación se tomará en cuenta al fenómeno de la opinión para la investigación.

Es conocido que para el estudio de los fenómenos psicosociales como por ejemplo en este caso de la representación social, la importancia a priori que se tiene de los procesos de interacción que se dan y que es con esta información, como los estudios de opinión en que se basan, consideradas como las situaciones socialmente construidas en la actividad y la interacción más que el estudio del individuo por separado como si éste estuviera separado de la totalidad de los procesos psicosociales simultáneos que se dan en su entorno todo el tiempo. Siendo así uno de los principales motivos por los que surge la Psicología Social naciendo de una reflexión acerca del lugar que ocupa el hombre en la sociedad. (Moscovici 1975 p. 393).

Se tiene que la representación social desea "reintroducir el estudio de los modos de conocimiento y de los procesos simbólicos en su relación con las conductas"⁵. Se entiende por modalidad de conocimiento a una actividad que presenta una "reproducción de las propiedades de un objeto y a nivel concreto, con relación a un objeto central". Se dice también que en esta modalidad de conocimiento expresa específicamente a un pensamiento social. Considerado así porque la representación se da por medio de una percepción. Es decir la representación se queda intermediando entre la percepción y lo cognoscitivo, por lo tanto la representación social se presenta al individuo como un dato perceptivo y es así como se manifiesta en forma de pensamiento social.

La representación es una organización psicológica particular y cumple una función prioritaria: "Definir un grupo social en su especificidad"⁶. Es por ello que para fines de la investigación se considera una línea teórica importante que nos ayudará en la comprensión del ¿cómo se construye el concepto de familia en la comunidad de San Martín de las Pirámides? A partir de la opinión, de la percepción dando como resultado la manifestación del pensamiento social.

Se plantea la propuesta de que la representación social sé de cómo una "reciprocidad de relaciones"⁷ que se gestan entre el grupo y su representación social; por lo que se propone también no considerar al concepto como algo complejo y que se base en estudiar a individuos o sujetos sociales, sino que considere a personas con diversos procesos psicosociales simultáneos y por considerar.

⁴ MOSCOVICI, SERGE *"Introducción a la Psicología Social"* p. 392. Edit. Planeta. Barcelona 1975.

⁵ *Ibidem.* p. 394

⁶ *Ibidem.* p. 395

⁷ MOSCOVICI, SERGE 1961

Otra función importante que tiene la representación social es que desempeña un papel en la formación de las comunicaciones y de las conductas sociales, ya que por medio de ésta el grupo o el individuo se introduce en su entorno en el ámbito de estructuras sociales que le sean accesibles. Es por ello que para la representación social el estudio de la elaboración de comportamientos es parte de su objeto de investigación. Así como se vale del lenguaje en todos los casos.

Se habla también en el caso de las representaciones que se forman en grupos que se atiende a estar "focalizados sobre ciertos objetos o ciertos problemas; variando así su grado de interés o de implicación"⁸. Pudiendo significar que para el concepto de familia se le brinda más peso o más importancia a unos acontecimientos que a otros, por lo que se pueden esperar que en las opiniones de las personas encuestadas la información se cargue hacia algún lado de la balanza ya sea la connotación positiva del concepto o hacia la connotación negativa del mismo. En todo grupo social: "las circunstancias y las relaciones sociales exigen que el individuo o el grupo social sean capaces, en cada instante, de actuar, de proporcionar una estimación o de comunicar. Las informaciones deben de llegar a ser, fundamento de conducta, instrumento de orientación. . ." ⁹ Dentro de la representación social cada grupo se apropia del mundo exterior, buscando un sentido en el cual podrá inscribirse su acción.

Moscovici define la representación como un "universo de opiniones". R Kaës adiciona a la anterior con el término "creencias", entendiendo a éstas como la organización duradera de percepciones y de conocimientos relativos a un cierto aspecto del mundo del individuo". ¹⁰ Para estos autores, una representación social, cualquiera que sea la naturaleza exacta de sus elementos constitutivos, es analizable según varias dimensiones las cuales, según Moscovici son: la información, el campo de representación y la actitud.

- La información es la suma de conocimientos poseídos a propósito de un objeto social, a su cantidad, y a su calidad. . . Para este caso es importante conocer la información que se tiene de la familia en la comunidad
- Campo de representación expresa la idea de una organización del contenido; hay campo de representación allí donde hay una unidad jerarquizada de los elementos. . . supone un mínimo de información que integra en un nuevo nivel de imaginativo y que, a cambio, contribuye a organizar.
Este campo de representación tomado como nivel de información, varía de un sujeto o de un grupo a otro, y aún en el interior de un mismo grupo, según criterios específicos.
Este concepto resulta interesante de conocer en el cómo se manifestará en la comunidad para con el concepto de familia en el comparativo de los grupos a investigar y en cuanto a las diferencias que se pueden encontrar en las mismas.
- La actitud expresa la orientación general, positiva o negativa, frente al objeto de la representación y parece ser que la actitud se manifiesta como una dimensión más "primitiva" que las otras dos, en el sentido en que ésta puede existir en el caso de una información reducida y de un campo de representación poco organizado. En este punto se da importancia a conocer la concepción que se tiene en general de la familia y la actitud que se puede observar y la que se puede estar manifestando en su actitud.

⁸ MOSCOVICI, SERGE "Introducción a la Psicología Social" p. 397. Edit. Planeta. Barcelona 1975.

⁹ Ibidem p. 397

¹⁰ CODOL. 1970

De lo anterior reconocemos que a través de la dinámica de la representación social, asistimos a la construcción social de lo real.

Se describen dos etapas en el proceso de representación social:

En la primera se trata de la retención selectiva que se hace de la información circulante. Y en la segunda etapa Moscovici habla del esquema figurativo considerándolo esencial dentro de la representación en la que se define por su carácter concreto lleno de imágenes en donde el sujeto cree "percibir a su alrededor" los conceptos se vuelven categorías del lenguaje y del entendimiento –categorías sociales- apropiadas para ordenar los acontecimientos concretos y para ser nutridas por ellos. Dentro de estas dos etapas ya descritas se define también dos procesos simultáneos que relacionan a la representación social, es lo interno, es el individuo y su participación en la génesis de su estado; lo externo es el modo de vida que lleva cada uno (Moscovici 1975).

En la representación social se ordena los fenómenos alrededor de una significación central. Esta representación puede llegar a ser signo . . . llama entonces a otras a formar un sistema simbólico más amplio, regido por un código propio.¹¹ Así "una representación esta determinada por la estructura de la sociedad en la cual se desarrolla".¹² Dependiendo así de condiciones sociales e históricas específicas para cada caso o cada comunidad como lo es el objetivo de la investigación. Para Kaës, las representaciones sociales no son tanto definidas por el sistema cultural dominante como por relación a este sistema.

La representación no refleja solamente el lugar del individuo en la estructura social, definida de manera estática. La representación expresa la manera con que aquél toma conciencia y responde en una sociedad en movimiento. (Moscovici 1975). La representación impacta así en la conducta directamente.

La conducta aparece como un elemento que forma parte de la representación social, ya que se consideran íntimamente relacionadas por lo que se habla de un "sistema representacional" que se define como el estudiar el impacto de las representaciones sobre la conducta, mostrando que las diferentes representaciones de un mismo objeto (tarea, compañero, situación) corresponden a conductas diferentes. De modo que la orientación de las conductas constituye, una de sus funciones esenciales y específicas.

Dentro del juego de la representación se engloban simultáneamente a los protagonistas, a la acción y al objetivo puesto en juego así como a los tipos de elección a realizar.¹³

Se describen además las siguientes etapas dentro de éste concepto son:

- Inducción de una representación.
- Organización de las informaciones concernientes a uno de los elementos de la situación o a la situación en su conjunto.
- Anticipación al comportamiento del compañero.
- Ajuste a su propia actitud y de su propia respuesta en función de esta anticipación.

¹¹ MOSCOVICI, SERGE "Introducción a la Psicología Social" p. 405-406. Edit. Planeta. Barcelona 1975.

¹² Ibidem. p. 407

¹³ Ibidem. p. 411

Es importante señalar que encontramos dentro de la representación social el proceso de interacción o interrelación de los individuos que como en todo proceso psicosocial de manifiesta simultáneamente y en esta caso en particular de manera que las actitudes propias del sujeto y la representación que tiene del otro influyen recíprocamente.

2.1.2 EL ROL Y LA CATEGORIZACIÓN

Se puede decir que EL ROL – el papel que juega el individuo en el grupo- y LA CATEGORIZACIÓN- la jerarquía en donde éste se ubica- se relacionan con la organización y la participación grupales de manera similar, ya que ambas tienen que ver con el sitio que ocupa el individuo dentro del grupo, y es aquí en donde la participación tiene esa posibilidad de “mover” al individuo hacia la colaboración. Porque la unión entre ROL, CATEGORIZACIÓN – PARTICIPACIÓN ORGANIZACIÓN es: ¿Cómo se ubica la gente en el grupo? ¿Cómo la ubican dentro de éste? Y de ahí se tiene un compromiso en el cual puede o no ser de interés –primero individual, luego colectivo- para propiciar la participación u organización, o en el caso contrario, la apatía.

Como parte de los conceptos esenciales que giran en torno a este rubro tenemos. Para (Doise 1980:29) “el proceso de categorización... da cuenta de la forma en que se organizan las percepciones y la experiencia del individuo –además de- la estructuración de las relaciones intergrupales y la diferenciación entre grupos e individuos”. De lo anterior tenemos que el mismo autor nos habla de que con esta categorización, además de poder percibir y a su vez clasificar el entorno físico y social de manera subjetiva se da también “el proceso por el cual se estructuran las relaciones sociales, y por consiguiente, se conforman y diferencian los agentes sociales “. ^{14 15}

Podemos estar de acuerdo con Doise en que “la diferenciación categorial es un proceso psicosociológico que liga las actividades individuales a las actividades colectivas a través de evaluaciones y representaciones intergrupales”. ¹⁶

Se entiende por categorización social a “los procesos psicológicos tienden a ordenar el entorno en términos de categorías: grupos de personas, de objetos, de acontecimientos(o grupos de algunos de sus atributos) . . .”¹⁷ Este termino se toma de la psicología social diferencial la cual tiene por finalidad describir las diferencias que existen entre los comportamientos sociales individuales y los comportamientos sociales de grupos.

Parece ser que la categorización tiene gran utilidad puesto que se considera que una de las principales características del comportamiento social consiste en adaptarse a los incesantes cambios que aparecen en la relación de un individuo con su entorno social esta adaptación a su vez se produce a manera de estructurar, sistematizar y de ordenar el entorno social. (Moscovici 1975. P. 351)

¹⁴ DOISE, DESCHAMPS Y MUGNY. “*Psicología Social y Experimental*”. Edit. Hispano Europea Barcelona España. 1980 p. 38

¹⁵ Ilámesele agentes sociales a aquellos que “son fuentes de influencia personales o institucionales que modificarán las concepciones inculcadas...” NATERAS DOMINGUEZ J. OCTAVIO. “*Niños y política en las elecciones de 1994*” UAM-I p3

¹⁶ (Doise 1980:39)

¹⁷ MOSCOVICI, SERGE “*Introducción a la Psicología Social*”. Edit. Planeta. Barcelona 1975. p. 351.

La categorización encuentra su función principal en la sistematización del entorno, es decir la simplificación del mismo. Es decir la información que se recibe del entorno y de sus propias acciones sobre este, se integra en forma de esquemas cognoscitivos a manera de simplificarse la información para ser jerarquizada por el individuo. Por lo tanto el sistema de categorización debe de estar adaptado al entorno, así la información recibida del entorno debe de adaptarse al sistema de categorías existentes. Es decir numerosas características de los objetos, de los acontecimientos del entorno deben de ser modificados sin demasiadas exigencias, con el fin de que puedan ser integradas a las estructuras que un individuo tiene ya a su disposición. Es así como se considera a la categorización como no de los principales sistemas de orientación de la acción. (Moscovici 1975)

En el proceso de categorización se tiene que se da la delimitación del entorno, la cual de lleva a cabo reagrupando puntos con características equivalentes unos a otros desde determinados puntos de vista, y otros diferentes conjuntos de características desde ese mismo punto de vista, es una condición *sine qua non* de supervivencia para el individuo o el grupo social. (Moscovici 1975).

Cabe señalar que en Psicología Social existe el estudio de fenómenos estrictamente de carácter social, así como se estudian procesos concernientes a la naturaleza cognoscitiva en general y que se aplican al comportamiento y a la experiencia social. Considerándose a la categorización social como un estudio que va relacionado en su génesis con los procesos cognoscitivos de los individuos y su manifestación da como resultado un fenómeno de carácter social.

Existen dos aspectos importantes que se dan en la categorización social: el aspecto inductivo, en el cual se asigna una selección para una categoría determinada a partir de ciertas categorías, recordemos que en éste rubro se va de lo particular a la general; se trata de una selección más inmediata para categorizar. El aspecto deductivo es una selección que se basa en la pertenencia hacia alguna categoría haciendo uso de la asociación de características por lo que se da oportunidad a verificar estas selecciones. Denotando que se categoriza a partir de conocimientos generales hacia conocimientos particulares. Estos dos aspectos forman parte del proceso de simplificación en donde se le llama comúnmente: pecar por accidente y por omisión¹⁸, es decir, ciertos aspectos de la información son seleccionados (siendo omitidos por omisión los demás aspectos) o bien modificados con el fin de que "encajen" mejor en una categoría.

En ciertos casos la selección se da por medio de la inferencia en la naturaleza de un objeto o de un acontecimiento a partir de las propiedades de dicha categoría a la cual son afectados subjetivamente, es decir, se infiere de la categoría de característica particular. Se presupone que ciertas características –subjetivas- afectan a una categoría antes de cualquier otra deducción.

La categorización social se da como un proceso que se va adaptando en relación con la variabilidad y con la flexibilidad de los sistemas que la validan de las categorías sociales así como con las interacciones entre los sistemas de valores individuales y con la manera como el individuo estructura su entorno social. (Moscovici 1975)

Además de los procesos subyacentes de selección se dan diferencias notables con relación a la pertenencia grupal puesto que en el fenómeno de la categorización, cuando los

¹⁸ *Ibidem*, p 355

individuos que pertenecen a categorías diferentes se reconocen diferentes unos de otros desde un cierto punto de vista más aún si se les informa de la diferencia de categorías que pudieran tener así como si no le es ha informado también se encuentran diferencias aun que en menor grado de selección. Sin embargo si los individuos pertenecen a la misma categoría, son considerados más semejantes unos a otros identificando o no que pertenecían a la misma.

A continuación se presentan los factores que relacionan al juicio en general y la categorización social.

1. Los rasgos o las características de personalidad.
2. Los calificativos como "inteligencia", "honestidad" o "pereza" que se pueden emitir para con otra persona, se realizan a partir de la experiencia personal y cultural de quien emite esta clasificación, basándose en atribuciones subjetivas puesto que como se conoce poco del individuo, se intenta atribuirle a éste características de la clase a la que pertenece. Dentro de esta característica se encuentra que al categorizar se puede dar la siguiente situación, que al vernos con la necesidad de interpretar en masa, el comportamiento de los miembros de un grupo de un grupo en particular –en este caso de los miembros de la comunidad de San Martín de las Pirámides- emitirán juicios o atribuciones poco negativas que proporcionen connotaciones que desfavorezcan a su grupo; siendo esto un proceso que complementa lo anteriormente mencionado a cerca de los grupos de pertenencia y siendo un punto por vigilar en la investigación.
3. En este punto se habla también de esa tendencia a simplificar en la categorización que nos lleva a que si una categorización se encuentra en una dimensión continua, se tiende a exagerar las diferencias que se encuentren fuera de la categoría y se minimicen las diferencias interiores que se encuentren. (Tajfel, 1969b, pp. 82-83). Encontrando puntos importantes por vigilar en lo relacionado a la manifestación del concepto de familia y que a su vez nos remite también al estudio de lo cultural que se entretiene en éste mismo concepto.

En el papel de la categorización se considera más importantes establecer distinciones claras entre –o semejanzas en el interior- categorías que apearse a excepciones a la regla. Por lo que la exageración de diferencias entre categorías tiene por función permitir una mejor discriminación y en segundo lugar en lo que concierne a los rasgos que son específicos de la interacción social, es importante, por razones sociales, mantener un sistema de categorías, aunque le sean inherentes contradicciones y excepciones. (Moscovici 1975). De aquí que "las diferenciaciones que se operan gracias a los valores representan una de las formas más fundamentales y más primitivas de la categorización social".¹⁹

La categorización relacionada con los valores se dice que es más inmediato suponer que las connotaciones valorativas son más fácil y más enfáticamente aplicables al campo de la interacción social que a otras situaciones donde ni los individuos, ni los grupos de individuos, ni los acontecimientos sociales están implicados. Es un hecho que en la categorización se ordena en función de las preferencias más que en otro tipo de criterios aun que resulten más simples

Dentro del concepto llamado "diferenciación categorial" se encuentran varios tipos mencionados por Henri Tajfel, por lo que se anotan aquí los tipos de ésta que resultan más

¹⁹ Ibidem, p 362

acercados a la investigación y que se pueden interrelacionar para construir el concepto de familia en ésta comunidad en particular.

- El contacto cultural entre los pueblos tienen niveles de desarrollo diferentes. . .
- Las situaciones de clase, en el sentido marxista o weberiano, de los individuos en una misma sociedad con poderes adquisitivos diferentes.
- Las situaciones de prestigio social que atribuyen una posición superior o inferior sin que haya necesariamente una distribución en grupos mutuamente excluyentes.
- Las situaciones de pluralismo étnico o de grupos de culturas diferentes y/o con características físicas diferentes que trabajan en un mismo medio económico pero que conservan su identidad cultural y social.²⁰

Los tipos ya mencionados se consideran como factores que intervienen en el proceso de categorización en la manifestación del concepto de familia, ya que este concepto se encuentra altamente relacionado con los tipos arriba mencionados, y cabe mencionar también que se interviene directamente en los valores y por lo que en un sistema relacionado con los valores es más difícil de modificar que otro sistema relativamente independiente de ellos. Así como es fácil de reconocer las diferentes respuestas que se pueden emitir de individuos con prejuicios que sin ellos.

A continuación se mencionan algunas variables situacionales que intervienen en el fenómeno de la categorización social, no dudando que también interviene en otros procesos psicosociales también. Encontramos a la situación subjetivamente percibida de su propio grupo en la sociedad, con su grupo étnico, y la relación objetivamente percibida de ambos y cómo se dan éstas situaciones.

Una aportación clara que se tiene respecto de la categorización es que como función general se tiene la de ordenar y simplificar el entorno y desempeña un papel en la orientación en cuanto a la acción y a la actualización de los valores. Es por ello que se debe de considerar a la categorización como un sistema de orientación que crea y define el puesto particular de un individuo en la sociedad.

Dentro de estas funciones de la categorización, existen razones teóricas las cuales se dan a nivel de la organización cognoscitiva del entorno social; y razones sociales porque reflejan la estructura normativa de una sociedad o de un grupo social. Es por ello que un sistema de categorías para ser claro y preciso, debe de comprender categorías que contengan una gran unidad interna y que sean simultáneamente distintas las unas de las otras. (Moscovici 1975). En síntesis podemos decir que la categorización funciona como "sistema de orientación que crea y define el lugar de un individuo en la sociedad".²¹

De lo anterior podemos ejemplificar con la siguiente situación: Un grupo social se encuentra insertado en varios grupos al mismo tiempo; por ello la identidad social individual se vincula a que el individuo desee *pertenecer* a grupos sociales que le resulten significativamente emocionales y valiosos para así poder ser parte de un grupo. Este momento no podría ser definido sin la categorización social proporcionándole así orden, simplificación y por lo tanto orientación hacia su entorno haciendo también reconocer y diferenciar a su grupo de los demás. También de lo anterior se conoce que un grupo social proporciona identidad al

²⁰ Ibídem, p 363

²¹ Ibídem, p 379

individuo solo cuando el grupo tenga valores positivos que el individuo considere para sí mismo así como encontrarle características distintas de los demás grupos.

De lo anterior se retoma para afirmar como Festinger, que la comparación social a nivel individual consiste en aproximarse, en asociarse con los que se nos asemejan, así como las comparaciones sociales entre grupos están por el contrario, centradas en el establecimiento de distinciones entre el propio grupo y los demás grupos. Es decir en la comparación social individual para Festinger, buscamos lo que tenemos en común con los demás y en la comparación social grupal, buscamos las diferencias que nos distinguen a cada grupo y que se aportan en la interacción. Como si para lo individual se tienda más a lo íntimo a lo particular y para lo grupal se sea más general, y la categorización sea más inductiva para lograr relacionarnos con el grupo. Es por ello que se puede comprender cuando en una categorización se da una discriminación que tiende en el fondo a favorecer su propio grupo.

Es importante aclarar que la categorización social no establece la identidad social individual. Lo que sí es que mantiene la distinción del propio grupo dentro del sistema de categorías utilizadas.

Para ir finalizando con este apartado, se tiene que las relaciones existentes entre la categorización social, la identidad social y la percepción se relacionan de manera importante dando como resultado que las categorizaciones sociales responden a una necesidad de reducción frente a la complejidad del entorno social. Es también importante tener en cuenta las ideas del individuo sobre su propio entorno (social) (Heider, 1958)

Es importante considerar que para el caso de los grupos se exige una simplificación mayor que en el caso de las relaciones interpersonales.

En tanto que aparece como una constante la de simplificar y comprender atribuyendo intenciones y características colectivas a los diversos grupos sociales. Este fenómeno se manifiesta debido al sistema de categorías de las que el individuo dispone.

De los procesos fundamentales de la categorización social, nos interesamos por los valores y por los problemas de la identidad social, debido a las finalidades que persigue la investigación. Así como resulta interesante que del entorno social, "un sistema de categorías es una de las formas más simples de introducción de la significación en situación social y esta forma permite aclarar otras instancias significativas, como por ejemplo las que se encuentran en los procesos de identidad social o de causalidad social".²²

2.1.3 LA PERTENENCIA Y REFERENCIA GRUPAL

El Grupo.

El estudio de los grupos es directamente observable en la realidad social, por lo que su existencia es susceptible de comparación empírica. (Munné 1970), así mismo, los fenómenos de agrupamiento se dan en una diferenciación social de carácter social, esto es, por unidades sociales.

^{ib}idem, p. 384

Las unidades sociales existen de tres tipos según su durabilidad del fenómeno y el grado de coacción social.

- a) Las masas o multitudes; que son visibles y efímeras, o invisibles y más durables como el público.
- b) Las organizaciones o grupos
- c) Las colectividades abstractas como la iglesia.

Antes de abordar el tema que aquí nos trae, me parece necesario mencionar algunos conceptos de grupo que los siguientes autores proponen.

Para Kurt Lewin. "Un grupo es un todo dinámico que se basa en la interdependencia más que en la similitud, lo que decide si dos individuos pertenecen al mismo grupo, es la existencia de interrelaciones concretas y dinámicas entre ellos".

Deutsch dice que se habla de un grupo social en la medida en que sus miembros persiguen fines interdependientes y también hace énfasis en que los grupos son entidades dinámicas.

Así mismo para Cartwright y Zander un grupo es un conjunto de individuos, cuyas relaciones mutuas hacen a éstas interdependientes en algún grado significativo. Para que exista un grupo se requiere:

- Un número determinado de miembros
- Objetivos comunes
- Que existan relaciones interpersonales entre ellos.

Para Federico Munné. El grupo es un sistema de interacción social. Todo grupo debe tener una organización interna –implícitamente -, para llevar a cabo esta organización se requiere:

- Un objetivo común platicado y discutido o impuesto por la estructura. El grupo adquiere una unidad –identidad- conductual porque todas éstas características y acciones van dirigidas a unos fines determinados.
- Un sistema de roles (funciones). En el grupo existe una distribución -explícita o implícita- de roles o funciones, así como una comparación del prestigio o estatus de cada miembro respecto al que tienen los demás.

Desde una posición psicosocial: **un grupo es:** una pluralidad de seres humanos que se hallan unidos en un sentimiento suprapersonal, en un "nosotros". Consiste en una pluralidad de personas, interrelacionados por desempeñar cada una un determinado rol, definido en función de unos objetivos comunes, más o menos compartidos y que interactúan según un sistema de pautas establecido. . . por ejemplo: un matrimonio, un colegio, una parroquia, un partido político²³.

Ahora bien, dentro de los grupos y las sociedades se tiene un aspecto objetivo que se conoce como unidad organizativa y un aspecto intersubjetivo conocido como unidad sociológica²⁴.

Al ser miembro del grupo las personas se caracterizan por:

- 1) Tener un objetivo común. Persiguen las mismas metas.

²³ MUNNÉ FEDERICO. "Grupos, masas y sociedades". Edit. Hispano Europea. 1974. P 151.

²⁴ Ibídem, p. 149.

- 2) Existe interacción frecuente entre sus integrantes desempeñando un rol o función determinados y que a su vez se establece una red de papeles entrelazados entre sí.
- 3) Se reconocen unos a otros como pertenecientes al grupo; esto es, conciencia de grupo. Se saben parte del grupo.
- 4) Es una asociación definible, pues las personas ajenas al grupo reconocen a los miembros como pertenecientes a éste.
- 5) Regulan y aceptan un sistema común de normas.
- 6) Actúan como organismo unitario
- 7) El grupo proporciona a sus miembros algún tipo de satisfacción o recompensa.
- 8) Se forma una estructura y organización que es producto de las interrelaciones internas.
- 9) Con permanencia temporal o duración, que puede ser íntima o llegar incluso más allá de la vida de cada miembro, lo que depende entre otros, de los fines del grupo, y de su grado y tipo de organización.
- 10) Integración o cohesión recíproca entre los miembros

La Pertenencia Y La Referencia Grupal

En lo relacionado a LA PERTENENCIA Y REFERENCIA GRUPALES; tenemos que es de interés para la psicología social porque ésta dinámica –interna y externa- afecta a la personalidad social de cada una de los miembros del grupo.

En lo que se refiere a la dinámica interna y la externa de los grupos, se tiene que los procesos que subyacen a cada una de estas, están íntimamente relacionadas en la dinámica grupal integral. Cualquier investigación de uno u otro aspecto de la dinámica grupal debe tener en cuenta el otro aspecto para comprender los procesos de interacción en el grupo.

La dinámica interna o intragrupal es la que se ocupa de la interacción entre los miembros del grupo, y la dinámica externa estudia las interacciones entre un grupo o sus miembros y otros grupos principalmente. A su vez que estos procesos de interacción dependen, entre otros, de la estructura y organización del grupo; y el grado de estabilidad de la estructura de un grupo influye también en la dinámica intragrupal.

Así mismo, la dinámica intergrupal, esto es, el intercambio que se da entre diversos grupos y sus miembros, esta condicionada por las diferencias sociales entre éstos; los hay con igual o parecido estatus o cuyos miembros pertenecen a un mismo estrato. Por otra parte, la dinámica externa no es solo intergrupal. Los grupos se encuentran interrelacionados con todo el sistema social del que forman parte integrante como son los estímulos exteriores frente a los que se relaciona un grupo.

Cabe considerar que un aspecto importante de la dinámica externa es la presión que ejerce una sociedad a través de sus instituciones políticas, económicas, etc., sobre lo fines especialmente los externos de sus grupos.

De esta forma se tiene que la pertenencia grupal va íntimamente relacionada con la dinámica intergrupal. Así como parece haber también una característica interesante que William G Sumner (1906) describió: En el endogrupo o grupo de pertenencia se caracterizaba por su etnocentrismo, es decir, los miembros de un grupo tendían a considerar a éste superior en sus fines, valores, normas, personas, etc., más sin embargo a los exogrupos o grupos de referencia eran estereotipados y de forma negativa en general ya que los estereotipos se respondían a partir del grupo de pertenencia.

El grupocentrismo, puede definirse como la tendencia del grupo de pertenencia a elaborar autoestereotipos positivos y heteroestereotipos negativos. Mientras que a los miembros de los grupos de referencia les designamos con el término disyuntivo -excluyente y antagónico- de "ellos" con los demás miembros del grupo al que se pertenece empleamos la palabra "nosotros".

Para Merton, el grupo de pertenencia se caracteriza por la cohesión interna y la hostilidad externa. Al grupo de pertenencia se le conoce también con los nombres de endogrupo, intragrupo, grupo nuestro o grupo propio y a los grupos de referencia como exogrupo, extragrupos, grupos extraños, grupos ajenos o el grupo de ellos.

En cuanto a la dinámica endoexogrupal, Shibutani sugiere que las personas actuamos siempre dentro de sistemas sociales de referencia sin perjuicio de que formemos o no parte de dichos sistemas. Estos sistemas de referencia que tomamos como modelos de comportamiento, pueden consistir en un nivel de estatus, un estrato, un grupo o una sociedad; concretamente,

Merton afirma que: Las personas desempeñamos nuestros roles grupales tomando como puntos de referencia a determinados grupos. Esta referencia grupal puede ser positiva o negativa. El concepto de "referencia grupal" se aplica a los exogrupos. Aunque tanto nos podemos referir, en este doble aspecto positivo o negativo a nuestro propio grupo como a algún grupo ajeno. Añade que nos comportamos y valoramos socialmente no solo en relación con los miembros de nuestros endogrupos, sino también con los de los exogrupos como grupo de referencia y tan solo atendiendo a este doble aspecto podemos entender el comportamiento grupal. El grupo de referencia no es un elemento propiamente activo, su influencia es puramente pasiva, es posible que sea imaginario en el sentido de que puede no poseer las características que nosotros le atribuimos.

Otro ejemplo puede ser el de que los grupos formales e informales no atienden al grado de estabilidad estructural, sino al grado de determinación organizativa. Los grupos informales se adaptan mucho más fácil y rápidamente que los formales a las variaciones propias del desarrollo estructural. Su estructura se caracteriza por tener gran plasticidad, lo que influye también en su dinámica interna. Ello explica la tendencia de los grupos formales a formarse en su seno subgrupos informales, que compensan la rigidez de la organización formal, actuando funcional o disfuncionalmente.

Klineberg propone tres clases de referencia que podemos discriminar:

- La condicionante (Turner): El grupo de referencia simplemente condiciona el comportamiento.
- La comparativa (Parsons) Se le toma como mero punto de comparación
- La normativa (Parsons) Se sigue su sistema de pautas normativas

Cada uno de nosotros tenemos varios endogrupos: uno familiar, uno o varios económicos o laborales, uno o varios recreativos, probablemente uno o varios religiosos, etc. Estos endogrupos entran en interacción si algún miembro se encuentra en algún conflicto o ante un refuerzo de roles. Si se da conflicto ocurre desviación o cierto alejamiento de la conformidad ideal a algunas de las expectativas de alguno de estos roles (Johnson) y por el contrario cuando existe el apoyo, recíproco o entre roles grupales, tenderá a ocurrir lo contrario.

Un subgrupo importante de los exogrupos es el grupo alternativo y es aquel que ofrece parecidas satisfacciones a la persona, o sea que pueden satisfacer las mismas necesidades que el endogrupo. Estos son importantes porque facilitan los cambios de pertenencia de los miembros.

El fenómeno de la referencia puede consistir también en tomar un grupo o no a otro grupo como punto de referencia, sino un nivel de estatus

En sus procesos de interacción los grupos emplean diversos medios dirigidos al logro de los objetivos propuestos. Estos medios constituyen las técnicas de acción grupal. Algunas son generales, tradicionales y más o menos uniformes. Por ejemplo el diálogo, la discusión, el jurado, etc. Los procesos sociales de cooperación o de conflicto, de asimilación o de competencia, etc., son también aplicables tanto a la dinámica grupal interna de una sociedad cuanto a la de un grupo dados.

De lo antes mencionado se tiene que tanto el grupo de pertenencia -el grupo al que se pertenece innegablemente como puede ser la familia- como al grupo de referencia -el grupo al que el individuo desea alcanzar como un modelo ideal, puesto que se identifica con él- son dos partes esenciales en el proceso de participación y organización, porque aquí se tienen resultados que pueden variar en cuanto a la participación misma. Ya que sabemos que el grupo de referencia puede ser o no el mismo al que se pertenece²⁵. De esto se tiene un indicador importante en dónde la participación grupal va directamente relacionada con esta situación de pertenencia y referencia grupales, es decir, si la persona pertenece a un grupo determinado y se refiere igualmente a este grupo, su participación sería más palpable puesto que el sujeto tendría más intereses enfocados hacia un mismo objetivo, lo cual facilita en mayor medida la disposición y cooperación hacia alguna finalidad determinada y para este caso lo que sería la participación y la organización; y si por el contrario la persona se refiere y pertenece a modalidades distintas, es decir, que se refiere fuera del grupo al que pertenece. Los resultados serían diferenciables, porque de aquí -en este segundo caso- se daría una participación menor o una apatía mayor que conllevan mayor resistencia por parte del individuo, debido a que no sería el mismo alcance para con la situación grupal de pertenencia y referencia propias de cada uno de estos individuos esquemáticamente ejemplificados.

Ahora bien, podemos decir que la conexión, PERTENENCIA Y REFERENTE GRUPAL unida con LA PARTICIPACIÓN Y LA ORGANIZACIÓN son muy particulares de cada persona, y se puede decir que estos grupos tienen impacto o repercusión, puesto que los grupos de referencia y pertenencia son de gran importancia para con el objetivo de la investigación, que es la organización y participación así como el concepto de familia.

Abundando más sobre lo anterior retomamos algunos conceptos bien importantes que maneja Doise en el apartado 4, Grupos de Referencia. Aquí se habla de ciertas actitudes (del individuo hacia el grupo y vs.) dependerán de la prelación positiva o negativa que exista entre éstos, por ello es que se habla también de las llamadas referencias positivas y negativas. En las primeras se habla de los valores y actitudes de determinada referencia, influyen al individuo de manera tal, por lo que éste busca ser aceptado como miembro y tratado como

²⁵ "... sí los individuos en una comunidad, pertenecen al grupo de pertenencia global (la comunidad) esta pertenencia no ha de ser forzosamente un cuadro de referencia que influya en las actividades del individuo" (Doise 1980 p78)

tal, y en el caso contrario, una referencia negativa sería un grupo en el cual el individuo no quiere ser miembro de éste. (Doise 1980:78). De todo esto se puede añadir que el sujeto toma ciertos grupos o categorías como esquema de referencia de sus actividades, sentimientos y comportamientos. (ibídem, 80)

Por el caso contrario tenemos al grupo de pertenencia el cual ejerce control social, impone una coacción social oponiéndose a los grupo de referencia y de no pertenencia. (Ibídem, 82). Cabe recordar lo que ya se mencionó antes acerca de que la referencia y pertenencia grupal pueden estar en un mismo grupo o no. Y además se habla de que un "grupo" de referencia puede ir desde un individuo que puede servir de esquema de referencia a una persona²⁶, hasta una comunidad social, pasando por grupos de personas, categorías de estatus²⁷, principalmente.

"En toda sociedad compleja, un individuo pertenece a una gran cantidad de grupos sociales y que la pertenencia a ciertos grupos será muy importante para él mientras que la pertenencia a otros no lo será; algunos factores del porque de esto se da debido a la pertenencia de los grupos, con los papeles que desempeñan los grupos de referencia, con la influencia que ejercen sus miembros sobre diversos aspectos de la vida del individuo, con la posibilidad o la imposibilidad de pertenecer al grupo o de abandonarlo, etc."²⁸

Tenemos por otra parte la concepción que aporta Carlos Marx para quien la visión del mundo no depende de cada uno de nosotros sino de la estructura societal y concretamente de la pertenencia a la clase social. Cada clase tiene una perspectiva distinta de la realidad social, determinada por sus respectivos intereses, cada clase mantiene una ideología propia, esto es un conjunto de ideas que tratan de interpretar esta realidad en sus aspectos político, económico, religioso, estético, etc. Las ideologías forman parte de la superestructura social y reflejan necesariamente las relaciones de producción existentes.

El hecho de que un individuo pertenezca a un grupo se desprenden varias consecuencias, las cuales están estrechamente con el "reconocimiento de la identidad definida socialmente", pueden ser descritas de la manera siguiente:

- a) Un individuo tratará de conservar su pertenencia a un grupo y buscará adherirse a otros grupos si estos últimos pueden reforzar los aspectos positivos de su identidad social.
- b) Si un grupo no cumple esas condiciones, el individuo tenderá a dejarlo salvo que:
 - el abandono del grupo sea imposible por razones objetivas,
 - ese abandono se halle en conflicto con valores importantes que contribuyen a crear una identidad social aceptable.
- c) Si el abandono del grupo presenta dificultades arriba mencionadas, entonces son posibles por lo menos dos soluciones:
 - reinterpretar diferentemente las actitudes del grupo de manera que los rasgos negativos (por ejemplo, estatuto inferior) pueden ser entonces ya justificados o ya aceptables;
 - aceptar la solución por lo que ella es pero actuar de manera que se modifique la situación en el sentido deseado.
- d) Ningún grupo vive aisladamente. En una sociedad los grupos viven entre otros grupos.²⁹

²⁶ (Ibídem, 86)

²⁷ El estatus va a ser entendido como la posición o lugar de un individuo en una estructura social (Ibídem, 77)

²⁸ MOSCOVICI SERGE. "Introducción a la Psicología Social". Edit planeta. Barcelona 1975. P 376

²⁹ ibídem, pp. 376-377

2.1.4 LA SOCIALIZACIÓN

En lo que se refiere a LA SOCIALIZACIÓN, se encuentran aportaciones muy importantes hacia este precepto en: "la construcción social de la realidad" de Berger y Luckman los cuales son ilustrativos y del todo apropiados para los fines de esta investigación. Aquí se habla de dos tipos de socialización: una va a ser la socialización primaria, la cual inicia en la vida temprana de los sujetos y en donde por medio de ella, los sujetos pasan a ser miembros de la sociedad.³⁰ Esta socialización primaria, esta importantemente vinculada con la identidad y con la carga emocional que se presenta en el niño para con los padres, puesto que ellos son en esta etapa, la principal fuente de socialización.³¹

El otro tipo de socialización de la que se habla es la socialización secundaria. La cual conforma una parte específica de la investigación, puesto que como se verá enseguida, en este proceso - que se inicia en la adolescencia -, se consolidan pautas importantes que van a ser consideradas a lo largo de la investigación; es por ello que: "La socialización secundaria . . . induce al individuo ya socializado a nuevos sectores del mundo objetivo de su sociedad"³² . . . "Es la adquisición de conocimiento específico de roles"³³ . . . y estos roles a su vez se dan con un alto grado de anonimato. Básicamente la socialización secundaria gira en torno a la adquisición de conocimientos, creencias, opiniones y actitudes diferentes a los que se adquirieron anteriormente (en la socialización primaria), puesto que aquí en esta etapa secundaria ya entran en juego con mayor nitidez, la pertenencia y referencias grupales, la influencia social, etc.; es decir, todos los conceptos aquí tratados y otros más.

Berger 1966 "cada sociedad dispone de un repertorio de identidades que forman parte del "conocimiento objetivo" de sus miembros (p. 106). La sociedad no solamente define sino que crea la realidad psicológica. El individuo se actualiza en la sociedad, es decir reconoce su identidad en términos definidos socialmente, y esas definiciones devienen una realidad por el hecho de que vive en sociedad" (p. 107)

Para profundizar en el cómo se da el proceso que subyace a la socialización tenemos de inicio que dentro de la sociedad existe un proceso continuo de tres fases que son: externalización, objetivación e internalización³⁴. De los cuales y para fines de ésta investigación, se pone mayor énfasis en la internalización; la cual se forma inicialmente con la finalidad de comprender a los propios semejantes y luego también para la aprehensión del mundo en cuanto a realidad significativa y social. De ello que además de vivir en el mismo mundo, interactuamos cada uno en el ser del otro.

Es así como por medio de la socialización, se consolida el proceso de internalización. Es decir son dos fenómenos que van relacionados íntimamente.

De hecho, la internalización se produce solo cuando se da la identificación. Esto es, cuando se aceptan los "roles" y actitudes de los otros significantes, es decir, se internalizan o se

³⁰ "El individuo no nace siendo miembro de una sociedad: nace con una predisposición hacia la socialidad, y luego llega a ser miembro de una sociedad" (BERGER Y LUCKMAN, 1968:164)

³¹ "Una socialización primaria no puede efectuarse si no existe identificación y carga emocional con el niño" (Ibíd, 178)

³² (ibíd, 166)

³³ (ibíd, 175)

³⁴ (ibíd, 164)

apropian de ellos. Este proceso se consolida cuando el niño logra identificarse él mismo y adquirir una identidad que para él sea coherente y aceptable; de modo tal que llega a ser lo que otros significantes lo consideran, esto es, acepta el mundo de ellos. Y es por ello que “la identidad se define objetivamente como ubicación en un mundo determinado y puede asumírsela subjetivamente solo junto con ese mundo”³⁵. El tener una identidad, conlleva a apropiarnos de un lugar específico en el mundo, y así es como la identidad se asume subjetivamente por el niño.

Todo individuo nace dentro de una estructura social objetiva en la cual se encuentra a los otros significantes que están encargados de su socialización y que le son impuestos. (tomado de la teoría de socialización de Mead). No solo se nace dentro de una estructura social objetiva sino también dentro de un mundo social objetivo

Se define a la socialización como “la inducción amplia y coherente de un individuo en el mundo objetivo de una sociedad o en un sector de él”³⁶. Y existen de dos tipos: la socialización primaria y la socialización secundaria.

La socialización primaria, se da en la niñez y es por medio de ésta que las personas se convierten en miembros de una sociedad, aquí se construye el primer mundo del individuo. Esta socialización suele ser la más importante para el individuo, ya que es la estructura básica de toda socialización secundaria. Así mismo, se tienen dos factores de gran importancia que son: el llamado aprendizaje cognoscitivo y su carga emocional; de hecho, sin este factor emocional, el aprendizaje sería difícil sino imposible de que se realice. Además de que la importancia de lo afectivo en el primer aprendizaje ha sido mencionada y con especial importancia por la psicología de Freud, y otros estudiosos de la infancia. Ésta socialización, forma en la conciencia del niño, una complejo progresivo que va desde los “roles”, actitudes y otros específicos, hasta los “roles” y actitudes en general³⁷. De tal modo que ya no solo se identifica con otros concretos, sino con ésta generalidad de los otros, es decir, con una sociedad. Y es así como esta identidad incluye también a la autoidentificación.

Dentro de ésta socialización, se da la confianza, no solo en las personas, sino también en sus definiciones de la situación por lo que no hay inconveniente en cuanto a la identificación, así como, no se da ninguna elección de otros significantes. De hecho, la sociedad presenta al individuo el grupo predefinido de otros significantes a los que debe aceptar, sin posibilidades de optar por otro. Por ejemplo: Hay que aceptar a los padres que el destino nos ha deparado. Son los adultos quienes disponen las reglas del juego, etc. Esto se puede comprender ya que el mundo de la infancia conduce al mundo de la niñez y éste a su vez está constituido como para inculcar en el individuo una estructura nómica que le proporciona confianza en que “todo esta muy bien”. De ahí que ésta socialización comporta secuencias de aprendizaje socialmente definidas.

Se dice que el proceso de la socialización primaria termina cuando el concepto del otro generalizado –mencionado anteriormente- se ha establecido en la conciencia del individuo. Y para este momento, el individuo ya es miembro efectivo de la sociedad. Aunque es

³⁵ (ibídem, 168)

³⁶ (ibídem, 166)

³⁷ . . . “se le llama el otro generalizado: a la abstracción de “roles” y actitudes de otros significantes concretos” (Mead).

importante recordar que el proceso de socialización en general nunca es total y nunca se termina.

En la socialización secundaria, tenemos que ésta se da como cualquier proceso posterior en donde el individuo ya socializado se dirige hacia nuevos sectores del mundo objetivo de su sociedad. Es en donde se da "la internalización de "submundos" institucionales basados sobre instituciones"(Berger y Luckman 1966), estos es, la apropiación subjetiva de algunas de las realidades parciales que contrastan con el "mundo de base" adquirido en la socialización primaria. Su alcance y su carácter se determinan, pues, por la complejidad de la división del trabajo y la distribución social concomitante del conocimiento.

La socialización secundaria es la adquisición del conocimiento específico de "roles", estando estos directa o indirectamente arraigados en la división del trabajo.

Ésta socialización siempre presupone, un proceso previo de socialización primaria, es decir, se espera tratar con un yo formado con anterioridad y con un mundo ya internalizado. Para establecer y mantener la coherencia en la socialización secundaria, se presuponen ciertos procedimientos conceptuales para integrar los diferentes cuerpos del conocimiento. Sin olvidar que, éstas secuencias de aprendizaje se pueden manejar según los intereses creados de quienes administran el cuerpo de conocimiento. Es decir, puede haber una tendencia a la subjetivación de lo objetivo.

A diferencia de la socialización primaria, la cual no puede efectuarse sin una identificación con carga emocional del niño con sus otros significantes, en la socialización secundaria, se puede pasar por alto este requisito, y participar solo haciendo uso de la identificación que aparece e interviene de manera natural en cualquier proceso de comunicación entre los seres humanos. De hecho en la socialización secundaria suele aprehenderse el contexto institucional.

Es importante mencionar que el sentido de realidad del conocimiento internalizado en la socialización primaria se da casi automáticamente; en la socialización secundaria debe ser reforzado por técnicas pedagógicas específicas, debe hacérselo sentir al individuo como algo "familiar".

Así mismo, la distribución institucionalizada de tareas entre la socialización primaria y secundaria varía de acuerdo con la complejidad de la distribución social del conocimiento.

De lo anterior podemos añadir que como la socialización nunca termina, los contenidos que se internalizan enfrentan continuas amenazas a su realidad subjetivas; por lo que, toda sociedad viable debe desarrollar procedimientos de mantenimiento de la realidad para salvaguardar cierto grado de simetría entre la realidad objetiva y subjetiva. Pues el individuo constantemente estará amenazado por las situaciones marginales de la experiencia humana, que no pueden descartarse por completo de la actividad cotidiana.

Es por ello que se distinguen dos tipos generales de mantenimiento de la realidad: mantenimiento de rutina y mantenimiento de crisis. El mantenimiento de rutina, este destinado a mantener la realidad internalizada en la vida cotidiana y el segundo en las situaciones de crisis. La realidad en la vida cotidiana se mantiene porque se concreta es rutinas, lo que constituye la esencia de la institucionalización; se reafirma continuamente en la interacción del individuo con los otros. La realidad se internaliza originariamente por un proceso social, así se mantiene la conciencia de los procesos sociales. . . la realidad

subjetiva debe guardar relación con una realidad objetiva socialmente definida. La realidad subjetiva siempre depende de estructuras de plausibilidad específicas, de la base social específica y los procesos sociales requeridos para su mantenimiento. Así es como, la base de realidad para la re-socialización es el presente, en tanto que para la socialización secundaria es el pasado.

2.1.5 LA CULTURA

Al hablar de cultura y desde una perspectiva sociológica podemos decir que se define como el conjunto de pautas del comportamiento externo e interno, real e ideal, normal y desviado, aprendidas o adquiridas, que comparten los miembros de un agrupamiento organizado y es propio de los miembros de una sociedad. Así mismo, viene a darse como el resultado de la interdependencia entre las diferentes instituciones existentes, pues cada uno de los subsistemas institucionales básicos, forman diversos aspectos componentes del sistema cultural dentro de una sociedad³⁸.

Como idea central tenemos que, todo cuanto es aprendido y a su vez, transmitido entre los hombres, forma parte de la cultura. Del mismo modo que las manifestaciones del fenómeno cultural son múltiples y van desde el lenguaje, el arte, la ciencia, la moral, el derecho, la industria, los conocimientos, sentimientos y creencias, las ideas y valores, hasta las actividades humanas del tiempo y del trabajo, entre otras.

Para Tylor (1871) la "cultura es aquel todo complejo que abarca conocimientos, ideas religiosas, artes, costumbres, leyes, usos y demás aptitudes y hábitos adquiridos por el hombre como miembro de una sociedad".

El fenómeno cultural presenta las siguientes características.

- La cultura es *aprendida*, esto es, la cultura se manifiesta en cada persona por medio del aprendizaje sociocultural el cual se da mediante el proceso de sociabilización, por lo que existe una íntima relación entre cultura y personalidad, de hecho, se dice que la persona se encuentra modificada por el aprendizaje.
- La cultura es *acumulativa*, es decir, las pautas y modelos integrantes de las instituciones que la forman, se transmiten de generación en generación a través del proceso de enculturación³⁹.
- La cultura es *simbólica*, por lo que se puede transmitir de una persona a otra con facilidad, y ésta transmisión se da de carácter simbólico, ya que el símbolo puede proporcionar una continuidad en forma de palabras que a su vez posibilita la acumulación de conocimientos y en consecuencia progreso. Se dice que el origen de la cultura, se encuentra en la superior capacidad del hombre para adquirir conocimientos mediante la experiencia y para comunicar lo aprendido por medio de símbolos y el principal de los cuales es el lenguaje.

³⁸ MUNNÉ FEDERICO. "Grupos, masas y sociedades". Edit. Hispano Europea. 1974. Pp. 478-479.

³⁹ "Se le llama *enculturación* al proceso de aprendizaje social a través del cual, se asume la cultura misma. Es por ello que, la cultura se va modificando y tiende cada vez a tener una mayor complejidad". (Ibidem, 479)

- La cultura es *universal*, como las necesidades básicas que dan origen a las diferentes instituciones.
- La cultura es *social*, ya que es compartida por la mayoría de los miembros del grupo, es a su vez un fenómeno colectivo que perdura más allá de cada persona, así como, tiene las condiciones propias de cualquier fenómeno social, además de que todo fenómeno social es cultural; por lo tanto los fenómenos sociológicos son socioculturales también.

Cabe señalar que sociedad y cultura son fenómenos diferentes, ambos se refieren a la misma cosa pero en un sentido distinto. Esto es, la sociedad esta compuesta por la gente que se relaciona entre sí, es la interacción del pueblo y la cultura es el sistema de sus pautas de conducta, es el esquema de su comportamiento en sí. Ambos fenómenos se encuentran íntimamente relacionados pues existe una constante interacción entre sí, por lo que se desprende la idea de que: "una sociedad es tal como la hace su cultura y viceversa". (Munné 1974).

De lo anterior se desprende que ambos fenómenos pueden tener cierto tipo de intercambios entre sí, por ejemplo: una sociedad puede cambiar su cultura y continuar siendo la misma sociedad con otra cultura, y una cultura puede pasar de una sociedad a otra. Cabe recordar que ambos fenómenos van interrelacionados con la personalidad. De ahí que se menciona (Parsons) que la persona absorbe la cultura y desarrolla su personalidad en medio de ésta, así como se ajusta más o menos a las demandas de su sociedad.

Para este momento del análisis se proponen tres variables que se interrelacionan entre sí, de hecho son señaladas por Sorokin, Mauss y Timashef. Las cuales son: "sociedad-cultura-personalidad". Así mismo Timasheff añade que existe una interacción circular entre la personalidad y la cultura puesto que la personalidad de cada uno es moldeada por la cultura que distingue a la sociedad a la que pertenece. De aquí que el fenómeno cultural es un enlace entre la sociología y la psicología social, porque el "fenómeno total social de la persona" (Mauss) se basa en la triada antes mencionada.

De ahí que la cultura brinde un sistema tendencial completo de pautas que fomentan la interacción y posibilitan el desarrollo de la personalidad. Es por ello que proporciona las bases para una mejor conjunción societal. Es decir, los que pertenecen a una misma cultura, tienden a sentirse solidarios e integrados, por lo que están mejor dispuestos a la cooperación y van en busca de necesidades comunes externas e internas⁴⁰. También refleja una estructura societal⁴¹. Existe diferencia de unas sociedades de otras. Así como se aportan contenidos valorativos que dan sentido a la vida de cada sociedad. De lo anterior, cuando la cultura actúa de un modo disfuncional, es esperado que existan disyunciones intra e interculturales.

El sistema cultural se compone de tres subsistemas que se condicionan recíprocamente por lo que están totalmente relacionados:

- El subsistema ideológico, concierne a las pautas internas reales o ideales. Conocimientos y creencias que van desde la filosofía, la religión, la ciencia hasta el saber práctico y

⁴⁰ De alguna manera, lo mencionado tiene que ver directamente con lo que se señaló en relación a los grupos de pertenencia o endogrupos en el apartado III. LA PERTENENCIA Y LA REFERENCIA GRUPAL.

⁴¹ Por societal se entiende como al núcleo de la estructura caracterial que posee la mayor parte de los miembros de una sociedad; es el resultado de experiencias básicas y de la forma de vida común a este grupo.

popular; como son los valores comunes que sirven de guía para enjuiciar – axiológicamente- el comportamiento social y colectivo, el folklore, los proverbios, las leyendas, etc.

- El subsistema de las pautas externas el cual esta formado por los usos, las costumbres y normas vigentes de cada sociedad.
- El subsistema tecnológico, el cual lo forman los productos materiales en los que se reflejan los otros subsistemas; pueden ser desde los utensilios más simples hasta las máquinas más complicadas, desde los adornos más superficiales hasta los objetos más necesarios. Para Redfield, la cultura se manifiesta en los actos y en los artefactos pero no consiste en ellos.

De esta forma surge la afirmación de que: “el fenómeno cultural solo aparece en la interrelación de estos tres subsistemas”⁴². Es decir aparecen como condicionantes necesarias para reconocer un fenómeno cultural determinado.

La cultura puede ser vista también como un conjunto de modos de solución a los distintos problemas con que se enfrenta cada sociedad y que, a su vez, cada sociedad tiene problemas diferentes.

Dentro de las ciencias sociales, existe el precepto de que el estudio de los fenómenos no se pueden realizar aisladamente, ya que intervienen diversos factores o variables para un mismo fenómeno de estudio; de igual forma en los estudios que tiene que ver con la cultura, los rasgos culturales aisladamente tomados carecen de sentido cultural; pues, para descubrir su significado hemos de relacionarlos entre sí. Por lo tanto, al interesarnos en el fenómeno cultural, nos estamos interesando también en lo que se denomina: Complejo cultural concepto que se designa a cualquier conjunto de rasgos funcionalmente integrados que persisten como unidad en el espacio y en el tiempo (King), por ejemplo un tipo de danza ritual o un tipo de lenguaje religioso.

Los rasgos y complejos de una cultura pueden ser: universales, especiales o alternativos.

Los rasgos universales son los rasgos o complejos que se comparten por todos los miembros de la sociedad, y a su vez los consideran necesarios.

Los rasgos especiales se dan en subgrupos de una sociedad, es ciertas regiones o en determinados grupos de edad o de algún estrato religioso, etc.

Y los rasgos alternativos se dan en algunos subgrupos, donde los rasgos o complejos entre los miembros se pueden elegir como puede ser la existencia de varias creencias religiosas dentro de una misma sociedad, es decir, existe un pluralismo religioso. Cabe señalar que estos rasgos van en aumento con la evolución cultural, ya que, en las sociedades primitivas se ven muy reducidas las alternativas. Así como, algunos rasgos que primero son alternativos pueden dejar de serlo y pasar a ser universales o especiales.

⁴² (ibídem). 483)

Tipos de Cultura.

- La cultura urbana y la cultura rural. Las cuales están basadas en el tipo de área que ocupan.
- Según su desarrollo y dinamismo. Esto es, en las culturas primitivas se limitan a seguir aquello que estrictamente necesitan, lo que las hace estáticas. Por otra parte, las culturas tradicionales basadas como su nombre lo dice en la tradición, son relativamente estáticas o de evolución muy lenta. Y por último están las culturas modernas que son de gran complejidad de conjunto y que al igual lo son sus dinámicas.
- También se distinguen a la cultura ideal la cual se refiere a las pautas que la sociedad considera que hay que seguir y la cultura real, en donde se siguen a las pautas que reales.
- En la cultura explícita, se basan en las pautas verbales o fácticas que se pueden deducir directamente de lo que aprecian los ojos y los oídos. En cambio la cultura implícita es la que induce, se manifiesta por medio de los motivos culturales para que una sociedad apruebe o desaprobe algo, esta cultura a su vez se forma por las pautas ideales que integran una cultura.
- En la cultura material, se tiene especial importancia hacia los objetos materiales que forman el contenido tecnológico del sistema; estos materiales pueden ser, productos, instrumentos, vehículos y símbolos de la cultura. Y la cultura inmaterial está formada a partir de las pautas de comportamiento interno y aún externo del sistema.

De lo anterior se añade que para Alfred Weber. La cultura consiste en los conocimientos, valores y principios normativos y de carácter ideológico y espiritual (religiosos, filosóficos, artísticos, etc.). Así como para Timashef la cultura pertenece al reino de los valores, al estilo, a los vínculos emocionales. Así, la civilización sería un simple vehículo de la cultura.

La Dinámica Cultural Y sus Cambios.

Resulta de gran importancia considerar siempre que la cultura es un fenómeno dinámico como tal. Un ejemplo de ello es su transmisión dada por medio del aprendizaje y que produce a través de generaciones una acumulación de contenidos que logran permanecer más o menos modificados; así como, se debe tomar en cuenta que las condiciones sociales y las personales van variando, lo que influye en la dinámica cultural, ya que, son inevitables los contactos entre culturas y que a su vez éstos implican un complicado juego de prestaciones y de rechazos entre las diferentes áreas culturales. De igual forma, en el desarrollo sociocultural juega un papel importante la imitación (mimesis) de las pautas.

En el dinamismo cultural lejos de pensar que es un proceso rápido, se trata más bien de una evolución constante cuyo ritmo normal es más o menos lento y que al paso del tiempo, se puede observar una transformación.

Existen dos factores básicos de modificación cultural: la invención y la difusión.

- 1) La invención que consiste en la introducción de nuevas pautas externas o internas, o nuevas técnicas y sus productos por descubrimiento de nuevas ideas. Y se dan de dos

tipos, las primarias o innovaciones básicas y las secundarias que son simples mejoramientos de las primarias.

- 2) La difusión es la extensión de la invención simplemente. Es decir, sí no hubiese habido una invención previa, la difusión no podría producirse; añadiendo que ninguna sociedad produce más que una parte mínima de sus elementos culturales (Merril).

Es importante recordar que cuando ocurren transformaciones culturales se dan procesos conjuntivos, disyuntivos e intermedios; estos a su vez afectan inevitablemente a la estructura de los fenómenos intraculturales o a sus relaciones con otras culturas (procesos interculturales). Por ejemplo: La institución económica es la más adaptable a las innovaciones tecnológicas. Le siguen en facilidad de modificación los sistemas del tiempo libre, educacional y político. En cambio las instituciones familiar y religiosa, parecen encontrar mayores dificultades en adaptarse a las variaciones estructurales de la cultura. De aquí que las sociedades tradicionales, de base familiar o religiosa posean una dinámica lenta, por obstaculizar su avance material la respectiva institución.

Dentro de éste mismo proceso de transformación cultural, los modos de vida de las diferentes áreas culturales tienden a combinarse o adaptarse entre sí. Es por ello que las culturas más cerradas tienden a aislarse por lo que se les dificulta sobrevivir; en cambio, las culturas más abiertas perduran más fácilmente, aunque para ello se vean en la necesidad de perder algunos de sus rasgos y complejos. De ahí que también las influencias recíprocas entre las diversas culturas provoquen importantes procesos interculturales, que al mismo tiempo, construyen una dinámica externa y por lo tanto el cambio de factores exógenos de sus culturas.

Es importante mencionar los siguientes conceptos que han servido para comprender los diferentes procesos de transformación por los que pasa una cultura determinada.

Transculturación: Es el proceso general en el que se difunden los rasgos o complejos culturales, traspasándose características culturales de un agrupamiento a otro.

Aculturación: Se le llama así, cuando en el proceso de transculturación implica una asimilación cultural con pérdida de la cultura original y sustitución por una cultura nueva. Este es el caso de las minorías étnicas, etc. La aculturación puede producir disyunción y desorganización societal hasta que la adaptación sociocultural no se estabiliza lo suficiente.

Deculturación: Cuando se fusionan o convergen dos o más culturas, llegando a producir un nuevo sistema cultural, dando como resultado una homogeneización en este aspecto.

Etnocentrismo: Se da cuando las culturas extrañas tienden a juzgarse en función de los valores, ideas y normas de la propia; muchos procesos de inadaptación producen serias disyunciones y desorganización.

La ideología como parte vertebral de una cultura.

La ideología consiste en un sistema más o menos coherente de ideas, valores, creencias y opiniones, e incluso de deseos y aspiraciones, relativamente estable sobre la realidad, predominantemente en los aspectos sociales de ésta, y que comparten las personas pertenecientes a un mismo estrato, agrupamiento o conjunto de sociedades. La ideología no debe confundirse con la sociedad.

Las ideologías cumplen dos funciones principalmente:

La función de adaptación. Trata de explicar la realidad social en sus más variados aspectos institucionales y culturales desde una óptica muy concreta, justificando idealmente una situación social específica. La ideología adapta nuestro comportamiento a la realidad concreta a la que nos encontramos situados.

La función de integración es en donde la ideología integra socialmente a los que comparten unas ideas y tienen valores comunes sobre los aspectos básicos de la realidad (Parsons). De ahí que los agrupamientos se preocupen por sujetar las ideologías del control social, para reducir la dosis de desviación en sus miembros.

Las principales disfunciones de las ideologías pueden darse en la tendencia a distorsionar el conocimiento real.

Un elemento constitutivo de muchas ideologías generadoras de movimientos sociales, son los mitos. El mito es idea-fuerza y opera como factores de integración y de revolución. El mito es una creencia que fundamenta cuestiones importantes de la vida social y suele relacionar las distintas instituciones. Explica (Merril) es el origen de las cosas, justifica que estas sean como son y permite la esperanza de que mejoren más adelante; la función del mito, es la de conseguir la obediencia voluntaria y sustituye a los controles formales, toda sociedad descansa sobre una subestructura mitológica que aporta las creencias aglutinantes.

Es común de las ideologías al referirse a otros órdenes institucionales, además de aquel que las engendra, así la doctrina social de la iglesia contiene ideas relativas a la familia, la actividad económica, el poder público, etc. Además de lo estrictamente religioso.

CAPITULO III

III. PLANTEAMIENTO DEL PROBLEMA.

Se tiene al concepto de familia como tema central de esta investigación, junto con los procesos de participación y organización que subyacen a éste. No por ello se deben dejar de lado a la cultura como un modelo de identidad junto con los preceptos que se han venido dando anteriormente como lo son: la representación social, el rol y la categorización, la pertenencia y referencia grupal y la socialización. Puesto que lo anterior va acompañado de la actual situación económico, político y social de la comunidad, así como, de la iglesia, en donde la participación y la organización se van entretejiendo. Es aquí donde surgen diversas interrogantes, como lo es en primera instancia, el cuestionamiento que versa sobre la existencia de la participación y la organización dentro del ámbito familiar, es decir, en el caso de que estos mecanismos se den, ¿Cómo se dan? Y, así mismo, conocer los motivos o "desmotivos"⁴³ por los que se da o no. En sí, interesa conocer la manera en que se estructuran y manifiestan estos mecanismos de participación y organización dentro del concepto de familia, pues como sabemos, es en ésta en donde se dan las formas iniciales de interacción grupal y con el medio ambiente. Es así, que se desea indagar acerca de la situación actual de la comunidad en cuanto a lo que interviene principalmente en la representación social del concepto de familia. ¿Cómo es que se construye este concepto? Y ¿Cuál es la actitud de la comunidad al respecto? Y si estas manifestaciones se dan de forma latente o manifiesta, así como, conocer ¿Qué les representa?, ¿Dónde se ubicarían dentro de un marco familiar?, ¿Dentro de un marco de participación?, Así como. ¿Dentro de un marco de organización?, etc.

La participación, organización, opinión, o cultura, son dignas de un reconocimiento que es demandante y que tiene que ver con una comunidad, así como, concierne a la educación; la cultura es en general lo que determina a los individuos dentro de una comunidad en sociedad y como mexicanos.

Las diversas comunidades en general manejan opiniones y representaciones propias, mismas sobre las que se están dando manifestaciones de participación y organización. Mal que bien, la sociedad civil se ha manifestado de manera organizada, medianamente organizada o no para finalidades determinadas al tratarse de sucesos que la población considera importantes y es por ello que la comunidad católica de la región merece que se conozcan sus opiniones y actitudes, que hablen sobre su postura ya que es importante para este grupo de personas el relacionarse mejor entre sí y hacia afuera, así como, conocer con claridad los recursos con los que se cuenta, también, les es de gran interés las necesidades o requerimientos que existen en la comunidad, para así poder entender mejor su realidad y a su vez, lograr mejores resultados en las acciones que se propongan.

Por último, se puede añadir que esta considerado como factor importante dentro de los objetivos de estudio de esta investigación al concepto de familia, debido a que por medio de las relaciones que se van formando dentro de ésta, se tiene un como punto de partida para la socialización, se puede esperar o no la participación y la organización de las personas, así como, va relacionada aquí la iglesia católica en la que también se dan procesos de participación y organización específicos que se desean indagar y conocer con la mayor objetividad posible.

⁴³ Estos "desmotivos" se pueden considerar tan solo, como la falta de existencia de motivos.

3.1 OBJETIVOS.

3.1.1 OBJETIVO GENERAL.

Conocer y comprender las representaciones y manifestaciones que existen hacia el concepto de familia y los mecanismos que la subyacen, como lo son: la cultura, la participación y la organización, dentro de la comunidad de San Martín de las Pirámides, Estado de México.

3.1.2 OBJETIVOS ESPECÍFICOS.

1. Determinar ¿Cómo se representa el concepto de familia? dentro de la comunidad de San Martín de las Pirámides.
2. Determinar ¿Cómo se manifiesta el concepto de familia? dentro de la comunidad de San Martín de las Pirámides.
3. Indagar en los procesos de cultura, la participación y organización. Básicamente en ¿Cómo? Y ¿En qué? Condiciones se manifiesta el concepto de familia a nivel de actitudes socioculturales en la comunidad de San Martín de las Pirámides.
4. Conocer las percepciones, opiniones y representaciones con relación al concepto de familia en la comunidad de San Martín de las Pirámides.

CAPITULO IV

IV. ESTRATEGIA METODOLÓGICA.

4.1 DEFINICIÓN DE HIPÓTESIS

4.1.1 HIPÓTESIS GENERAL.

Hg: La representación y manifestación hacia el concepto de familia, se encuentra conformado por los factores de organización y participación comunitarias, identificación con el grupo de pertenencia, religión, socialización, y son elementos fundamentales en la comunidad de San Martín de las Pirámides.

4.1.2 HIPÓTESIS DE INVESTIGACIÓN.

Hi: Existen diferencias significativas hacia las representaciones y manifestaciones del concepto de familia entre las personas que participan con regularidad dentro de los grupos de trabajo de la parroquia y las personas de la comunidad en general pertenecientes a San Martín de las Pirámides.

4.1.3 HIPÓTESIS NULA.

Ho: No existen diferencias significativas hacia las representaciones y manifestaciones del concepto de familia entre las personas que participan con regularidad dentro de los grupos de trabajo de la parroquia y las personas de la comunidad en general pertenecientes a San Martín de las Pirámides.

4.1.4. HIPÓTESIS ALTERNA.

Ha: Existen otros elementos distintos a las representaciones y manifestaciones del concepto de familia entre las personas que participan con regularidad dentro de los grupos de trabajo de la parroquia y las personas de la comunidad en general pertenecientes a San Martín de las Pirámides.

4.2 VARIABLES.

4.2.1 VARIABLES DEPENDIENTES: Concepto de familia, organización, participación, y cultura.

4.2.2 VARIABLES INDEPENDIENTES: Sexo, religión, habitantes de San Martín de las Pirámides.

4.2.4 DEFINICIÓN CONCEPTUAL DE VARIABLES.

Concepto de Familia. Considerada como una célula social, que contiene en su interior individuos que a su vez se relacionan en el exterior con otros individuos y organismos semejantes, es por ello que también se le considera un grupo de seres que tienen características en común.

Organización. Dentro de la dinámica grupal y con relación a los roles que se ocupan dentro de cualquier grupo, se tiene que existe la iniciativa de crear, arreglar o preparar entre los miembros determinado tipo de actividades que conciernen a intereses del propio grupo.

Participación. Se habla de que en este concepto existe la creación de un sistema mediante el cual los miembros del grupo, intervienen en las diversas actividades, decisiones, etc. Y que son de interés en común entre sus miembros.

Cultura. Se trata de un conjunto de conocimientos adquiridos, como pueden ser estructuras sociales, religiosas, etc. que a su vez caracterizan a una sociedad.

Sexo. Condición orgánica que diferencia a los hombres de las mujeres.

Religión. Nos referimos al conjunto de creencias o dogmas acerca de la divinidad. Dentro de la doctrina cristiana, se dice también que existen premisas que van dirigidas esencialmente hacia el cumplir con un deber.

Habitantes de San Martín de las Pirámides. Las personas que habitan en este lugar específicamente.

4.3 LA MUESTRA.

En esta investigación se trabajó principalmente con habitantes de la comunidad de San Martín de las Pirámides que asisten con regularidad a los grupos de trabajo de la parroquia por un aparté y por otro lado habitantes de la misma comunidad en general sin que asistan a los grupos de trabajo de la parroquia.

La selección de los participantes en la aplicación del instrumento se llevó a cabo en los dos grupos de forma aleatoria, a las personas que participan dentro de los grupos de la parroquia se les busca dentro de las instalaciones de la misma y se les exhorta a participar voluntariamente; de igual forma a las personas de la comunidad en general, se les hace la invitación a colaborar en la investigación en lugares públicos en los que sean encontrados, estos es: la calle, en los locales comerciales en que se encuentren y en las entradas a las escuelas, etc. De lo anterior se puede añadir que la edad no es una variable que se considera en esta investigación ya que para fines de la misma es importante la participación de los jóvenes, así como, de las personas adultas.

Se seleccionaron a 80 personas en total y de forma aleatoria, 40 personas de la comunidad abierta y 40 personas de los grupos de trabajo dentro de la parroquia. Dentro de estas 40 personas se seleccionaron a su vez 20 hombres y 20 mujeres, es decir que del total de la muestra seleccionada se obtuvo información de 40 hombres y 40 mujeres. Dentro de los cuales se harán las diferenciaciones de grupo de selección pertinentes ya que esta diferenciación precisamente proporcionará información valiosa para con las hipótesis planteadas anteriormente.

4.4 INSTRUMENTOS DE MEDICIÓN.

Se tiene que son aplicados dos instrumentos: inicialmente, un cuestionario de asociación libre y consecutivamente un cuestionario de caracterización por bloques (ver anexo 3a y 3b). Dichos instrumentos fueron aplicados en los dos grupos que componen a la muestra.

En el primer instrumento antes mencionado, se realiza una hoja de respuesta en base a asociación libre, la cual es aplicada al número de personas con las características ya antes mencionadas; de aquí se obtiene un instrumento más refinado siendo éste el segundo instrumento antes mencionado y que conlleva a la elaboración de un cuestionario de opinión en el que se muestran ya un grupo determinado de palabras con las instrucciones precisas para su resolución. Cabe mencionar que en ambas aplicaciones del instrumento y para tener un mayor grado de confiabilidad en éste, se aplicará a diferentes personas en la medida de lo posible.

En el cuestionario de asociación libre, se pide a los participantes que anoten las palabras o términos que se les ocurren acerca de la palabra FAMILIA. Así las palabras obtenidas fueron sometidas a un análisis de contenido de tipo categorial y por frecuencias. Los resultados de este análisis identificarán a los descriptores con los que se realizará el cuestionario de caracterización.

En el cuestionario de caracterización, se incluyeron 20 elementos resumen, se trata de categorías que estructuraron el total de elementos producidos por la asociación libre. En este instrumento se pidió a los participantes que calificaran las categorías en una escala de +2, +1, 0, -1, -2, dependiendo de su representatividad con respecto a FAMILIA. La connotación

+2 se utilizó para las categorías muy representativas, +1 para las representativas, 0 para las indiferentes, -1 para las poco representativas, y -2 para las menos representativas.

Cuando son obtenidos los datos de éste cuestionario de caracterización, se procedió a elaborar el análisis respectivo de los datos basándonos en el Programa de Matrices de Similitud (Gutiérrez, 1998) una matriz binomial con la que se obtuvo la información suficiente para la organización de árboles máximos y los valores de los índices de similitud, conexidad y evaluación. Un segundo análisis se aplicó a los árboles máximos, permitiendo la libre triangulación de términos para obtener los cliques correspondientes.

En los resultados del análisis de contenido se obtuvieron 198 términos mediante los cuales se describe FAMILIA, de los cuales 124 son términos de una sola mención y en entre sólo 9 términos acumulan 216 menciones, teniendo 49 menciones el más alto (*amor*). Los términos organizados por frecuencia, alcance semántico y sinonimia que resultaron de este primer análisis se describen en el árbol máximo y el clique mixtos.

De todos los términos resultantes aquellos que presentaron una mayor frecuencia fueron:

AMOR	49
UNIÓN	39
RESPE TO	36
HIJOS	29
CONVIVIR	18
COMUNICACIÓN	15
COMPRESIÓN	10
PADRES	10
DIOS	10

Una vez reunidos todos los términos, se procede a realizar un análisis de contenido el cual deben de cumplir con los preceptos de exhaustividad, exclusividad, sinonimia, alcance e inclusión, proceso de donde se obtendrá un resumen de términos que servirán para elaborar el cuestionario de caracterización.

CAPITULO V

V. PRESENTACIÓN DE RESULTADOS

5.1 DESCRIPCIÓN DE MUESTRA

Debido a la información obtenida por medio de éste instrumento se efectuará el análisis de resultados en cuanto al concepto de *FAMILIA*, por medio de las siguientes dimensiones:

GENERAL: Concentra la información obtenida acerca del concepto de *FAMILIA* del total de la muestra; es decir 80 habitantes de la comunidad, 40 mujeres y 40 hombres y que la mitad de ellos participan con regularidad dentro de la parroquia y la otra mitad no participan dentro de la misma.

MIXTO FUERA DE LA IGLESIA: Concentra la información obtenida acerca del concepto de *FAMILIA* de parte de la mitad de la muestra; es decir 40 habitantes de la comunidad, 20 hombres y 20 mujeres que no participan dentro de los grupos de trabajo de la parroquia

MIXTO DENTRO DE LA IGLESIA: Concentra la información obtenida acerca del concepto de *FAMILIA* de parte de la mitad de la muestra; es decir 40 habitantes de la comunidad, 20 hombres y 20 mujeres que participan con regularidad dentro de los grupos de trabajo de la parroquia.

HOMBRES O MUJERES FUERA DE LA IGLESIA: Concentra la información obtenida acerca del concepto de *FAMILIA* de parte de 20 hombres o 20 mujeres habitantes de la comunidad que no participan dentro de los grupos de trabajo de la parroquia.

HOMBRES O MUJERES DENTRO DE LA IGLESIA: Concentra la información obtenida acerca del concepto de *FAMILIA* de parte de 20 hombres o 20 mujeres habitantes de la comunidad que participan con regularidad dentro de los grupos de trabajo de la parroquia.

De tal manera que se presentarán 7 categorías para cada uno de estos casos en los que se harán las semejanzas y diferencias significativas que sean encontradas.

5.2 PRESENTACIÓN DE ÁRBOLES

ÁRBOL MÁXIMO GENERAL FAMILIA
SAN MARTÍN DE LAS PIRÁMIDES
CORTE A: 0.28
N = 80

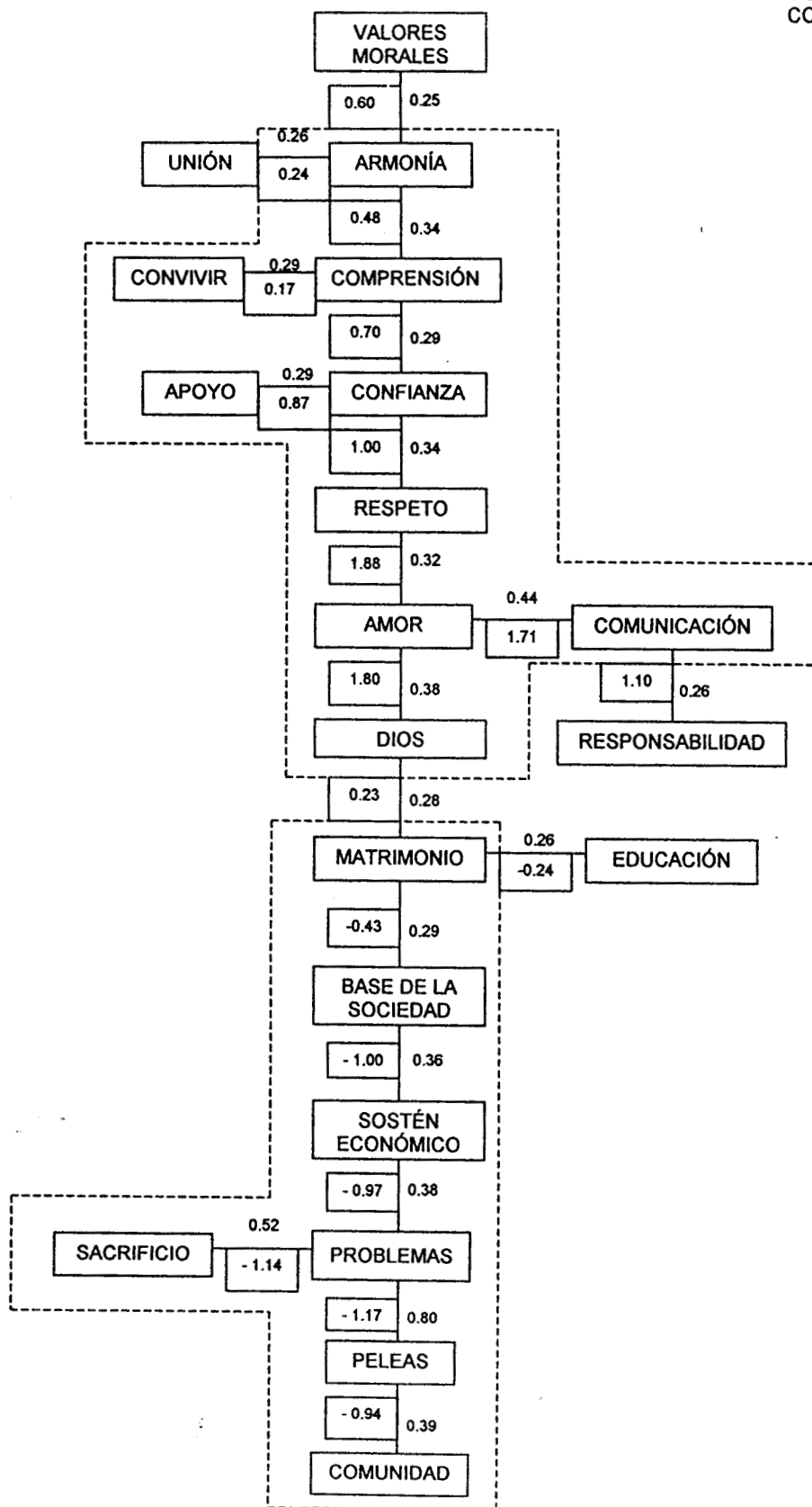

CLIQUE GENERAL DE FAMILIA
 SAN MARTÍN DE LAS PIRÁMIDES
 CORTE A: 0.28
 N = 80

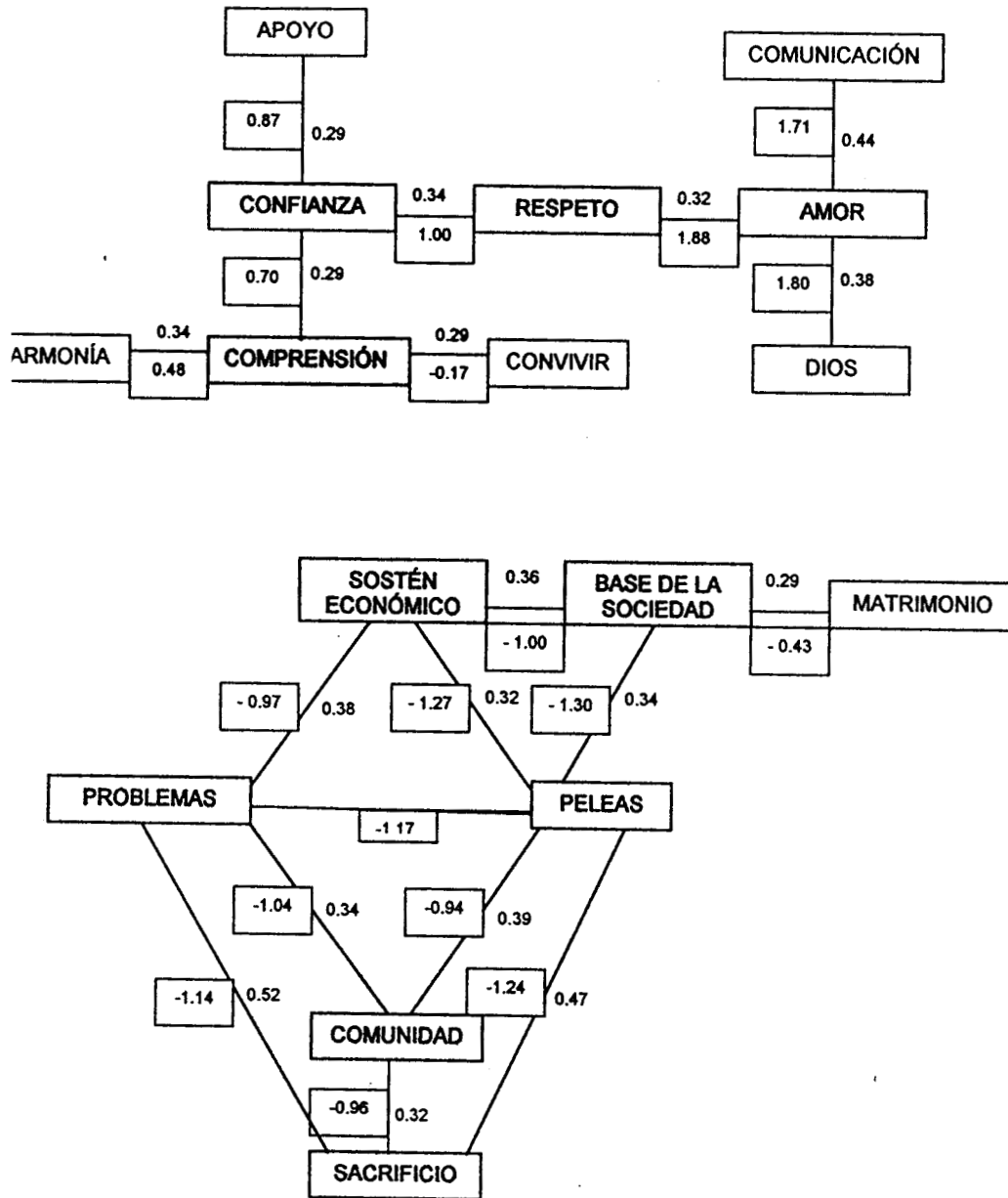

ÁRBOL MIXTO FUERA DE LA IGLESIA
 FAMILIA
 SAN MARTÍN DE LAS PIRÁMIDES
 CORTE A: 0.25
 N=40

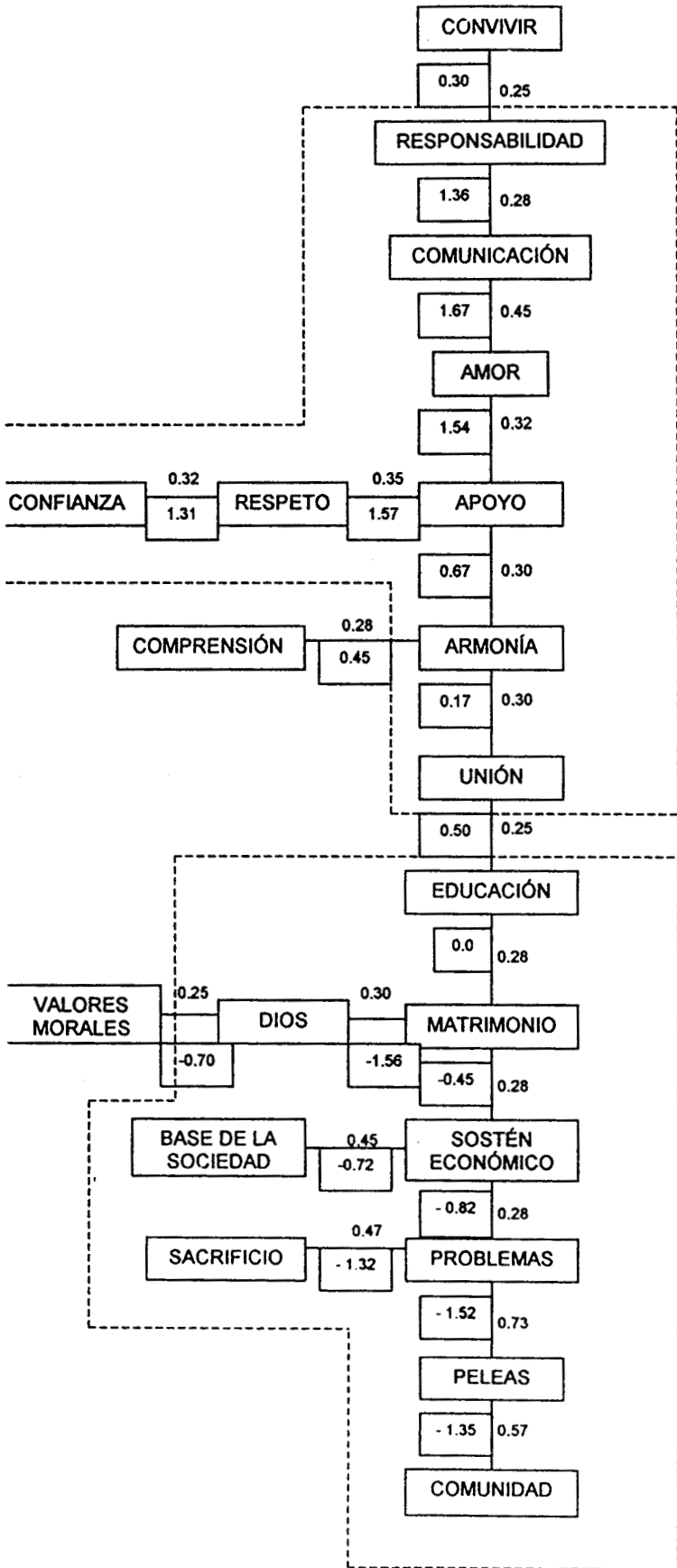

CLIQUE MIXTO FUERA DE LA IGLESIA
 FAMILIA
 SAN MARTÍN DE LAS PIRÁMIDES
 CORTE A: 0.25
 N = 40

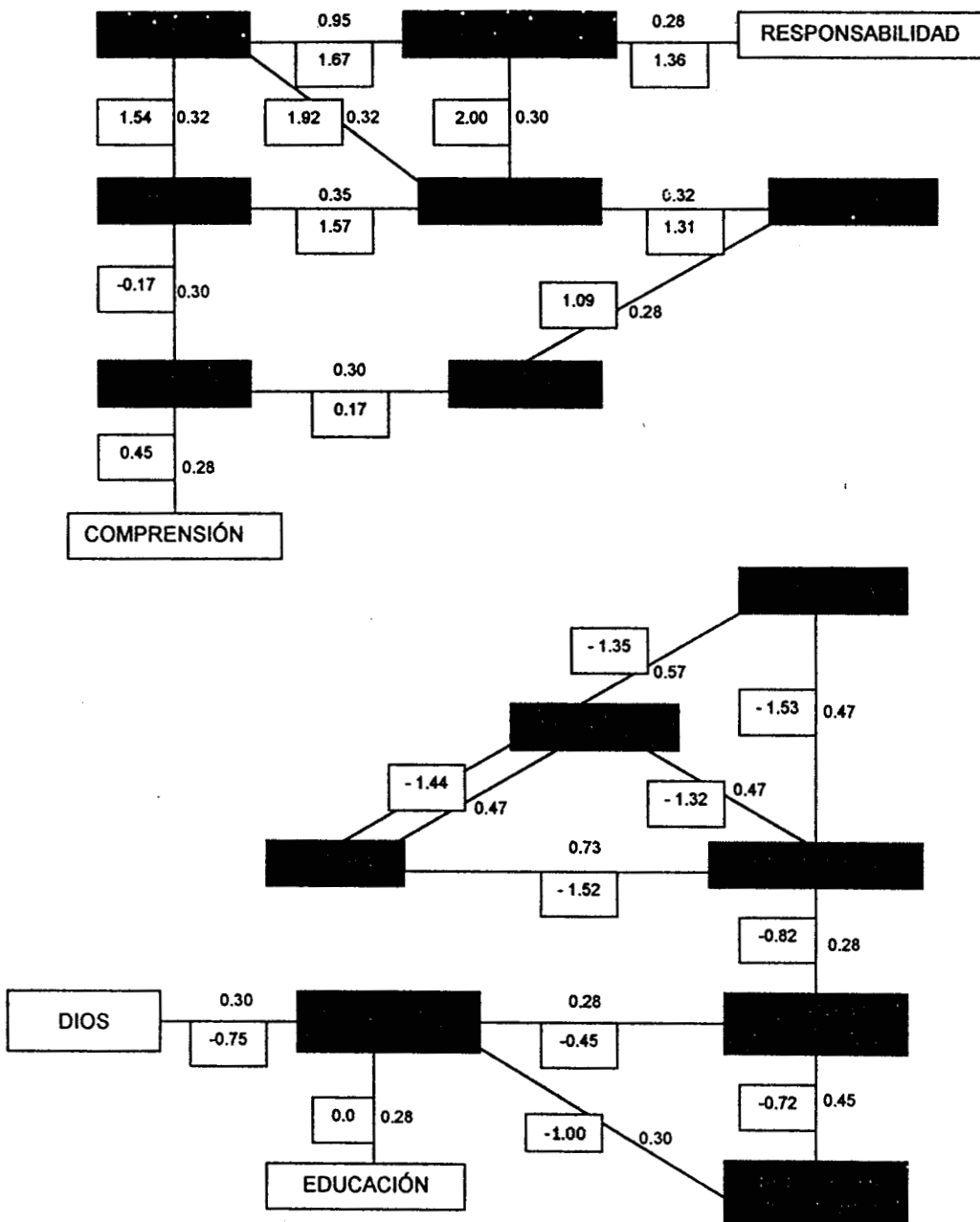

ÁRBOL MIXTO DENTRO DE LA IGLESIA
 FAMILIA
 SAN MARTÍN DE LAS PIRÁMIDES
 CORTE A: 0.28
 N=40

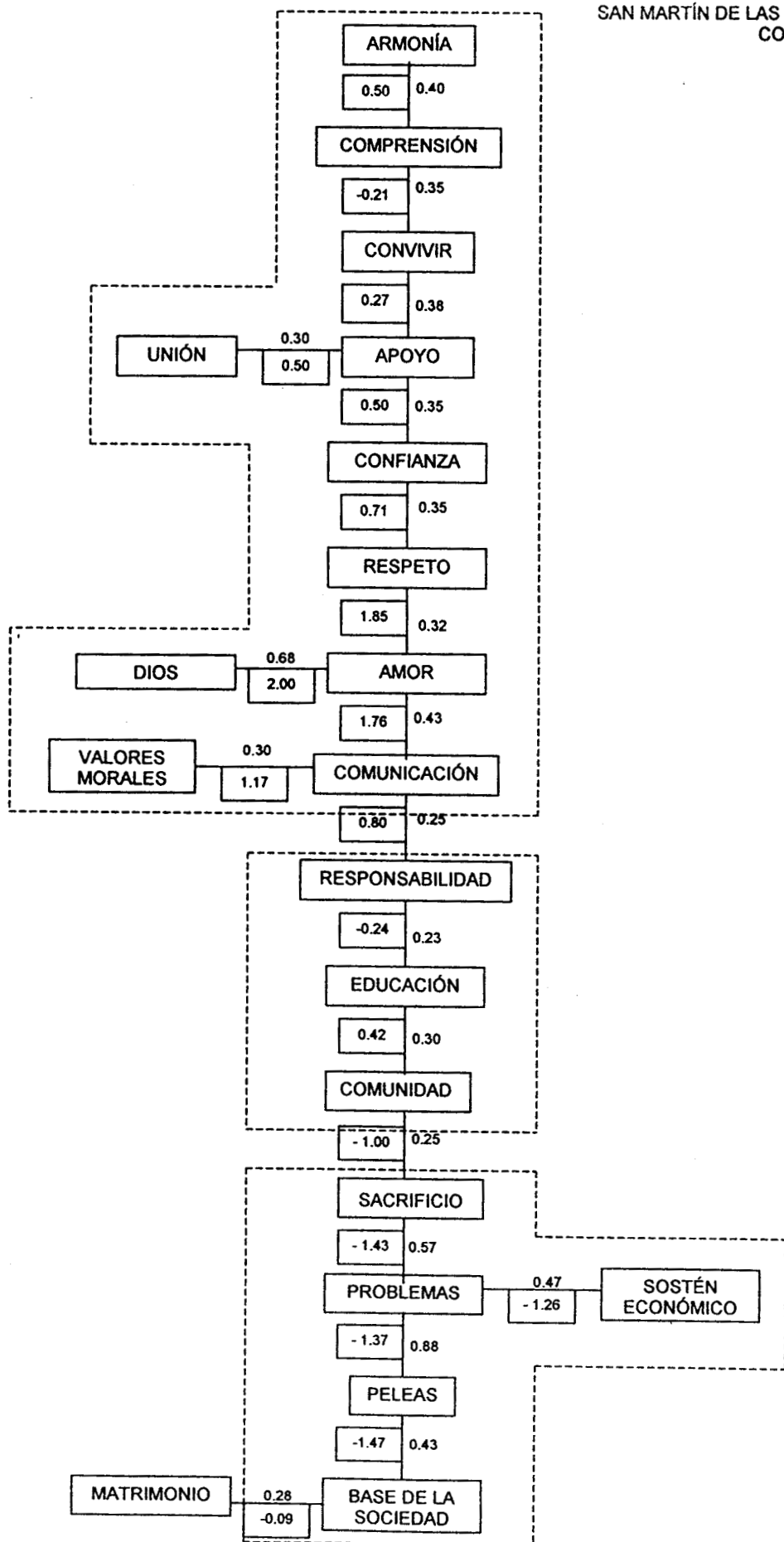

CLIQUE MIXTO DENTRO DE LA IGLESIA
 FAMILIA
 SAN MARTÍN DE LAS PIRÁMIDES
 CORTE A: 0.28
 N=40

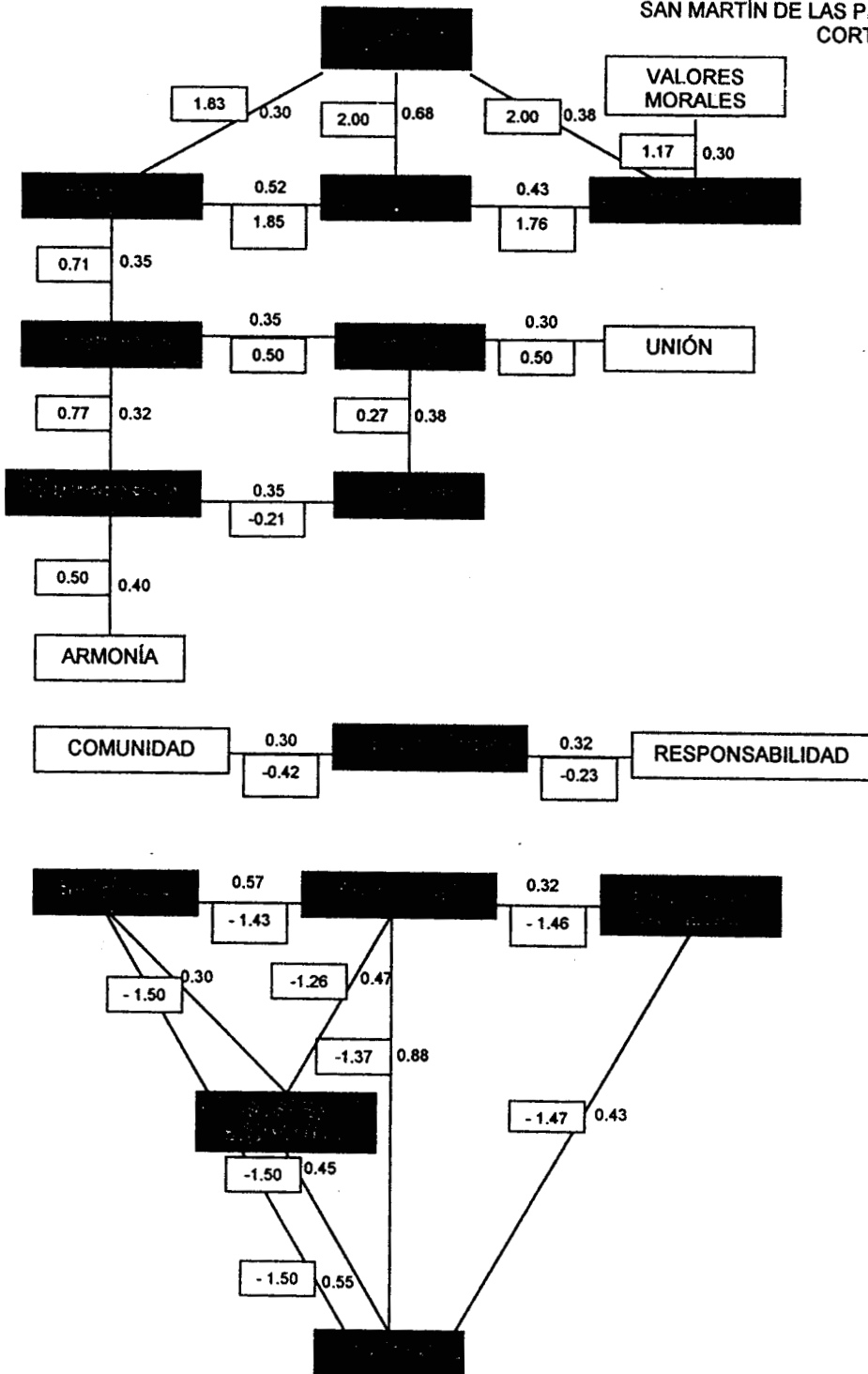

ÁRBOL HOMBRES DENTRO DE LA IGLESIA FAMILIA
 SAN MARTÍN DE LAS PIRÁMIDES
 CORTE A: 0.30
 N = 20

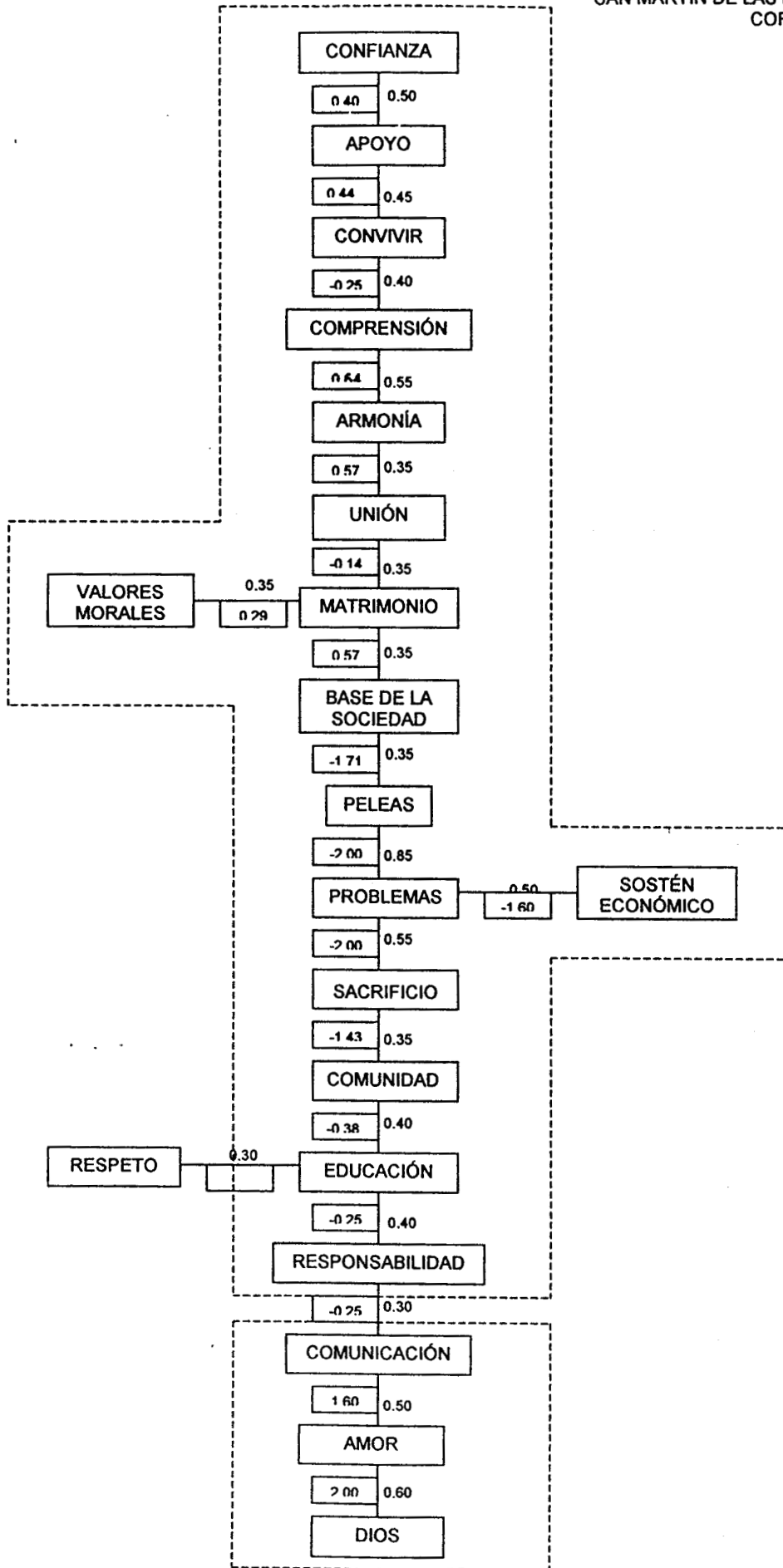

CLIQUE HOMBRES DENTRO DE LA IGLESIA
 FAMILIA
 SAN MARTÍN DE LAS PIRÁMIDES
 CORTE A: 0.30
 N = 20

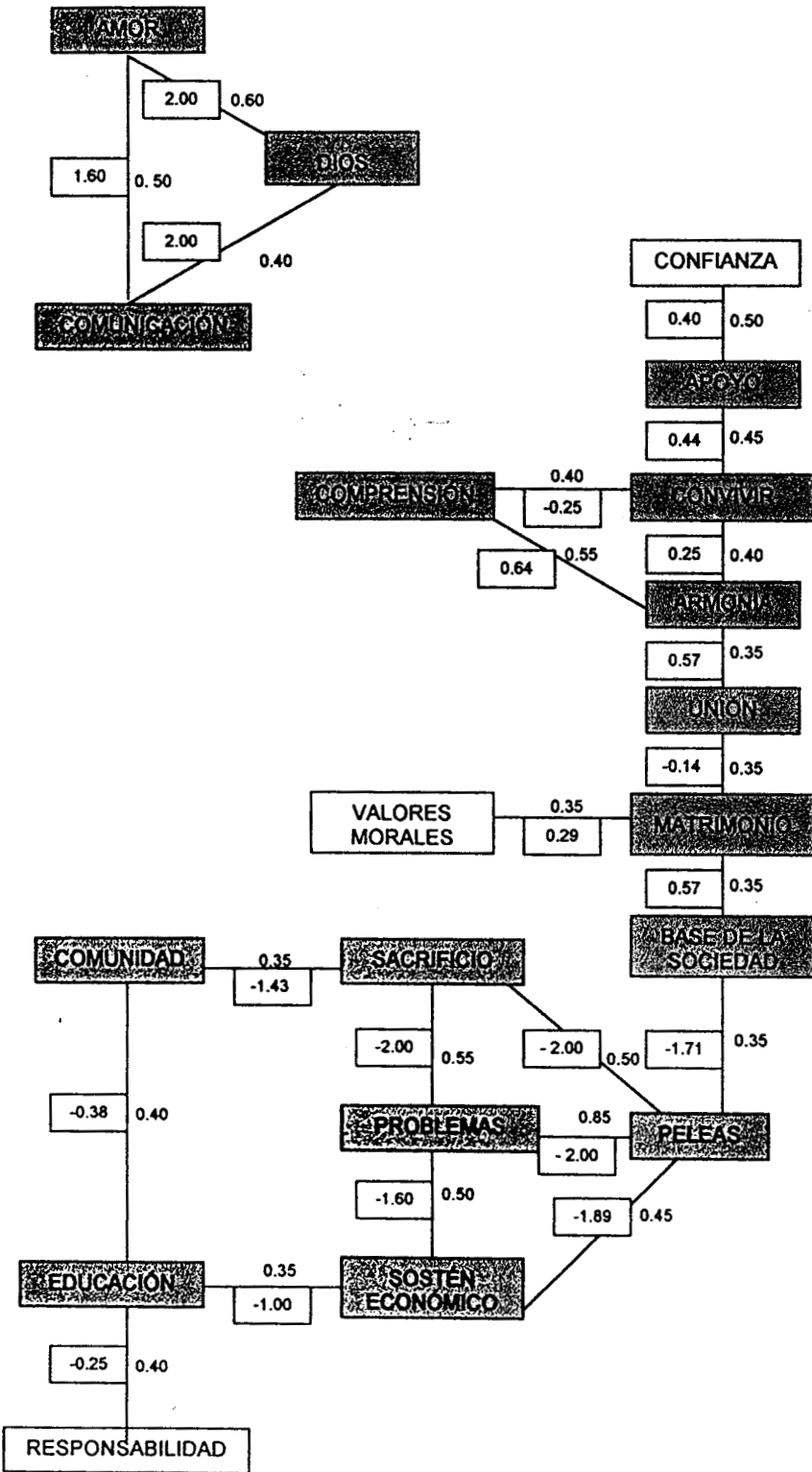

ÁRBOL HOMBRES FUERA DE LA IGLESIA
 FAMILIA
 SAN MARTÍN DE LAS PIRÁMIDES
 CORTE A: 0.28
 N = 20

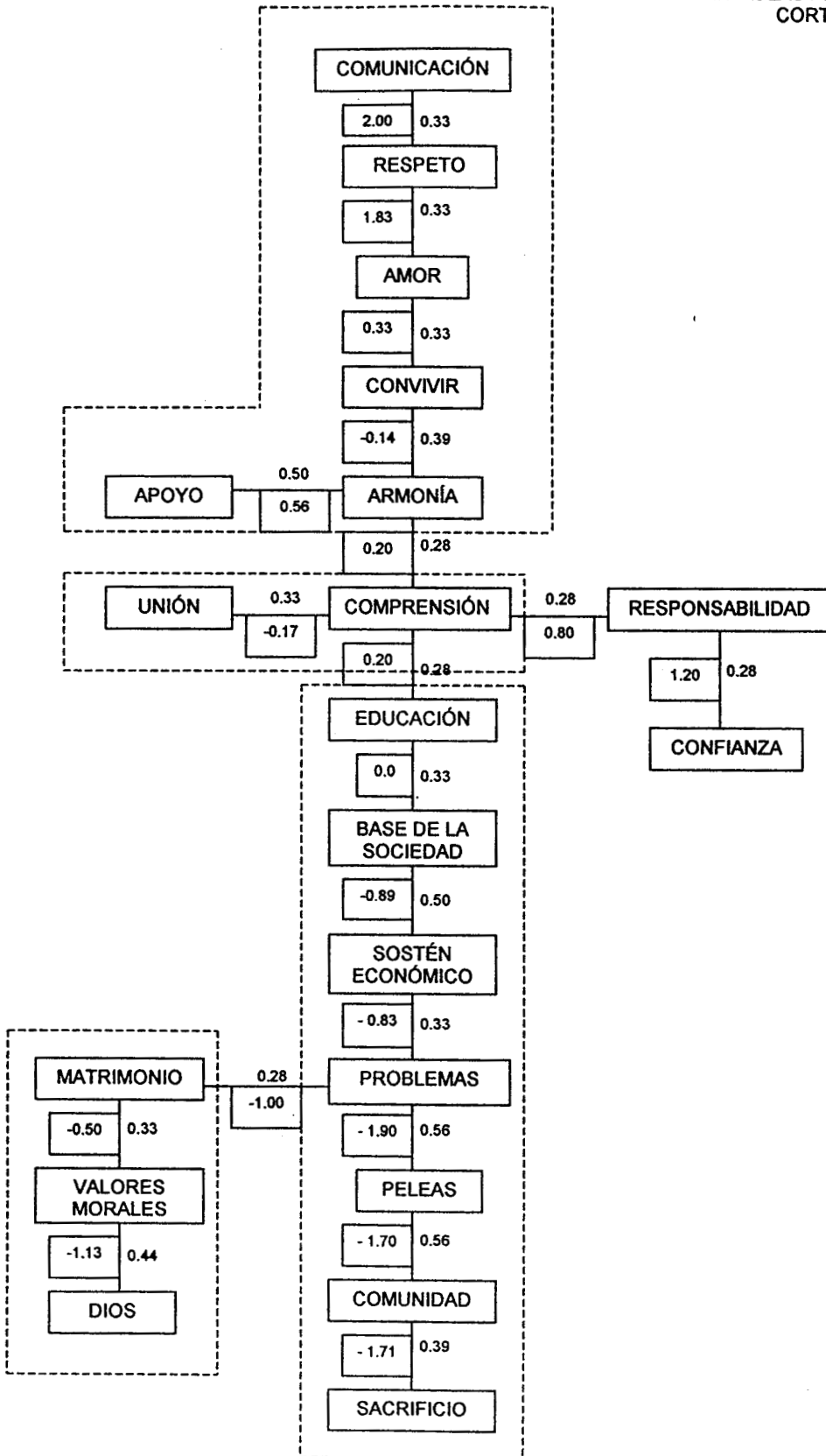

CLIQUE HOMBRES FUERA DE LA IGLESIA
 FAMILIA
 SAN MARTÍN DE LAS PIRÁMIDES
 CORTE A: 0.28
 N = 20

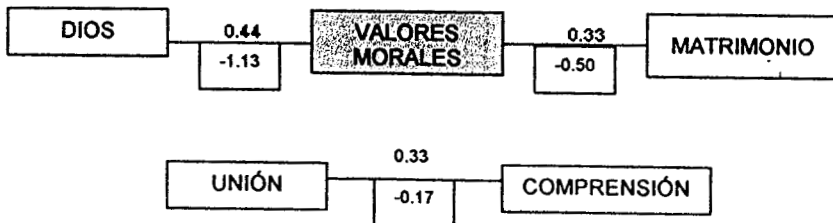
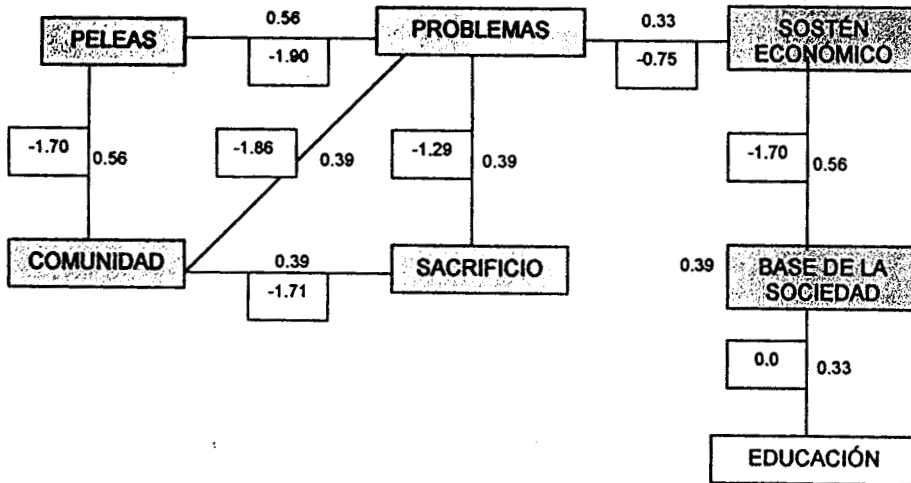
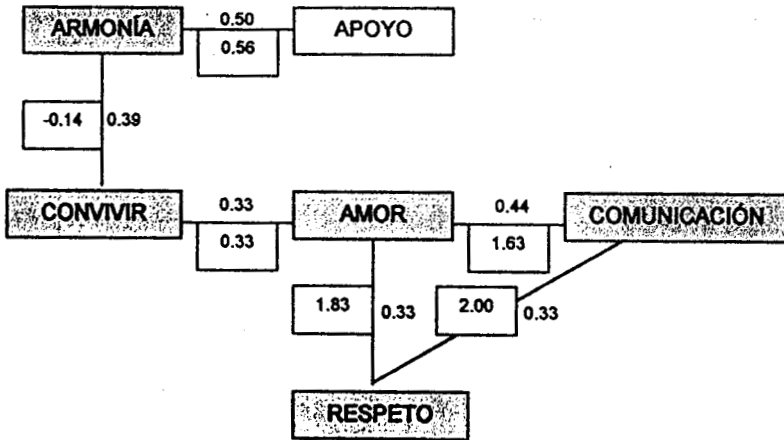

ÁRBOL MUJERES DENTRO DE LA IGLESIA
 FAMILIA
 SAN MARTÍN DE LAS PIRÁMIDES
 CORTE A: 0.30
 N = 18

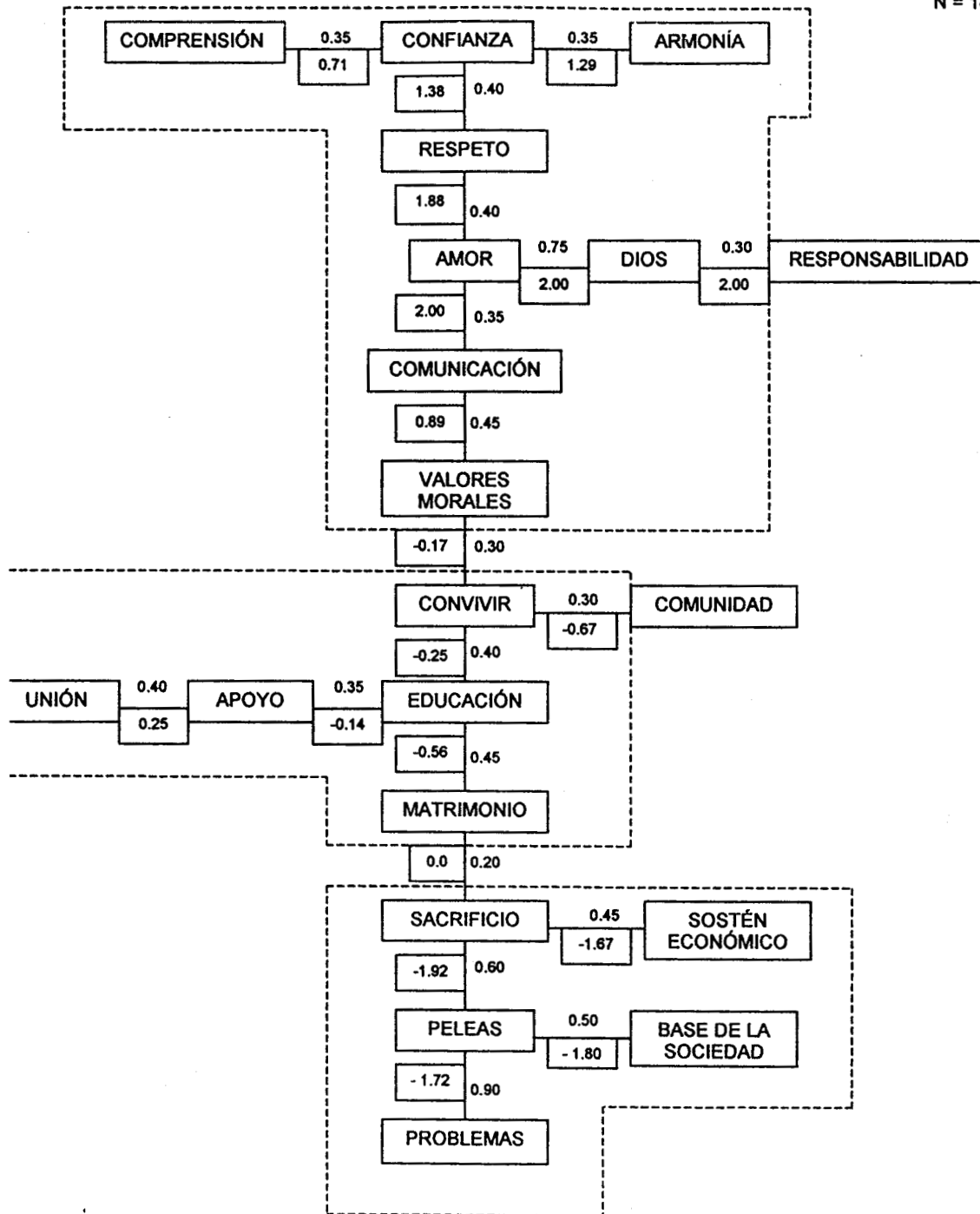

CLIQUE MUJERES DENTRO DE LA IGLESIA
 FAMILIA
 SAN MARTÍN DE LAS PIRÁMIDES
 CORTE A: 0.30
 N = 18

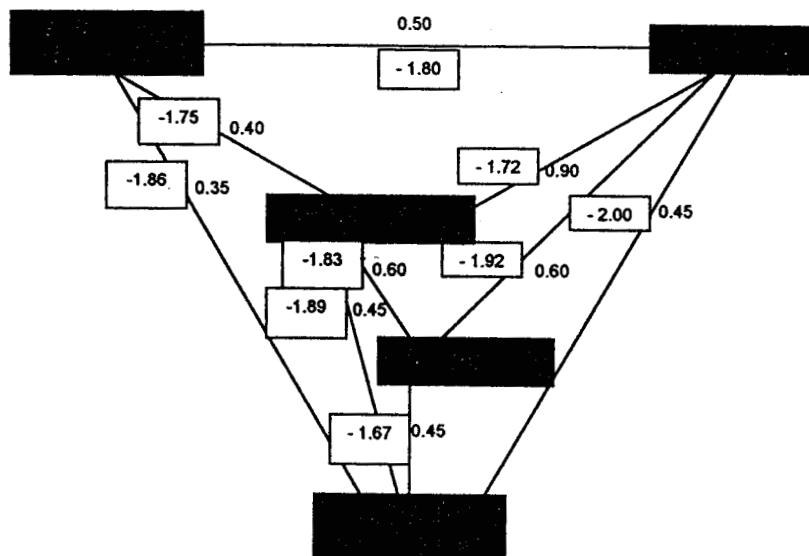
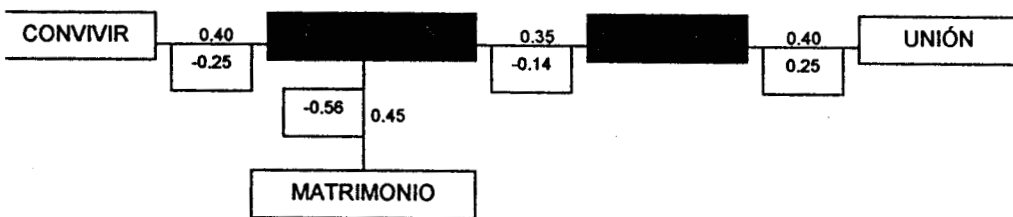
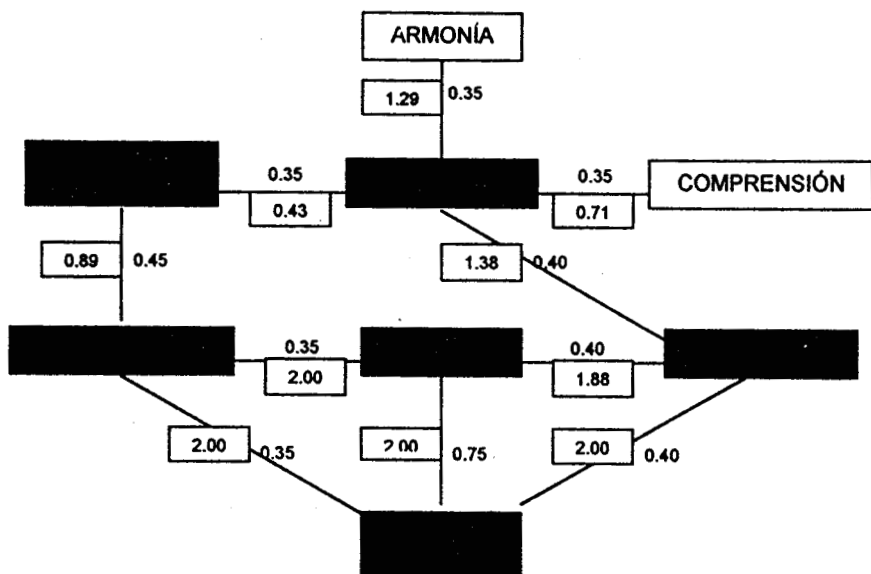

ÁRBOL MUJERES FUERA DE LA IGLESIA
 FAMILIA
 SAN MARTÍN DE LAS PIRÁMIDES
 CORTE A: 0.27
 N = 22

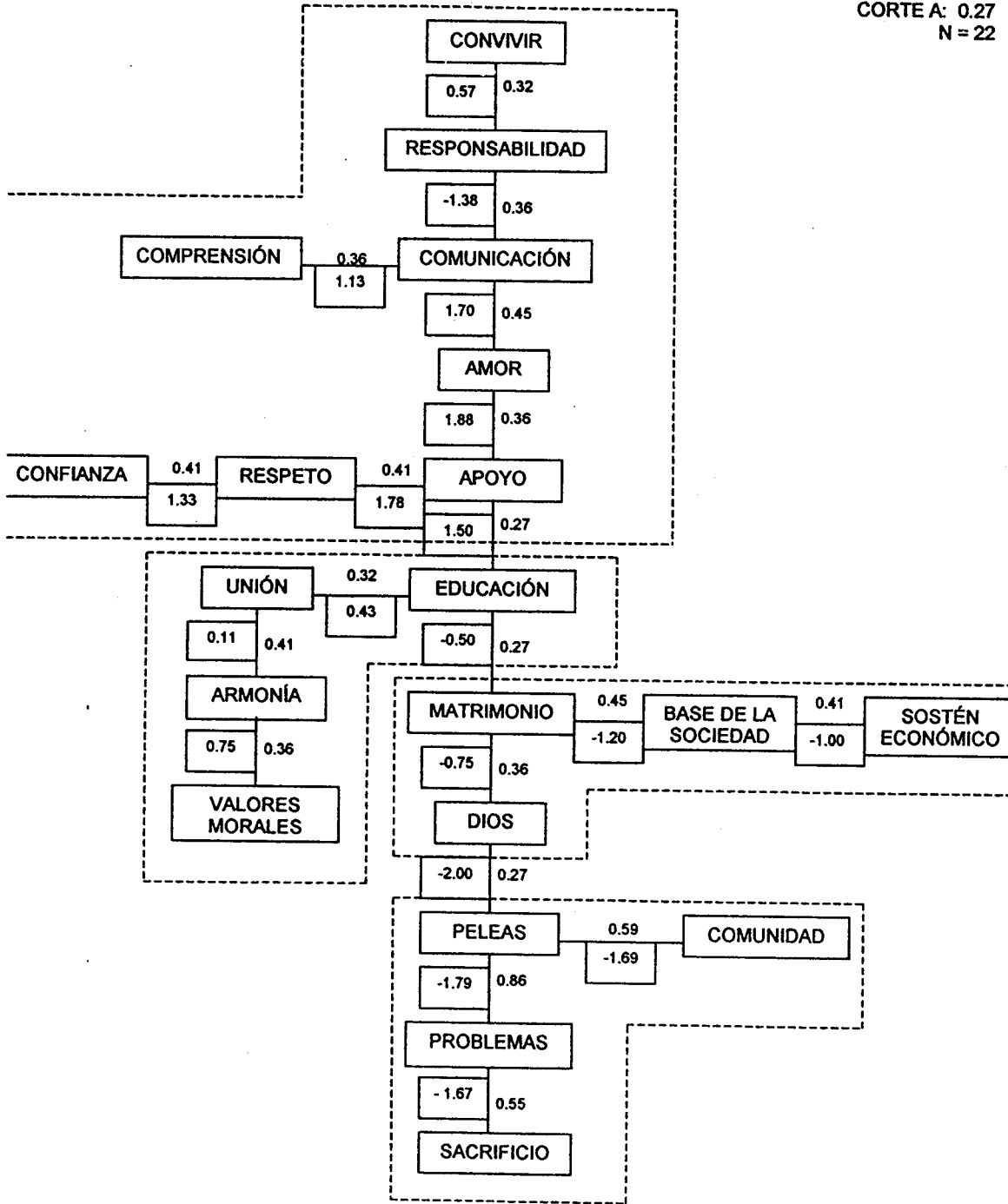

CLIQUE MUJERES FUERA DE LA IGLESIA
 FAMILIA
 SAN MARTÍN DE LAS PIRÁMIDES
 CORTE A: 0.27
 N = 22

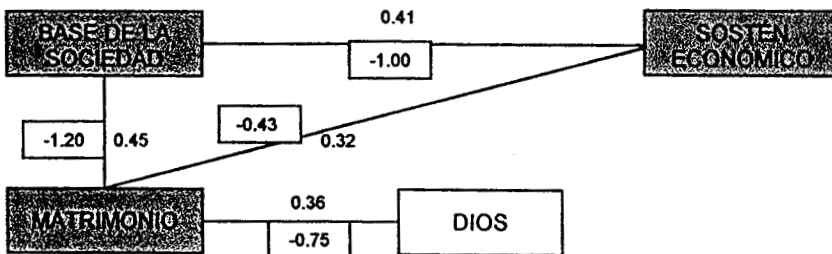
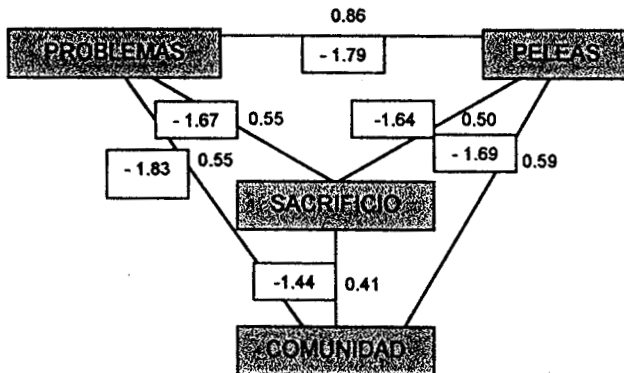
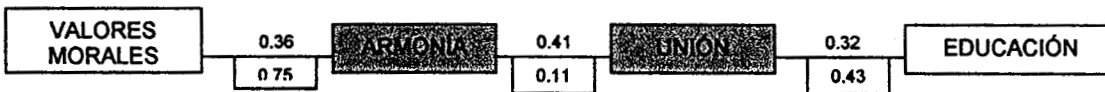
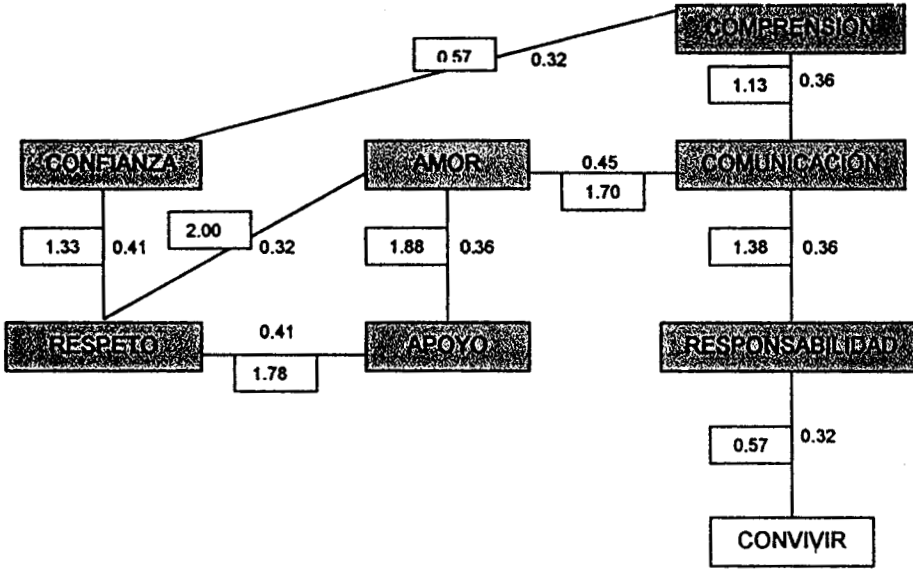

5.3 PRESENTACIÓN DE RESULTADOS Y DISCUSIÓN

GENERAL FAMILIA SAN MARTÍN DE LAS PIRÁMIDES CORTE A: 0.28 N = 80

En la comunidad de San Martín de las Pirámides, los habitantes manifestaron el concepto de *FAMILIA* de manera interesante y significativa puesto que existe un 80% de la muestra que une a los “problemas” con “peleas”; así como un 52% de la muestra que une de igual forma a los “problemas” con “sacrificio”, además un 47% de la muestra une a las categorías “sacrificio” con “peleas” dando así una triada significativa, así como, un 39% de la muestra une “comunidad” con “peleas”. De tal forma que estas cuatro categorías en su mayoría prácticas, aparecen con índices de evaluación negativos que resultan significativos dentro de esta dimensión general, pues nos habla de que existe rechazo hacia estas categorías de manera importante, es decir, se pueden ver las manifestaciones más relevantes que tiene la comunidad hacia el concepto de familia.

Por otra parte y no por ello menos importante un 44% de la muestra une a “amor” con “comunicación”, un 38% de la muestra une a “amor” con “Dios” así como un 38% también une “problemas” con “sostén económico”. Aquí se observa que aparecen categorías simbólicas con porcentajes importantes que nos permiten decir que manifiestan que el concepto de familia lo viven por medio de la parte ideal, la parte deseada, así como también la parte con connotación negativa de la vida familiar y que ambas situaciones crean la realidad con la que se manifiestan en esta comunidad y haciendo al concepto de familia parte de su cultura.

En esta dimensión GENERAL de San Martín de las Pirámides, en la muestra se encuentra una asociación significativa entre las categorías: “problemas”, “peleas”, “sacrificio”, “comunidad” “sostén económico”, “base de la sociedad” y “matrimonio” (ver cliqué máximo de *Familia*). La asociación en que se representan estas categorías tanto en los mayores porcentajes de la muestra así como en la aparición índices negativos en cada una de las uniones que van desde -1.30 con “peleas” y “base de la sociedad” por citar un ejemplo, hasta -0.43 con “base de la sociedad” y “matrimonio”; son representativos para el análisis y comprensión de resultados ya que se manifiesta el concepto de familia de entrada con categorías negativas como lo son problemas y peleas, y que a su vez aparecen con índices negativos por lo que a pesar de su rechazo, la comunidad vive el concepto de familia tal como lo representan los diagramas; esto es, la parte ideal por un lado y la parte negativa y real por el otro. Podría ser esta una especie de escisión entre ambas comprendiendo por un lado los elementos que se requieren para la construcción del concepto de familia y por otro lado los elementos que también forman parte del mismo a pesar del peso negativo que manifiestan.

De lo anterior se resaltan además de las categorías ya mencionadas, se encuentran como puntos de unión significativos a la “confianza” con “respeto” con un 34% de la muestra y con índice 1.00 “comprensión” con “confianza” con un 29% de la muestra y un índice de 0.70 y más fuertemente vinculado se encuentra “respeto” con “amor” con un 32% de la muestra e índice de 1.88; vinculados a ésta última categoría “comunicación” y “Dios”, a “comprensión” se une con “armonía” y “convivir”, y por último “confianza” con “apoyo”. En este cliqué se manifiesta que con estas categorías de connotación positiva, representativas y simbólicas que

la comunidad tiene como una parte importante del concepto de familia y que representan el ideal o lo que se anhela simbólicamente para con la vida en familia.

**MIXTO FUERA DE LA IGLESIA. FAMILIA
SAN MARTÍN DE LAS PIRÁMIDES
CORTE A: 0.25 N=40**

En la dimensión mixta fuera de la iglesia en la comunidad, es decir hombres y mujeres que no participan dentro de los grupos de trabajo en la parroquia se encontraron los siguientes resultados:

Un 45% de la muestra une a "amor" con "comunicación", al igual que se une a "base de la sociedad" con "sostén económico" así como un 38% también une "problemas" con "sostén económico". Estas categorías aparecen de forma significativa en esta dimensión sin olvidar que se trata de gente de la comunidad elegida aleatoriamente y la cual parece manifestar que el concepto de familia va más cerca de indicadores que se observan dirigidos hacia la resolución de situaciones más inmediatas, por ejemplo: se representa al amor como una parte importante del concepto junto con la comunicación. Esto nos indica que las manifestaciones y representaciones que se tiene hacia el concepto de familia, se inclinan más hacia las características prácticas como lo es amor unido a comunicación y responsabilidad, junto con categorías como lo son los problemas y las peleas.

Y por otra parte, 73% de la muestra que une a los "problemas" con "peleas"; así como un 52% de la misma que une a "comunidad" con "peleas", además un 47% de la muestra une a las categorías "problemas" con "sacrificio" y con igual porcentaje a "problemas" con "comunidad" dando así nuevamente a estas categorías datos significativos dentro de esta dimensión mixta fuera de la iglesia, por lo que se puede seguir manifestando las características que tiene el concepto de familia dentro de ésta comunidad.

En esta dimensión mixta fuera de la iglesia en San Martín de las Pirámides, en la muestra se encuentra una asociación significativa y en donde resaltan además como puntos de unión significativos al "amor" con "comunicación" con "respeto" y con "apoyo" en donde un 95% de la muestra manifiesta a la primer unión, y un 32% de la muestra y un 35% respectivamente vinculado con las otras uniones, así como, existen índices que van como en el caso de la unión entre "amor" y "respeto" con un alto de 1.92 y en general los demás índices de evaluación en este cliqué se muestran con asociaciones simbólico-prácticas por lo que en este diagrama se presentan una serie de conceptos con connotación positiva entre los cuales se mencionan al amor, respeto, confianza, comunicación, apoyo, armonía unión así como responsabilidad y comprensión también. Estas categorías vienen a representar la parte ideal junto con la parte práctica que se manifiesta acerca del concepto de familia.

Por otra parte y representados también de forma significativa se tiene a las categorías: "problemas", "peleas", "sacrificio", "comunidad" "sostén económico", "base de la sociedad", "matrimonio", "educación" y "Dios" (ver cliqué mixto fuera de la iglesia. *Familia*).

Estas categorías se representan desde los porcentajes más altos como van desde el 73% entre "problemas" con "peleas" con un índice de -1.52 hasta porcentajes de un 28% como lo es entre "sostén económico" y "matrimonio" o esta misma con "educación" y con índice de 0.0. En general, los porcentajes que aparecen en estas categorías van entre el 73% y el 28%

siendo de gran importancia pues se observa el peso importante de las categorías ya mencionadas y en esta caso vinculadas con "Dios" y "educación"; por lo que se denota que se asocia con relevancia a estos conceptos que van desde características prácticas y otras con connotaciones negativas. Pareciera que la parte de la comunidad que no participa dentro de los grupos de la parroquia, denota nuevamente la importancia que tienen para ellos estas categorías que, les proporcionan elementos inmediatos y prácticos y que es muy probable que vivan cotidianamente en lo que se refiere al concepto de familia.

**MIXTO DENTRO DE LA IGLESIA. FAMILIA
SAN MARTÍN DE LAS PIRÁMIDES
CORTE A: 0.28 N = 40**

En la Dimensión mixto dentro de la iglesia en la comunidad, es decir, hombres y mujeres que participan con regularidad dentro de los grupos de trabajo en la parroquia se encontraron los siguientes resultados:

Se encontró que se manifiestan las categorías simbólicas positivas del concepto de familia dentro de esta muestra, a diferencia de los anteriores en esta muestra en particular, se manifiestan mayor cantidad de categorías simbólicas así como una relación entre ellas mayor, sobre todo en lo que se refiere a las uniones entre "Dios" con "amor" con un 66%, "Dios con "respeto" con un 30% así como, se encuentra a la unión "comunicación" con "Dios" con un 38%, además de otras categorías como lo son "comprensión", "confianza", "apoyo", entre otras, cabe señalar que los índices de evaluación entre estas categorías son positivas y con valores altos. En esta parte si se puede observar la influencia que se produjo en ésta parte de la muestra en particular, ya que manifiestan sus ideales como lo ideal que se manifiestan en la iglesia, esto es en la parte simbólica del concepto de familia pues en la parte real, característica y en cierto punto negativa las categorías que se denotan son similares a la otra parte de la muestra de las participantes que no acuden a los grupos de trabajo de la parroquia.

En el segundo cliqué un 88% de la muestra que une a los "problemas" con "peleas"; así como un 68% de la misma une a "amor" con "Dios", además un 57% de la muestra une a las categorías "problemas" con "sacrificio", un 55% une a "problemas" con "peleas", así como un 47% une a "problemas" con "sostén económico" dando así que las categorías mencionadas proporcionan relevancia también en ésta dimensión dentro las que se agrupan por una parte a las categorías: "sacrificio", "problemas", "peleas", "base de la sociedad" y "sostén económico", por lo que se muestran también que el concepto de familia en esta dimensión mixta dentro de la iglesia se manifiesta de forma simbólica que en la muestra comparativa de la dimensión mixta fuera de la iglesia. En este cliqué se manifiestan uniones significativas entre las categorías ya mencionadas como lo es las ya señaladas y también es importante mencionar que los índices de evaluación que se dan a estas son negativos y van desde -1.50 como lo es en las uniones "sacrificio" con "sostén económico", "sostén económico" con "peleas"; con un -1.50 y -1.47 de índice de evaluación en la unión "peleas" y "base de la sociedad" así como a "problemas" con "base de la sociedad" con un 32% de la muestra y -1.46 de índice. En general se denotan significativamente estas categorías también aquí en esta muestra de la comunidad.

Y por otra parte de forma independiente se observan a las categorías de "educación" con "responsabilidad" con un 32% y -0.23 de índice de evaluación y "educación" con "comunidad" con un 30% y -0.42 de índice. Representando lo anterior connotaciones de rechazo hacia estas tres categorías el vincularse, debido a las valencias negativas que se observan, aunque

por otro lado podrían ser manifestaciones de lo que se vive dentro de los grupos de trabajo de la parroquia.

HOMBRES DENTRO DE LA IGLESIA. FAMILIA SAN MARTÍN DE LAS PIRÁMIDES CORTE A: 0.30 N = 20

En la Dimensión hombres dentro de la iglesia en la comunidad, es decir, hombres que participan con regularidad dentro de los grupos de trabajo en la parroquia se encontraron los siguientes resultados:

Dentro de este grupo de personas se encuentra a un vínculo significativo y que se representa por separado, se trata de la unión entre las categorías de "amor" con "Dios" y con "comunicación" los porcentajes son 60%, 40% y 50% respectivamente y en los cuales los índices son altos de 2.00 y 1.60 en la última mencionada por lo que se denota una fuerte representatividad simbólica para la muestra, sobretodo en lo que tiene que ver en la parte religiosa para este grupo de hombres en particular, es decir la influencia que recibe el grupo se vuelve aquí más evidente que en cualquier otro caso representando también un vínculo importante entre el concepto de familia y la religión católica, los valores morales dentro de la iglesia, etc. Manifestándose esta parte de la muestra una gran carga simbólica que deje ver como una parte de la comunidad que esta inclinada hacia el simbolismo y a una sociedad tradicional, jefes de familia con un concepto de la misma fijado en lo simbólicos más que en lo práctico y con un conjunto de manifestaciones que conllevan a la búsqueda o prevalencia de valores y vínculos importantes con la iglesia y la tradición; son manifestaciones fehacientes de la cultura que existe en esta comunidad.

Existe un 85% de la muestra que une a los "problemas" con "peleas"; así como un 60% de la misma une a "amor" con "Dios", un 55% de la muestra une a las categorías "problemas" con "sacrificio" y con igual porcentaje se une a "armonía" con "comprensión". Dentro de este cliqué y en esta muestra en particular encontramos a las categorías simbólicas positivas que connotan la parte ideal del concepto de familia y en el que los hombres de la muestra que son quienes participan dentro de los grupos de trabajo de la parroquia muestran la ideología de la iglesia así como varias categorías que implican a los "valores morales" con "matrimonio" con un 35% y con índice de 0.29 de así como se une éste último a "unión" con 35% con índice de -0.14. De manera significativa se representa a "armonía" con "comprensión" con un 55% e índice de 0.64; también aparecen las categorías de "convivir", "apoyo" y "confianza" entre otras. Se encontró también, que se asocian a las categorías de "problemas", "peleas", "sacrificio", "sostén económico" y "base de la sociedad" con porcentajes desde 85% en la unión "problemas" con "peleas" y con índice -2.00, "peleas" con "sacrificio" con un 50% y un índice de -2.00 así como, "problemas" con "sacrificio" con un 55% y -2.00 de índice entre otras; en esta muestra se denota en la primer parte del árbol que aparecen uniones con connotaciones negativas altas por lo que se puede notar que para esta parte de la muestra también implica rechazo de estas categorías para con el concepto de familia, pero ya en las siguientes uniones del árbol. En particular en esta muestra se encuentra una integración de las categorías, por una parte están las categorías prácticas y con connotación negativa y enseguida unidas se encuentran las categorías simbólicas positivas e ideales, parecería que los hombres que participan dentro de los grupos de la parroquia manifiestan el concepto de familia integrado y no por separado como en los otros casos y con fuerte carga simbólica.

**HOMBRES FUERA DE LA IGLESIA. FAMILIA
SAN MARTÍN DE LAS PIRÁMIDES
CORTE A: 0.28 N = 20**

En la Dimensión hombres fuera de la iglesia en la comunidad, es decir, hombres que no participan en de los grupos de trabajo en la parroquia se encontraron los siguientes resultados:

Por otra parte se tiene que las categorías simbólicas positivas aparecen principalmente el "amor" con "comunicación" con un 44% de la muestra y 1.63 de índice de evaluación; "amor" con "respeto" con un 33% y 1.83 de índice, así como, "respeto" con "comunicación" con un 33% y 2.00 de índice; también se manifiestan las categorías "convivir" con "amor" con 33% y 0.33 de índice y por último se encuentra "convivir" con "armonía" con un 39% y con índice de -0.14 este es el único índice negativo que se presenta puesto que en la unión "apoyo" con "armonía" con 50% y 0.56 de índice. Estas categorías vienen a representar la manera en que se manifiesta el concepto de familia, en esta parte de la muestra y en dónde se le concede gran importancia al amor, la comunicación y el respeto vinculadas entre sí y con las demás categorías entrelazadas y con importancia en sus uniones también, lo que nos indica que la vinculación de éstas categorías, se da con toques prácticos-simbólicos entre éstas.

Además, un 56% de la muestra que une a los "problemas" con "peleas"; así como un 56% de la misma une a "comunidad" con "peleas", un 50% de la muestra une a las categorías "base de la sociedad" con "sostén económico" y con igual porcentaje se une a "armonía" con "apoyo". En este cliqué se manifiestan las categorías anteriormente mencionadas, así como, "educación" con un 33%. Los índices de evaluación que se registran son negativos y van desde -1.90 en el caso de la unión "problemas" con "peleas" o -1.86 entre la unión "problemas" con "comunidad" así como en la unión "base de la sociedad" con "educación" con índice 0.0. En este cliqué se representa significativamente a éstas categorías, con tendencia hacia lo práctico que lo simbólico. Es así como se denota una diferencia que existe entre los hombres que participan dentro de la iglesia y los que no lo hacen. Siendo ya relevante para con el concepto de familia dentro de la comunidad.

Por último también se observan uniones menores pero no por ello menos importantes como lo son la unión entre "valores morales" con "Dios" con un 44% y -1.13 de índice, así como, "valores morales" con "matrimonio" con un 33% y -0.50 de índice. En esta parte de la muestra al contrario de lo que se observa en la dimensión opuesta de la comunidad (hombres dentro de la iglesia) se manifiestan connotaciones negativas de rechazo hacia estas tres categorías que van relacionadas más con lo simbólico para otro tipo de muestra, por que parece ser que para esta muestra en particular no es de relevancia, sino que hasta se presenta como rechazo hacia estas categorías.

Además las categorías de "unión" y la "comprensión" con un 33% y con un índice de -0.17 , lo cual también se manifiesta con una connotación negativa o de rechazo hacia estas categorías que se relacionan con lo simbólico dentro del concepto de familia.

**MUJERES DENTRO DE LA IGLESIA. FAMILIA
SAN MARTÍN DE LAS PIRÁMIDES
CORTE A: 0.30 N = 20**

En la Dimensión mujeres dentro de la iglesia en la comunidad, es decir, mujeres que participan con regularidad dentro de los grupos de trabajo en la parroquia se encontraron los siguientes resultados:

Aparecen las categorías simbólicas con connotación positiva en las que se dan uniones significativas entre "confianza" con "valores morales" con un 35% de la muestra y 0.43 de índice de evaluación, "confianza" con "respeto" con un 40% de la muestra y 1.38 de índice, "amor" con "comunicación" con un 35% y 2.00 de índice, "amor" con "respeto" con 40% y 1.88 de índice, también se presenta la unión "amor" con "Dios" con un 75% y 2.00 de índice principalmente. Dentro de la estructura que se observa en estos datos tenemos que se denotan estas categorías fuertemente manifestadas por lo que se denotan con porcentajes altos las uniones que se relacionan principalmente en la categoría "amor" así como lo que se relaciona con "Dios", proporcionando así como en la muestra de los hombres dentro de la iglesia, la vinculación que lleva a una concepción de la familia más simbólica y relacionada con la iglesia.

Existe un 90% de la muestra que une a los "problemas" con "peleas"; así como un 75% de la misma une a "amor" con "Dios", un 60% de la muestra une a las categorías "sacrificio" con "peleas" y con igual porcentaje se une a "problemas" con "sacrificio", un 50% une a las categorías "peleas" con "base de la sociedad". Dentro de este cliqué aparecen las categorías de: "base de la sociedad", "peleas", "problemas", "sacrificio" y "sostén económico" como el denominador común del concepto de familia en el que se manifiestan los porcentajes más altos y los índices de evaluación negativos. Se denota la connotación negativa y de rechazo hacia las categorías prácticas que a su vez se han venido manifestando en las anteriores dimensiones, así como, las categorías recurrentes en esta muestra.

Por último se encuentra una asociación significativa en cuanto a las categorías: "educación" con "apoyo" con un 35% de la muestra y -0.14 de índice, "apoyo" con "unión" con un 40% de la muestra y 0.25 de índice, "educación" con "matrimonio" con un 45% de la muestra y -0.56 de índice. De esta forma se manifiestan también la importancia que tiene para esta muestra las categorías ya mencionadas y en las que un porcentaje medio dentro de la muestra así como se observa que se le asigna índices de evaluación negativos a las uniones "educación" con "matrimonio" así como "educación" con "apoyo". Esto puede denotar que no se representan a favor de estas categorías que a su vez, resultan prácticas para la representación y la construcción del concepto de familia. Esto último nos habla de la tendencia hacia lo simbólico más que hacia lo práctico en esta parte de la muestra.

**MUJERES FUERA DE LA IGLESIA. FAMILIA
SAN MARTÍN DE LAS PIRÁMIDES
CORTE A 0.27 N = 20**

En la Dimensión mujeres fuera de la iglesia en la comunidad, es decir, mujeres que no participan en los grupos de trabajo en la parroquia se encontraron los siguientes resultados:

Dentro de la connotación positiva que aparece en esta parte de la muestra se manifiestan las categorías de "amor" con "comunicación" con 45% de la muestra y 1.70 de índice de evaluación, "amor" con "respeto" con un 32% de la muestra y 2.00 de índice. En general en estas categorías encontramos características positivas fuertemente representadas por las mujeres y que denotan la parte ideal y positiva del concepto de familia para las mujeres que pertenecen a la comunidad en general; las categorías que se denotan son: "amor", "comunicación", "comprensión", "confianza", "comunicación", "respeto", "responsabilidad" y "convivir". Esta estructuración de las categorías, viene a darnos la tendencia que se observa, en esta parte de la muestra de participantes, hacia lo práctico más que a lo simbólico y marca una diferencia inmediata con la otra parte de las mujeres que participaron y que asisten con regularidad dentro de los grupos de la parroquia.

Además, se encontró que un 86% de la muestra que une a los "problemas" con "peleas"; un 59% de la misma une a "comunidad" con "peleas", un 55% une a las categorías "sacrificio" con "peleas" y con igual porcentaje se une a "sacrificio" con "comunidad", un 50% une a las categorías "sacrificio" con "peleas" entre otros. Aparecen en esta muestra las categorías: "peleas", "problemas", "sacrificio" y "comunidad" en las que se presenta una carga negativa en sus índices de evaluación, que van desde "problemas" con "comunidad" con un índice de -1.83 o "problemas" con "peleas" con -1.79 de índice. En esta parte de la muestra en particular se observa que la asociación entre estas categorías es clara y es la connotación negativa y de rechazo que aparece en todas las dimensiones ya mencionadas y que se refieren más hacia lo práctico del concepto, por lo que resultan significativas pues son la representatividad en la comunidad.

Por otra parte se encuentran asociaciones significativas entre las categorías de "base de la sociedad" con "sostén económico" con un 41% de la muestra y -1.00 de índice, "sostén económico" con "matrimonio" con un 32% de la muestra y con -0.43 de índice, "matrimonio" con "base de la sociedad" con un 45% de la muestra y -1.20 de índice y "matrimonio" con "Dios" con un 36% de la muestra y -0.75 de índice. En estas categorías se denotan los índices de evaluación negativos entre ellas y un porcentaje medio de la muestra por lo que se puede reflejar la connotación negativa de las categorías pareciendo una forma de rechazo hacia estas categorías con respecto al concepto de familia, aun que habla también de la parte práctica más que simbólica que subyace a la representación del concepto de familia.

Además se encuentran las categorías asociadas de "armonía" con "unión" con un 41% de la muestra y 0.11 de índice de evaluación, "unión" con "educación" con un 32% y 0.43 de índice de evaluación y "valores morales" con "armonía" con un 35% y 0.75 de índice. En estas categorías se denotan vínculos entre sí aun que si llegar a lograrse una ramificación más fuertemente representada, pues se observan porcentajes medios o bajos e índices de evaluación positivos promedio en los que se corrobora el no estar muy cercanos entre sí.

5.4 CONCLUSIONES.

A partir de los resultados obtenidos, se rechaza la hipótesis nula, por lo tanto, existen diferencias significativas hacia las representaciones y manifestaciones hacia el concepto de familia entre las personas que participan con regularidad dentro de los grupos de la parroquia y las personas de la comunidad en general pertenecientes a San Martín de las Pirámides.

Resultó significativo que el 80% de la muestra en general, representa de manera importante las categorías de: "peleas", "problemas" y "sacrificio"; lo cual manifiesta las representaciones y manifestaciones que se tienen acerca del concepto de familia en una parte de la población como lo fue la selección de ésta muestra y que forma parte de la comunidad.

Por otra parte se manifestaron también categorías como: "Dios", "amor" y "comunicación", en un 40% de frecuencia por lo que podemos mencionar que se manifestaron sobre todo en la parte de la muestra que se vincula más con la participación dentro de la iglesia católica; pues se presentó principalmente por parte de la muestra de hombres que participan dentro de la parroquia y en segundo lugar mujeres que también participan en la parroquia de ésta comunidad. Lo cual denota específicamente dentro de estos grupos de pertenencia, la inclinación que muestran hacia la parte simbólica más que práctica del concepto, así como, habla también de que se vive dentro de una tradición, con jefes de familia con un concepto fijo y con un conjunto de manifestaciones que conllevan a la búsqueda o prevalencia de valores y vínculos importantes con la iglesia católica y la tradición; son manifestaciones fehacientes de la cultura que existe en esta comunidad y que por lo menos nos habla de que una parte de la comunidad cuando menos está inclinada hacia el simbolismo o la idealización y en consecuencia hacia inclinados también hacia lo tradicional. De ahí que en el análisis de datos que se realizó, el resultado fue lo suficientemente significativo como para rechazar la hipótesis nula antes descrita.

Por otra parte se encontró que dentro del análisis de resultados se encontraron estadísticamente significativos, en todas las correlaciones aquí representadas, los conceptos de: "problemas", "peleas", "sacrificio", "comunidad", "sostén económico", "base de la sociedad" y "matrimonio", considerándose a éstos como el denominador común del análisis obtenido. Y como se puede observar, se entretajan categorías simbólicas y prácticas que muestran diferentes representaciones de lo que puede ser un mismo concepto entre dos grupos comparativos.

En estas conclusiones, es clara la connotación negativa y de rechazo que aparece en todas las dimensiones ya mencionadas, por lo cual resultan significativas, junto con las connotaciones positivas también. Pues todo esto representa y manifiesta al concepto de familia en la comunidad. Y que a pesar de rechazar las categorías fuertemente manifestadas, existen dentro de su concepto de familia, las categorías de: "amor" y "Dios", reiterando así la vinculación que lleva a una concepción de la familia más tradicional.

De igual forma se puede decir, que la comunidad vive el concepto de familia tal y como lo representan los diagramas; esto es, la parte ideal o simbólica por un lado, y la parte real o práctica por el otro. Por ejemplo: Dentro del grupo de hombres y mujeres que no participan dentro de los grupos de la iglesia, el concepto va más cerca de las connotaciones prácticas que

se manifiestan puesto que aparecen estadísticamente significativos los "problemas" con "peleas" así como, "comunidad" y "sacrificio"; de igual manera, se representa al "amor" como una parte importante del concepto junto con la "comunicación".

Así mismo, se observó de forma recurrente, la tendencia que se tiene por parte de los grupos de hombres y mujeres que pertenecen a algún grupo dentro de la parroquia, hacia la manifestación de conceptos simbólicos como "unión", "comunicación", "Dios", "respeto", además de "comprensión", "confianza", "apoyo", principalmente. Esto se debe a la manifestación de sus ideales, como los ideales que se manifiestan dentro de la Iglesia Católica, los cuales se encuentran relacionados con simbólico del concepto de familia, pues por otra parte, existe un denominador común dentro de las categorías prácticas ya antes mencionadas y que cuyos resultados no son muy similares a la otra parte de la muestra de los participantes que no acuden a los grupos de trabajo de la parroquia.

En lo que se refiere a las representaciones en general de las personas encuestadas y que no pertenecen a los grupos de la parroquia se tiene que de alguna forma, se manifestaron connotaciones de preferencia hacia dimensiones que tiene que ver más con lo práctico, esto es con la acción ante un hecho determinado, y con tendencia hacia el rechazo de categorías que van más relacionadas con lo simbólico, y que tiene que ver más con los conceptos ideales de familia, sin que ello permita realizar una acción inmediata como en lo práctico, más bien esto simbólico se queda más en lo abstracto, en lo ideal que en la acción.

En cambio para el otro tipo de muestra, esto es, las personas encuestadas y que participan con regularidad en los grupos de la parroquia, parece ser que para ellos en particular y en caso inverso a lo anterior, se manifestó que se tiene mayor preferencia por el uso de categorías y connotaciones que tienen que ver más con lo simbólico o ideal, así, para ellos la representación y manifestación del concepto de familia esta más del lado del dogma religioso, del lado de los preceptos cristiano católicos, por lo que se presentó en esta parte de la muestra, como puede ser contundente lo simbólico, pues se observa la gran influencia que existe acerca de la actitud cristiana, y nos habla también de cómo se están estructurando en la actualidad y en esta comunidad en particular, lo que tiene que ver con la familia y las interacciones que se dan aquí, en los grupos católicos que se tienen en la comunidad. Ya que, también se presentó en que esta parte de la muestra no opta por lo práctico o real, de hecho se observa rechazo hacia estas situaciones, lo que nos permite concluir, que en sus formas de representar y manifestar lo que se vive cotidianamente como es: la vida familiar y grupal, va entrelazado lo simbólico, mas que lo práctico, es decir, hay más peso en lo ideal y que resulta un tanto irreal, por el contrario de lo práctico, que resulta más bien acciones y hechos inmediatos.

De lo anterior podemos añadir que de los resultados obtenidos se puede concluir que la representación y manifestación del concepto de familia junto con la participación y organización subyacentes, en este estudio comparativo y para este par de grupos, se hacen observaciones importantes que nos brindan orientación hacia el ¿Qué hacer con lo obtenido?, ya que, la presente investigación puede servir como un punto de partida para el entendimiento de diversos factores psicosociales que se están dando actualmente en esta comunidad y comunidades cercanas, pues, dentro de éstos está la visión que se nos ha mostrado a cerca de la manera en que se pueden estar dando las interrelaciones dentro de los grupos de la parroquia, así como los motivos por los que no se integran con mayor afluencia y regularidad más feligreses. Esto es, la relación entre los miembros de los grupos de la parroquia y de los grupos entre sí, se puede estar dando a través de las dimensiones simbólicas más que de las

prácticas, por lo que significa que sus relaciones intergrupales, así como todo lo que tiene que ver con decisiones en comunidad -como aquí le llaman-, es probable que se estén dando solo en el ámbito simbólico, ideal, y las consecuencias que esto puede tener, es que las propuestas, decisiones, negociaciones, cambios, en fin todo lo que tiene que ver con él o los grupos, se estén dando solo en el ámbito de ideas y además de manera subjetiva y con tendencia a continuar con preceptos que son más de la tradición -lo que se ha hecho siempre- que de la acción. De tal forma que se puede entender él por que es limitado lo que tiene que ver con propuestas reales y prácticas y que conllevan un consenso grupal, esto lo menciono por que fue una de las limitantes que se tuvo en la realización del plan pastoral parroquial. En resumen se puede decir que en la constante interacción grupal se requieren de diversas herramientas que faciliten, más que complicar, el desarrollo personal y grupal de los que se ven interesados en pertenecer a diversos grupos fuera de lo familiar, facilitar el camino para encontrar grupos de referencia que permitan y conserven el sentido práctico de las cosas, junto con la apertura, para así poder salir adelante de este enredo de fenómenos societales de los que hoy somos presa.

5.5 LIMITACIONES Y SUGERENCIAS.

Al realizar esta investigación se encontraron algunas limitantes:

- El tamaño de la muestra debió ser más amplio para obtener otros resultados estadísticamente significativos a los obtenidos; por ejemplo aquellos en los que se encontraron diferencias marginales.
- La muestra debió ser más homogénea ya que las edades variaban mucho y no fue posible contar con más participantes de las mismas edades y establecer diferencias cercanas por edad.
- El tiempo que se tiene para realizar la resolución del cuestionario fue limitado debido a que las personas no se prestan con facilidad para efectuar dichos cuestionarios que en realidad no llevan mucho tiempo en su contestación.
- Se deben considerar también las condiciones que se dan cuando se encuesta a las personas, pues podrían darse diferencias entre el encuestar individualmente o en grupo.
- El trabajo en comunidad parece ser más complicado para la obtención de información cuando no conocen al investigador, se observa que las personas desconfían y pueden no dan información veraz de lo que se solicita.
- Se observó que existía dificultad en la comprensión y ejecución de instrucciones que se dieron sobretudo en la realización del Plan Pastoral Parroquial.
- Así mismo se dieron limitantes en la recavación de datos, pues se llevó más del tiempo contemplado para ella pues no se contaban con los medios suficientes para realizar éste Plan Pastoral Parroquial con mayor agilidad.

De acuerdo con los logros y limitaciones que se presentaron en el desarrollo de esta investigación se proponen las siguientes sugerencias:

- Antes de empezar cualquier investigación subsiguiente a la presente, se debe conocer que el acceso a la muestra se encuentra obstaculizado debido a la resistencia de las personas para colaborar sin comprender del todo de lo que se trata.
- También, antes de iniciar cualquier investigación primero se debe realizar el marco teórico y después buscar la muestra adecuada para la investigación, en un esfuerzo por tener mejor control de variables.
- Se debe prever el tamaño de la muestra para obtener datos estadísticamente significativos en su mayoría.
- Se deben tomar en cuenta las variables extrañas como en este caso, el lugar donde son entrevistados, debe ser neutral pues se corre el riesgo de que intervengan factores de influencia no considerados en la investigación, entre otros.
- La valoración de otros aspectos de la comunidad. Valorar a la comunidad como un todo y no solo valorar una parte de ésta. Para así poder obtener un diagnóstico más certero.
- Que se tenga en cuenta y se continúe revisando este tema con la mayor seriedad posible, continuando estos resultados.
- En la parte del Plan Pastoral Parroquial. Se sugiere que para con el trabajo grupal, se realicen actividades dinámicas y sencillas que faciliten la obtención de datos y opiniones, ya que, resulta más funcional y necesario el concretar acciones que definir objetivos rimbombantes y vacíos de todo contenido práctico y no ejecutables.

BIBLIOGRAFIA.

- Arias, G. R., (1988). **"Programa de Matrices de Similitud"**. UNAM. México.
 - American Psychological Association. (1999). **"Manual de Estilo de Publicaciones"**. Editorial Manual Moderno. México D.F.
 - Ander – Egg, E., (1988). **"Metodología y Práctica del Desarrollo de la Comunidad"**. Editorial El Ateneo. México. D.F.
 - Angulo, J., (1975). **"Teotihuacán la Ciudad de los Dioses"**. Ediciones Monclém. México.
 - Berger, P. L., Y Luckman, T., (1986). **"La Construcción Social de la Realidad"**. Amorrortu Editores. Buenos Aires. Argentina.
 - Boletín de Pastoral (1997) **"Planeación Pastoral"**. Vicaría de Pastoral, Diócesis de Tuxtla Gutiérrez Chiapas. México.
 - Bosch, G.C., (1974). **"La Técnica de Investigación Documental"**. Séptima Edición. UNAM. México.
 - Butler., (1977). **"Vidas de los Santos"**. Tomo IV. Ediciones Clute. México.
 - Deutsch, M., Y Krauss, R. M., (1992). **"Teorías en Psicología Social"**. Editorial Paidós. México. D.F.
 - Doise, W., Deschamps, y Mugny, (1980) **"Psicología Social Experimental"**. Editorial Hispano Europea. Barcelona. España.
 - Estrada, I. L., (1997). **"El Ciclo Vital de la Familia"**. Editorial Grijalbo. México. D.F.
 - Gamio, M., (1979). **"La Población del Valle de Teotihuacán"**. Instituto Nacional Indigenista. INI. Tomos I - V. México.
 - Garcíapelayo, y G. R., (1981). **"Diccionario Larousse Ilustrado"**. México.
 - González de Alva, L., (1989). **"Teoría de los Grafos en Ciencias Sociales"**. UNAM. México.
 - Instituto Nacional de Estadística, Geografía e Informática. INEGI. (1990) **"XI Censo General de Población y Vivienda"**. México.
 - Nateras, D. J. O., Tinoco, A. J. R., y Nateras, D. J. A., (1994). **"Niños y Política en las Elecciones de 1994"**. UAM-I. México D.F.
 - Nateras, D. J. O., Tinoco, A. J. R., Y Nateras, D. J. A., (1994). **"Socialización Política en Niños del D.F."** UAM-I. México D.F.
-

- Martínez de la Rosa, J., (1999). ***"San Martín de las Pirámides. Monografía Municipal"***. Editorial Emahaia. Gobierno del Estado de México.
- Moscovici, S., (1975). ***"Introducción a la Psicología Social"***. Editorial Planeta. Barcelona España.
- Munné, F., (1974). ***"Grupos, Masas y Sociedades"***. Editorial Hispano Europea. Barcelona. España.
- Satir, V., (1988). "Nuevas relaciones Humanas en el Núcleo Familiar", Editorial Pax. México. D.F.
- Selltiz, J., y Deutsch., (1965). ***"Métodos de Investigación en las Relaciones Sociales"***. Ediciones Rialp. Madrid. España.

FUENTES DOCUMENTALES.

- ***"Archivo General de la Nación en Lecumberri. Parroquia y Pueblo de San Martín que estuvo bajo la Jurisdicción de San Juan Teotihuacán"***.
 - ***"Archivo Histórico Municipal de San Martín de las Pirámides"***.
 - ***"Archivo Histórico Municipal de Otumba de Gómez Farías"***.
 - ***"Archivo Parroquial de San Martín Obispo de Tours"***.
-

ANEXOS



ANEXO 1. MARCO DE REALIDAD

GUIA DEL PROCEDIMIENTO.

MARCO DE REFERENCIA.

Entendemos por *Marco de Referencia* los elementos que habrán de orientar el Plan Global para que sea "respuesta específica, consciente e intencional a las necesidades de Evangelización", de acuerdo a lo señalado por Puebla 1037; estos elementos son:

MARCO DE REALIDAD.

Comprende un estudio de la situación social y eclesial de los problemas centrales, sus causas y tendencias futuras.

MARCO DOCTRINAL.

Reúne el fruto de la reflexión y profundización en el Evangelio y del magisterio de la Iglesia para iluminar la realidad y deducir los principios y valores clave que orientan la Acción Pastoral y se constituye Buena Nueva para la comunidad eclesial.

DIAGNÓSTICO PASTORAL.

Identifica las necesidades de Evangelización y las ordena de acuerdo con las prioridades (urgencias).

El Marco de Referencia, se identifica como la fase de estudio, investigación, reflexión pastoral, discernimiento y toma de decisiones que es antes y prepara la acción; de su calidad depende, en alto grado la calidad del Plan Pastoral. Otra función muy importante es que crea bases y da los pasos fundamentales para una identificación y unificación de criterios, tanto pastorales como de Análisis de Realidad y del modelo de Iglesia que se va a constituir. Su condición fundamental es la corresponsabilidad en su misión Evangelizadora, para que las decisiones sean comunitarias con visión eclesial.

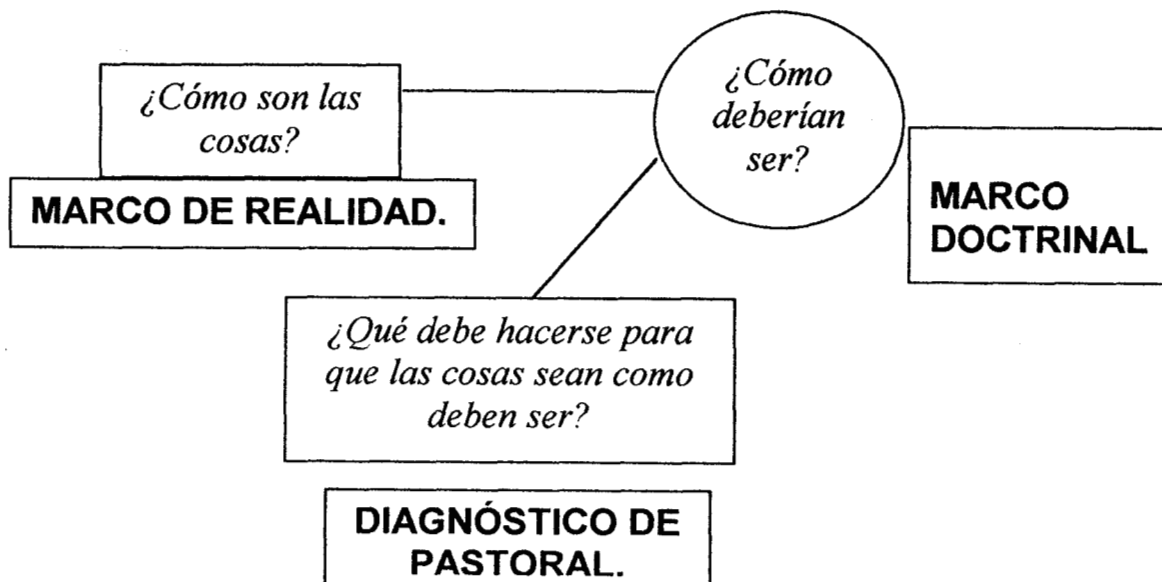

ANEXO 2

**PARROQUIA DE SAN MARTÍN OBISPO DE TOURS.
CENSO 1998.**

LECTURA DE MAPAS.
SECTOR _____
SUBSECTOR _____

POBLACIÓN.

	No. DE PERSONAS.	PORCENTAJE
TOTAL DE POBLADORES	_____	_____

PROCEDENCIA O LUGAR DE ORIGEN		
SAN MARTÍN.	_____	_____
OTRO ESTADO	_____	_____
NO IDENTIFICADO.	_____	_____

EDAD

DECADA	RANGO DE EDAD	TOTAL	PORCENTAJE
1990	0 - 8	_____	_____
1980	9 - 18	_____	_____
1970	19 - 28	_____	_____
1960	29 - 38	_____	_____
1950	39 - 48	_____	_____
1940	49 - 58	_____	_____
1930	59 - 68	_____	_____
1920	69 - 78	_____	_____
1910	79 - 88	_____	_____
1900	89 - 98	_____	_____
NO IDENTIFICADO		_____	_____
SUBTOTAL.		_____	_____
TOTAL		_____	_____

RELIGIÓN.

	No. DE PERSONAS	PORCENTAJE
CATÓLICA	_____	_____
SECTA PROTESTANTE	_____	_____
OTRA	_____	_____
NO IDENTIFICADA	_____	_____
TOTAL	_____	_____

VIDA CRISTIANA, SACRAMENTOS.

	No. DE PERSONAS	PORCENTAJE
BAUTISMO	_____	_____
CONFIRMACIÓN	_____	_____
PRIMERA COMUNIÓN	_____	_____
MATRIMONIO	_____	_____
UNIÓN LIBRE	_____	_____
CIVIL	_____	_____
SEPARADOS	_____	_____
VIUDA(O)	_____	_____
MADRE SOLTERA	_____	_____
NO ESPECIFICADO	_____	_____
TOTAL	_____	_____

ANEXO 3a

CUESTIONARIO DE ASOCIACIÓN LIBRE.

Marque con una X

Sexo: Hombre: H Mujer: M

Escriba por favor todas las palabras que se le ocurran con respecto a la palabra FAMILIA.

De las mismas palabras que anotó, enumérelas del número 1 en adelante. Y subraye las tres palabras más importantes para usted y explique el porque las eligió.

ANEXO 3b.

CUESTIONARIO DE CARACTERIZACIÓN

UNIVERSIDAD AUTÓNOMA METROPOLITANA "ESTUDIO DE OPINIÓN"

I. A continuación encontrarás una lista de 20 palabras con las que en otras investigaciones se ha definido FAMILIA. Por favor léelas con detenimiento y sigue las instrucciones de cada sección.

- | | | | |
|--------------|----------------------------|------------------------|-------------------------|
| 1. ARMONÍA | 6. CONVIVIR | 11. EDUCACIÓN | 16- COMUNICACIÓN |
| 2. PROBLEMAS | 7. RESPONSABILIDAD | 12. MATRIMONIO | 17. COMUNIDAD |
| 3. CONFIANZA | 8. APOYO | 13. COMPRENSIÓN | 18. PELEAS |
| 4. RESPETO | 9. SACRIFICIO | 14. DIOS | 19. UNIÓN |
| 5. AMOR | 10. BASE DE LA
SOCIEDAD | 15. VALORES
MORALES | 20. SOSTÉN
ECONÓMICO |

II. Elige de la lista anterior, 8 palabras que de acuerdo a tu criterio **son características (+)** de FAMILIA.

III. De las 8 palabras que elegiste, selecciona las **4 más (++) importantes** para definir FAMILIA.

IV. Ahora elige de las 12 palabras que sobran, otras 8 palabras que de acuerdo a tu opinión **no son características (-)** de FAMILIA.

V. Para finalizar, de estas últimas 8 palabras que elegiste como no características selecciona las 4 aún **menos (- -) importantes** para definir FAMILIA.
