

UNIVERSIDAD AUTONOMA METROPOLITANA

PLANTEL IZTAPALAPA

"SEXUALIDAD: CONCEPCIONES MÁS ALLÁ DEL CUERPO"

ESQUIVEL CAUDILLO GREGORIO

CSH

TESIS QUE SE PRESENTA PARA OBTENER EL GRADO DE LICENCIATURA

EN PSICOLOGÍA SOCIAL

1998

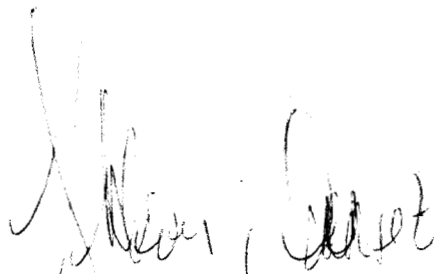

Asesor: JESUS OMAR MANJARREZ IBARRA



Lector: OSCAR RODRIGUEZ CERDA

INDICE	Pág.
RESUMEN.....	3
INTRODUCCIÓN	4
CAPITULO UNO	
I. SEXUALIDAD	
1 Algunos antecedentes de la sexualidad Mentalidades y representaciones de la epoca.....	5
1.1 Sexualidad en el siglo XX	5
1.2 Sexualidad en el siglo XX.....	8
1.3 La Sexualidad.....	10
1.4 Definición de sexo.....	11
1.5 Definición de Sexualidad.....	11
1.6 Diferencia entre sexo y sexualidad.....	12
CAPITULO DOS	
II PRESICION SOBRE USO Y APOYO DE TEORIA PSICOSOCIAL	
2.1 La Representación Social.....	13
2.2 Concepto de representación Social.....	14
2.3 Procesos Fundamentales de la Representación Social.....	16
2.4 Teoría del núcleo central.....	17
2.5 Los elementos periféricos de la representación.....	18
2.6 Transformación de la representación social practicas nuevas y esquemas cognitivos de base.....	20
2.7 Esquemas cognitivos de base y representación social.....	22
2.8 Proceso de activación y Esquemas Cognitivos de Base.....	24
CAPITULO TRES	
METODOLOGÍA	
3.1 Definición de Términos.....	26
3.2 Planteamiento del Problema.....	26
3.3 Objetivos.....	26
3.4 Hipótesis.....	27
3.5 Tipo de Estudio.....	27
3.6 Unidad de Análisis.....	27
3.7 Procedimiento.....	28
3.8 Instrumento.....	29M
etodología para Esquemas Cognitivos de Base.....	40
CAPITULO CUATRO	
ANALISIS DE RESULTADOS	
4.1 Arbol Máximo Mujeres.....	45
4.2 Arbol Máximo Hombres.....	46
4.3 Clique Mujeres.....	46
4.4 Clique Hombres.....	48
4.5 Análisis de Resultados de Esquemas Cognitivos de Base.....	49
CAPITULO CINCO	
CONCLUSIONES.....	
Bibliografía.....	55
ANEXOS.....	58
ANEXO 1 ENTREVISTAS.....	59
ANEXO 2 Tabla de Matrices de Mujeres.....	63
ANEXO 3 Tabla de Matrices de Hombres.....	68
ANEXO 4 Pares para Aristas Mujeres.....	74
ANEXO 5 Pares para Aristas Hombres.....	75
ANEXO 6 La Valencia para Mujeres.....	76
ANEXO 7 La Valencia para Hombres.....	77
ANEXO 8 Cuestionario de Esquemas Cognitivos de Base.....	78

RESUMEN

La presente investigación tiene como objetivo detectar ¿cual es la representación social que tienen los padres de familia, en torno a la SEXUALIDAD?, del municipio de Nezahualcoyotl, en la colonia la perla. La muestra fue un total de N=120 comparando a las mujeres y hombres casados, ambos con hijos. La recolección de datos se realizó a través de entrevistas 10 en total, 5 para los hombres y 5 para las mujeres, realizandose el análisis de contenido para su tratamiento. en donde se les pedía a los sujetos que escribieran las diez primeras palabras que se le vinieran a la mente cuando escucharan la palabra SEXUALIDAD. Posteriormente se les aplicó un cuestionario de asociación libre, en el cual se encontraban 20 términos en torno al tema de la sexualidad

Entre los Hallazgos más importantes encontrados se obtuvo que AMOR, RESPONSABILIDAD, COMPRENSIÓN E HIJOS, son elementos más característicos para las mujeres casadas con hijos; por otro lado en la muestra de hombres se observa que: RELACIÓN SEXUAL, ATRACCIÓN PLACER Y FELICIDAD son más representativos para los hombres. Para ambos casos de manera positiva.

Considerando un tercer grupo podemos observar que: LIBERTINAJE, DIVERSIÓN, ABORTO Y DESEO; fueron considerados de aspecto negativo para ambos grupos.

De manera paralela se desarrollo el tema de la sexualidad, pero se aplicó la teoria de esquemas cognitivos de base, la cual propone una alternativa de menor manipulación por parte del investigador; ya que son los propios sujetos que dan los terminos los clasifican ellos mismos, permitiendo ver las valencias y el grado de significancia, para ambos grupos.

INTRODUCCIÒN

Desde hace cientos de años, la fascinación por los misterios sobre sexualidad, han sido un motor en el interés humano por entenderlos, las discusiones para resolver los problemas que giran en torno a este tema, tales como el aborto, la virginidad, las enfermedades sexuales, cobran más espacios e importancia.

Así mismo, la sexualidad se hace presente gracias a los significados de las experiencias cotidianas, es decir, la integración y la apropiación de conceptos es fundamentalmente mental, producto de la adscripción de sentido, de significado, y afecto de aquello que el individuo en lo personal y el grupo social en general viven como resultado de las potencialidades sexuales que están biológicamente determinadas (y por tanto son compartidas por la mayoría de los individuos). Es así que lo que un grupo social entiende, lo que cada individuo en particular le significa el término de sexualidad varía el concepto para un individuo o grupo según sea la época o la sociedad que le corresponda a cada individuo para su desarrollo.

Desgraciadamente y con gran frecuencia, el término de sexualidad de manera limitada es reducido a genitales, es decir, la mayoría de las personas creen que la sexualidad se refiere solamente a una cosa: el acto sexual o coito, se le entiende como una vía de descarga de tensión, dejando de lado los aspectos psicológico y social, es una forma en la cual los seres humanos expresan atracción física, placer, amor, confianza, ternura y otras formas especiales de conocerse; por mencionar sólo algunas de las tantas formas en que se manifiesta y ejerce la sexualidad.

En la presente investigación pretendo conocer y comprender, cuáles son los elementos, cómo se organizan y que relaciones mantienen estos elementos, que le dan significado a la representación social de la sexualidad. Es decir, conocer los elementos que orientan el discurso y la práctica de la sexualidad, en padres de familia, casados con hijos, tanto hombres como mujeres, como los organizan y sus diferencias.

Mi trabajo se inscribe dentro del marco de estudio de las representaciones sociales y el interés se enfoca en analizar el contenido y la estructuras de las mismas, para lo cual se utilizó la asociación libre argumentada, cuestionarios de caracterización, haciendo el tratamiento de los datos con un análisis de similitud (ANASIM) únicamente en sus tres primeros temas, ya que dicho programa está compuesto por trece apartados.

Además de comparar el estudio previo con la teoría de los Esquemas Cognitivos de Base, ya que la presente teoría trata de constatar una mayor eficacia por parte del investigador, ya que siendo los sujetos los únicos expertos en el terreno a estudiar.

CAPITULO PRIMERO

I. ALGUNOS ANTECEDENTES SOBRE EL ESTUDIO DE LA SEXUALIDAD

(MENTALIDADES Y REPRESENTACIONES DE LA EPOCA)

La sexualidad es un tema que siempre ha interesado a la humanidad sin embargo, como objeto de análisis científico, es hasta finales del siglo XIX que surge como materia de investigación.

En las ultimas décadas del siglo XX, diferentes disciplinas como la Sociología, Antropología, Psicología Clínica y Social, han abordado la temática sexual. Del resultado de estos estudios se ha llegado a la conclusión de que la sexualidad no se manifiesta de la misma manera en todas las sociedades y más aún entre los individuos. No es lo mismo la conceptualización de la sexualidad en la época victoriana, que en la actualidad , en aquella se consideraba que los niños carecían de sexo por lo que se les prohibía y se les impedía que hablaran de él, es decir, se les censuraba en todo lo que hubiera una manifestación sobre la sexualidad. Aunque la sexualidad de los niños no era lo único que escandalizaba, pues había otras sexualidades ilegítimas, a las cuales se les encasillaba al burdel y/o manicomio. Estos lugares estaban destinados a la tolerancia del sexo como tal, ahí la manifestación sin freno de su sexualidad tendría derecho. En los demás lugares (principalmente en el hogar) el puritanismo se caracterizaba por un triple decreto, que consistía en: la prohibición, la inexistencia y el mutismo. Es en esta época que prácticamente es negada la sexualidad en las personas adultas, no se diga más en los niños que prácticamente no existía, se creía que “se alcanzaba una etapa de maduración de la sexualidad a partir de la pubertad”, es a partir de principios del siglo XIX que una de las teorías que revolucionaran las creencias en las personas en torno a la sexualidad en los niños, con el Psicoanalista Sigmund Freud. Conceptos y creencias que se van desarrollando en la medida del avance del tiempo y según la sociedad que se estudie.

Estos decretos se podía manifestar de diferentes maneras, pero la que más se utilizaba era la prohibición, la cual lleva irremediablemente a la censura.

Para fines del siglo XVIII, tres grandes códigos explícitos regían las practicas sexuales: derecho canónico, pastoral cristiana y ley civil. Cada uno a su manera fijaban una línea divisoria de lo lícito y lo ilícito (en la actualidad se siguen estos tipos de derechos pero de manera más sutil).

1.1 SEXUALIDAD EN EL SIGLO XIX

El siglo XIX, llamado por algunos el siglo liberal, trajo arrastrando consigo viejas costumbres y creencias en torno a la sexualidad de la época colonial. Lentamente se fue quitando a la Iglesia el control que tenía sobre los registros del bautismo, matrimonio y muerte, pues las instancias civiles comenzaron a hacerse cargo de ellos.

El siglo XIX es visto desde aquí desde la óptica de cierto tipo de escritos: las novelas románticas ya que en ellas se encuentra una clara concepción que sobre el matrimonio y la sexualidad se fue tejiendo a lo largo de aquel siglo. Se trata de escritos con fines morales y dirigidos a la poca población letrada de aquel entonces; en este sentido se hayan restringidos tan sólo a cierto grupo social. Así uno de los géneros, además de la canción popular el periodismo, la tribuna, en el que aquellos escritores plasmaron sus ideas sobre la sexualidad, fue la novela romántica o, como ellos mismos la llamaban, leyendas de amores.

Lentamente se fue condenando la visión colonial sobre el matrimonio basado sobre intereses monetarios. El amor comenzaría a tomar cada vez más fuerza como argumento para iniciar una relación. La condena al divorcio por parte de la Iglesia se fue sustituyendo por la jurisdicción civil que señalaría nuevas responsabilidades a los cónyuges.

Para lograr diseñar esa nueva esfera social los escritores del XIX consideraron necesario "instruir al pueblo" sobre la idea de familia en que creían. Escribieron con la clara finalidad de educar a la población a través de la novela, que instruye a ese pobre pueblo que no tiene bibliotecas pero fácil de comprenderse por todos y particularmente por el bello sexo.

El siglo liberal designó roles muy claros para cada sexo; sus responsabilidades, obligaciones, derechos y tolerancias se hayan inscritos en un discurso normativo que fue impuesto para ambos por igual. Por tanto la sexualidad del siglo XIX no puede ser comprendida sino al interior de una relación de pareja que se complementa obligatoriamente.

Según aquellos discursos hombres y mujeres se hallan divididos en dos espacios contradictorios, irreconciliables, que son la carnalidad y la espiritualidad. Al enamorarse sus impulsos son conducidos o bien por la parte espiritual (alma) o bien por la parte terrenal (bajos instintos, amor carnal). De esto dependerá la salvación o perdición de sus almas.

En esas novelas, por ejemplo, las mujeres que no llegaban vírgenes al matrimonio nunca más en el resto de sus vidas serían honradas ni por un hombre, ni por la sociedad; para las mujeres coquetas o para las amantes, la culpabilidad no era menor, pues, seguramente terminaría su vida amargadas. pasando de brazos en brazos, sin que un hombre las amara verdaderamente y sin satisfacer ese bello orgullo que es el de tener hijos.

El discurso moral del XIX divide al amor en dos: el amor verdadero y espiritual y el amor falso o carnal. En él sigue presente el pecado teológico de los escritos religiosos coloniales. De como el alma conduzca a la pareja a actuar de lo que dependerá que sea o no pecado: el alma guía a los hombres por el camino del bien o del mal de acuerdo con la parte corporal con que se asocie.

Los hombres y las mujeres que aman de verdad, sinceramente se vinculan con el cielo buscan la belleza celestial. Esta búsqueda es un interés por alcanzar a la divinidad. Florencio M. del Castillo autor que concentra la visión de su época menciona: los hombres aman de una manera y las mujeres de otra. Porque la hermosura en la tierra se muestra en forma de mujer, por lo que es el barón estrictamente a quien se somete a esa búsqueda divina de perfeccionamiento. El sexo femenino no busca la belleza ideal, es la belleza buscada. Por eso la mujer debe, para no perder esa belleza, mantenerse pura y llegar virgen al matrimonio, es decir, en el siglo XIX la virginidad femenina fue vista como la pureza inherente al sexo femenino ya que para ella es fácil controlar los sentimientos amorosos entreteniendo el pensamiento en labores propias de su sexo.

La misión de la mujer en este mundo es la de comunicar la luz celeste al hombre porque ella es sólo alma, solo amor divino dispuesto al sacrificio. En tanto la mujer cuando ama, se dedica por entero al rezo hasta esperar el día en que su esposo la coloque en el lecho, en el que sucederán cosas que ella ignora profundamente, el hombre ama desde su naturaleza "terrenal y sanguínea" que lo impulsa al deseo e instinto carnal.

El será quien enseñe a su futura esposa ese atractivo de lo desconocido por lo que es importante que tenga experiencia antes del matrimonio. De aquí se deduce los motivos de ciertos comportamientos prohibidos a las mujeres o de ciertas tolerancias sexuales a los varones. El sexo femenino es "superior" en corazón al masculino, se ubica en la religión y el sufrimiento en cambio para los varones las pruebas de perfección y de triunfo cuestionan sus impulsos instintivos por que este es más susceptible de caer en el pecado, en lugar de soportar el sufrimiento.

El amor divino el que practican todas las mujeres, excepto aquellas "mesalinas o coquetas" que violan su naturaleza, se distinguen por emanar castidad y a estar dispuesta a sufrir con tal de cumplir con la eternidad con la que fue destinada: "las almas que Dios ha creado la una para la otra no se divorcian nunca; sufren, padecen, lloran, porque el señor quiere que se perfeccionen y el dolor es una escuela de purificación.

Como podemos observar que al igual que en el discurso religioso colonial, los escritos del siglo XIX consideran que el matrimonio es para siempre, aun a costa de padecer.

El papel tan especial que los escritores decimonónicos dan a la femineidad, como la naturaleza dispuesta a tolerar el sufrimiento con tal de permanecer casta, explica la legislación que se dicto a propósito del adulterio femenino que estipularon las leyes. Y en la colonia el adulterio tanto de la esposa como del esposo fue siempre causal de divorcio, no así en el siglo liberal pues en éste se mantuvo que el adulterio del marido sólo es causal de divorcio en determinadas circunstancias mientras que en la mujer lo es en todos los casos.

Resumiendo, lo antes escrito, la sexualidad ha tenido una historia evolutiva. Conforme nos acercamos al siglo XIX, todo parece mostrar el éxito de un amor romántico que se plasma en la literatura y diseñando al mismo tiempo los roles que tendrían que representar cada uno de los cónyuges en público y en privado. Es por lo anterior que se puede afirmar que la sexualidad tiene su propia historia y es a través de ella que se pueden explicar formas concretas de vida a lo largo del tiempo.

1.2 SEXUALIDAD EN EL SIGLO XX

Conforme se avanza en el tiempo se llega al siglo XX, y es entonces cuando se empieza a investigar la sexualidad de manera más objetiva. La primera ciencia en avanzar fue la biología médica, ya que proliferaban las enfermedades de transmisión sexual que acosaban al mundo occidental. En medio de la esperanza y el tabú, Albert Naiser publicó en 1879 su descubrimiento de la causa de la gonorrea, un zoólogo llamado Fritz Schudium publicó en 1905 el descubrimiento de la pallidium, causante de la sífilis, en 1929 Fleming descubrió la penicilina iniciándose así el tratamiento con antibióticos para las enfermedades de transmisión sexual; aunado a todo lo anterior se progresa de manera general en la ciencia, pero dado el tema de estudio, se enfocará al aspecto psicológico en la sexualidad.

En el campo de comportamiento, los primeros progresos se hicieron a través del psicoanálisis; Sigmund Freud 1865-1939, introdujo novedosos conceptos en torno a la sexualidad. Con la publicación (en 1905) de su obra tres ensayos para una teoría sexual Freud causó escándalo e indignación por la hipocresía de la sociedad contemporánea ya que abordó por primera vez el tema de la sexualidad infantil concediéndole a este periodo un valor primordial y esencial en la vida. Pues recordemos que la concepción popular de la sexualidad infantil era que esta no aparecía hasta la pubertad y las pocas investigaciones dedicadas al respecto hacían referencia a los adultos negando la sexualidad en la infancia.

No se puede dejar a un lado las aportaciones que hizo en cuanto a la personalidad. Su contribución fundamental se puede resumir en dos puntos:

- 1) En el reconocimiento de que todos los seres humanos de todas las edades y condiciones son seres sexuales además sexuados.
- 2) Que la sexualidad humana debe ser objeto de investigación y análisis científico.

Las especulaciones de Freud produjeron grandes escándalos y reacciones en el campo religioso y puritano, por un lado, y en el científico, por el otro. Por ejemplo, Havelock 1932 rebatió la idea victoriana de que la mujer "decente" no sentía apetencia carnal, subrayó el origen psicológico más que orgánico de numerosos trastornos sexuales.

Son varios los factores que intervienen en dichas transformaciones, como lo es por ejemplo el Jazz, la literatura, lo que representa de alguna manera la desinhibición del sexo. Las mujeres se comprometen profesionalmente en la revolución sexual que se avecina.

Para 1950 la imagen de la mujer cambia conceptualizándose como criatura adorable pero superflua cuyos intereses son el matrimonio y la maternidad. Para principios de 1960, se genera el inicio de una revolución sexual mucho más visible, entre la pluralidad de factores que contribuyeron a formularla destacan:

- 1) La facilidad para obtener píldoras anticonceptivas.
- 2) El movimiento de protesta de adolescentes y jóvenes adultos.
- 3) El surgimiento del feminismo desde una óptica moderna.
- 4) Una mayor franqueza en las conversaciones con manifestaciones de orden sexual.

Todos los factores tuvieron una influencia decisiva ya que la sexualidad femenina se aceptó como un hecho natural y cotidiano.

Para la década de 1970- 1980, la televisión paso a ocupar un papel de primer orden en el marco de la revolución sexual. Surge el video con filmes pornográficos, ligado a los siguientes elementos que condicionaron la visión que los norteamericanos tenían con respecto a la sexualidad:

- 1) La practica de la cohabitación no matrimonial, como etapa previa al matrimonio.
- 2) La legalización del aborto por el tribunal supremo federal en 1973.
- 3) La exclusión de la homosexualidad dentro del marco de las enfermedades mentales.
- 4) El surgimiento de nuevas modalidades de fecundación que culminaron en 1978, con el nacimiento del primer bebé probeta.

A continuación hablaré de lo que pasa en México no sin antes mencionar que los estudios realizados en Latinoamérica se acercan más a la naturaleza de la realidad mexicana pues los estudios europeos por su desarrollo histórico distan bastante para hacer generalizaciones y extrapolarlas a nuestra realidad.

Para la sociedad Mexicana por mucho tiempo la temática de la sexualidad se ha encontrado reducida al ámbito de lo privado, sin que hubiera un espacio para hablar libremente de ella. Sin embargo, hasta hace algún tiempo se le ha dado el lugar que merece y varios sectores se han dado a la tarea de la sistematización e investigación sobre la sexualidad humana, En un principio todo este conocimiento estuvo al alcance de los sectores privados, pero en la actualidad ya esta al alcance del público en general.

1.3 LA SEXUALIDAD

Para comprender al ser humano en todas sus manifestaciones se debe partir del principio general en el que se establece que la naturaleza humana es el resultado de la integración de los aspectos biológicos, psicológicos y sociales, cuya complejidad de acuerdo a Conapo (1982,V.2) se manifiesta en la forma de pensar sentir y actuar . El conjunto de estos factores actúa recíprocamente a lo largo de toda la vida del individuo, de tal manera que la actuación de cada uno de ellos se encuentra en interdependencia directa de los otros.; es por eso que no es fácil dividir la sexualidad en varias partes, pero por cuestiones practicas se hace para poder entenderlos.

a) **Aspecto biológico:** La sexualidad posee una base biológica universal que es el sexo, "conjunto de características anatómicas y fisiológicas que la especie humana diferencia al varón y a la mujer y que al complementarse tienen en sí la potencialidad de la reproducción" Conapo 1982. La diferencia sexual en el ser humano es un proceso complejo que ocurre a diferentes tiempos y que se sentó en las bases de un patrón cromosómico especial que fue establecido en el embrión durante la concepción.

b) **Aspecto psicológico:** Toda sociedad, ha establecido guiones, que no son otra cosa que una idea o pauta de cómo es que debemos organizar nuestra vida sexual, pues bien en donde se aprenden estos tipos de guiones, así como normas , valores y creencias, es en la familia. A dicho aspecto se le conoce como socialización, además de lo de antes que permite al ser humano estructurar su identidad, encontrar durante el desarrollo de la persona una manera individualizada de ser, sentir y sobre todo de pensar: lo que hace única a la persona y original dentro del ámbito en donde se desenvuelve.

Todas las personas tienen una identidad sexual que esta directamente relacionada con su aspecto psicológico, para entender lo que es la identidad sexual, hay que tener en cuenta tres aspectos básicos que son: Identidad de género, rol de género y orientación sexual.

- **Identidad de género:** es la presencia de la propia individualidad como varón, hembra o ambivalente, en mayor o menor grado, en especial tal como es experimentada en la conciencia acerca de sí mismo y en la conducta; la identidad de género es la experiencia personal de género y es la expresión pública de la identidad de género.

- **Rol de género:** es el papel que la sociedad impone a cada individuo. De ahí que el papel sexual se puede considerar como una caracterización social de las conductas que, en el seno de una sociedad determinada, son deseables para un individuo, mientras que no lo son para otro.

- **Orientación sexual:** las preferencias del individuo para hacer pareja con hombres o mujeres.

Sabemos que el ser humano es un ser social, que se organiza políticamente y establece leyes de parentesco, que sus normas y valores obedecen a esfuerzos de organización, principalmente para sobrevivir. Todo esto se ve reflejado en las instituciones las cuales moldean el comportamiento de los miembros de la sociedad; mediante ellas se asocian las personas entre sí para hacer determinadas cosas que son producto de la experiencia social y forma parte del legado que pasa de generación en generación.

Cada sociedad tiene valores sexuales diferentes, dependiendo del contexto en el que se ubique a la persona, luego entonces, la sexualidad tiene modos específicos de manifestarse, pero en casi todas las culturas coinciden con el rol sexual que se asigna para una mujer y un hombre, donde se destacan la división de función para ambos sexos.

1.4 Definición de sexo.

"Definido formalmente, el sexo remite primordialmente a la división de los seres orgánicos, identificados como macho y hembra y las cualidades que los distinguen como seres determinados por características culturales y funcionales; cuando hablamos así del sexo, a menudo lo calificamos de sexo biológico" (Katchadourian, H.A., 1983).

"Sexo: El conjunto de peculiaridades anatómico-fisiológicas (genitalidad), que permiten la reproducción de una especie mediante la interacción de dos seres diferenciados (macho-hembra)" (Giraldo N; 1988).

"Entendemos por sexo el conjunto de características anatómicas y fisiológicas que en la especie humana diferencian al varón y a la mujer y que, al complementarse tienen en sí la potencialidad de la reproducción" (Conapo 1982).

"Sexo: condición orgánica y fisiológica que distingue al macho de la hembra. Aparato genital" (Raluy, Monterde F; 1986).

Se puede concluir que todos los autores coinciden al definir al sexo, en cuanto al aspecto biológico con sus variantes, por lo que esta de más definir un concepto propio. Al hacer referencia a la definición de sexo por su claridad en cuanto al manejo de la información se retomará la definición de Conapo

1.5 Definición de sexualidad

Así como se dieron una serie de definiciones de sexo y los tipos, se hará lo mismo con la sexualidad.

"La sexualidad es una dimensión y expresión de la personalidad" (Masters y Johnson, 1981).

"La sexualidad constituye un aspecto fundamental en el ser humano, en su formación y desarrollo"... cuya complejidad se manifiesta en la manera de pensar, sentir y actuar" (Conapo, 1982.V.I).

"La sexualidad es una parte de nuestra formación psicológica, y la relación entre ésta y la personalidad es una interacción compleja" (Jones y Cols, 1983).

"Sexualidad, es el conjunto de fenómenos de comportamiento determinados idiosincrasia y culturalmente a través de los cuales se manifiesta y satisface el impulso sexual en cada individuo" (Giraldo N., 1988).

"La sexualidad se emplea con un significado más amplio que se pretende abarcar todos los planos del ser sexual. Al hablar de sexualidad nos referiremos a una dimensión de la personalidad y no, exclusivamente, a la aptitud del individuo para una respuesta teórica" (Masters, Johnson y Kolodny, 1987).

"Al hablar de sexualidad se integran en este concepto los aspectos biológicos (sexo), psicológicos (identidad de género) y sociales (sexo de asignación, rol sexual), lo que implica una dimensión más amplia que la simple concepción reduccionista del sexo como biología y coito" (Alvarez-Gayou, 1988).

Todos los autores coinciden en que la sexualidad es todo el ser humano en sí, dependiendo de la postura de cada autor, le dará mayor importancia a algún factor.

1.6 Diferencia entre sexo y sexualidad.

De lo anteriormente descrito se pueden hacer las siguientes consideraciones:

-El sexo es diferente de la sexualidad, ya que el primero es netamente biológico, mientras que el segundo, es más amplio, puesto que abarca varios aspectos del individuo; se habla de un ser humano integral pues involucra conceptos biológicos, sociales, psicológicos y culturales.

-El sexo se trae desde el momento en que se nace la diferenciación del mismo, a la sexta semana de gestación; mientras que la sexualidad se adquiere en el momento mismo del nacimiento y a través de la socialización que va teniendo los sujetos sociales inmersos en sus comunidades una cultura, códigos ya preestablecidos o que se van configurando con el paso del tiempo, valores, creencias, e imágenes en torno a la configuración de una representación social de los individuos de la sexualidad.

Es necesario mencionar que todo individuo al nacer empieza a ser moldeado por la cultura a través de la familia, y que como todo individuo se encuentra inmerso en ella, nadie puede escapar, por lo que se debe seguir ciertas pautas, según el tiempo y la época, como lo señala M. Foucault. Es necesario cumplir con todo esto para ser aceptado en muchas ocasiones es difícil remar contra corriente, ya que esta estipulado "lo esperado" o "lo desviado" (Alvarez-Gayou, 1990), para cada rol, el cual se adquirirá con la identidad de género.

CAPITULO DOS

PRECISIÓN SOBRE USO Y APOYO DE LAS TEORÍAS PSICOSOCIALES

2.1 LA REPRESENTACIÓN SOCIAL

Los primeros estudios que dan soporte teórico a las representaciones sociales, se remontan, sin duda alguna, a las aportaciones que hace Wilhem Wundt. Primer psicólogo que advierte la existencia de dos enfoques distintos para estudiar la conducta y el pensamiento del hombre: la primera de corte individual, denominada "psicología experimental, que limitaba básicamente a trabajar con individuos por medio de estudios de laboratorio; y la segunda psicología social que estaba orientada a estudiar los productos objetivos, como el lenguaje, los mitos y las costumbres, y que podían ser analizados mediante estudios tanto comparativos como longitudinales (históricos); esto permitía, por lo tanto, hacer inferencias acerca de la naturaleza de los procesos psicológicos subyacentes" Danzinger; 1988.

En general, el trabajo que realizó Wundt al reconocer que la introspección (metodología de laboratorio) no era apropiada para investigar los procesos cognoscitivos superiores del hombre, sirvió para desplegar una serie de estudios de índole más compleja, como es el caso de los productos culturales de elaboración colectiva. En realidad su obra *Volkerpsychologie* (VPS o psicología de los pueblos) que publicó entre 1900 y 1920, reunió innumerables datos sobre el lenguaje, el arte, las leyes, las costumbres y las instituciones sociales a fin de descubrir la naturaleza de los procesos mentales que los habían creado.

Al respecto, Danzinger afirma "lo que la VPS hace es proporcionar un posible modelo alternativo que trata a los procesos sociopsicológicos como atributos de un sujeto colectivo constituido por la acción común no intencional y la interacción de los individuos" Danzinger, 1988.

Con referencia a lo anterior, encontramos que el sociólogo Emile Durkheim, estuvo inscrito como el alumno de Wundt, en la universidad de Leipzig, Alemania. Durante su estancia, le sorprende el rigor experimental con que trabaja y queda influenciado por su VPS; estando de acuerdo con Wundt, en que lo individual y lo colectivo son diferentes niveles de análisis. Sin embargo, Durkheim va más allá de explotar la diferencia entre psicología y sociología; correspondiendo a la primera el estudio de las representaciones individuales y a la segunda el de las representaciones colectivas.

Durkheim se interesa sobre todo por las representaciones colectivas aplicadas a las sociedades tradicionales ya establecidas y con poca innovación. Esta noción de representaciones colectivas posee un carácter más bien estático, que no permite ver las formas de pensamiento que al contrario en los sistemas sociales evolutivos aparecen como creativos, generados y adquiridos.

La importancia del trabajo de Durkheim, sobre el tema que nos ocupa, es que al revelar el carácter simbólico de la vida social alimenta los esfuerzos de otros científicos sociales que se ocupan del estudio de las ideas y mentalidades.

Por otro lado, es a partir del periodo de reconstrucción posterior a la segunda guerra mundial, cuando el estudio de las representaciones sociales retoma su particular importancia en el área de la psicología social evidentemente.

La teoría surge en Francia, en una escuela de investigación sobre representaciones sociales. El origen de esta escuela se remonta a 1961, año de la publicación del libro de Serge Moscovici "El psicoanálisis su imagen y su público", en este estudio demostró como una teoría científica se modifica a medida que penetra en la sociedad y es apropiada por diferentes grupos sociales que son definidos por su posición social, por sus creencias religiosas y políticas. El mostró que la representación social implica de inicio una actividad de transformación de un saber como el de una ciencia, a otro saber como el de sentido común, esta transformación se hace de manera recíproca.

Asímismo María Blanchs (1991)menciona al respecto: en esa obra, su autor plantea por primera vez los fundamentos teóricos de las representaciones sociales. Analiza en ella de qué manera un saber científico, el psicoanálisis, pasa a formar parte del sentido común, de qué manera la gente se apodera de un saber y un lenguaje y lo convierte en parte de sus representaciones del mundo de la realidad, de las relaciones interpersonales transformándolo en guía para su vida social para la evaluación y conocimiento de sí mismo.

¿QUE ES REPRESENTAR? El acto de representar por el que empezaremos, según Moscovici, constituye el nivel elemental para abordar la representación social. El acto de representación es un acto de pensamiento por medio del cual un sujeto se relaciona con un objeto. Representar es sustituir a, estar en lugar de. En este sentido la representación es el representante mental legal: objeto, persona, acontecimiento, idea, por esta razón la representación está emparentada con el símbolo, con el signo. En todos estos casos en la representación tenemos el contenido mental concreto de un acto de pensamiento que restituye simbólicamente algo ausente, que aproxima algo lejano, no solamente restituye de modo simbólico algo ausente sino que puede sustituir lo que está presente.

2.2 Concepto de Representación Social.

Con referencia al concepto de representación social, nos encontramos con que no hay uno sino múltiples definiciones, pues se trata de un concepto complejo, polifacético difícil de encerrar en una expresión como diría el mismo Moscovici: "Las representaciones son entidades casi tangibles. Circula, se cruza y se cristaliza sin cesar en nuestro universo cotidiano a través de una palabra, un gesto, un encuentro. Si bien la realidad de las representaciones sociales es fácil de captar, el concepto no lo es..." Moscovici 1988.

Así pues como señala Moscovici, representarnos nos lleva a repensarlo (objeto, persona, acontecimiento, idea, etc.) a re-experimentar a re-hacer a nuestro modo a nuestro contexto, a una región del pensamiento o realidad de la que hemos sido eliminados.

De esta forma la noción de representación precisa su naturaleza de proceso psíquico apto para volver familiar, situar y hacer presente en nuestro universo interno lo que se haya a cierta distancia de nosotros, lo que de alguna manera esta ausente. Representarnos un objeto se trata entonces de conferirle al mismo tiempo la categoría de un signo, conocerlo haciéndolo significativo, lo denominamos de un modo particular y lo internalizamos, lo hacemos nuestro. Por consiguiente articulamos nuestras representaciones alrededor de dos caras indisociables como puede ser el anverso y el reverso de una hoja de papel: la faz figurativa y la faz simbólica

$$\text{Representación} = \frac{\text{Figura}}{\text{Significado}}$$

Así se muestra la representación, todo concepto se reviste de una imagen y toda imagen adquiere un significado. La figura anterior marca como una representación es configurada a través de la percepción de un objeto por un individuo y este apelando a su memoria, creencias, valores, etc. le da un significado a lo percibido y que el mismo objeto percibido por otra persona diferente será el concepto que se desprenda de esta segunda persona.

En resumen, la representación es un proceso que hace que el concepto y la representación de algún modo sean intercambiables porque se engendra recíprocamente. De este modo representar un ser, una cualidad a la conciencia, es presentarlos una vez más, actualizarlos a pesar de su ausencia y aún de su no existencia eventual. En definitiva representar una cosa, un estado no es simplemente desdoblado, repetirlo o reproducirlo, es reconstruirlo, recortarlo, cambiarle el texto.

Por otra parte, Dennys Jodelet 1986 expone que la noción de representación social concierne a la manera en que nosotros sujetos sociales aprendemos los acontecimientos de la vida diaria, las características de nuestro medio ambiente, las informaciones que en el circulan. En pocas palabras se trata del conocimiento espontáneo, ese que habitualmente se denomina conocimiento del sentido común, intente dominar esencialmente nuestro entorno, comprender y explicar los hechos e ideas que conforman nuestro universo de vida que surgen en el, actuar sobre y con otras personas situarnos respecto a ellas y responder a las preguntas que nos plantea el mundo.

De lo anterior como lo explica la misma Jodelet se trata de un conocimiento hacia la práctica donde las representaciones son modalidades hacia la comunicación, la comprensión y el dominio del entorno social, material e ideal.

¿CUÁL ES SU FUNCIÓN? Esencialmente orientar el discurso y las prácticas por que el exterior tiene una dimensión desconocida que pide ser digerida. Toda representación social es la familiarización de una extrañeza o de lo extraño en general; ya que a partir de teorías o modelos figurativos, los grupos sociales se apropian de ese lenguaje haciéndolo mucho más entendible para quién lo manejará en la vida cotidiana.

2.3 Procesos fundamentales de la Representación Social.

Los procesos fundamentales de acuerdo a como se elabora una representación social han sido definidos por Moscovici en 1961 con los términos de objetivación y anclaje. Ellos muestran como lo social se apodera de un objeto de información o de un acontecimiento y lo transfigura a una representación y cómo esta representación incide en lo social. En general estos dos procesos son integradores en la medida que articulan interacciones que relaciona lo psicológico y lo social. Asimismo son actividades psíquicas que ponen en juego un conjunto de mecanismos mentales (percepción, representación emplazamiento mental, memoria, respuesta a través de algún centro, intelectual emotivo o motriz) y fenómenos sociales marcados por los contextos en los cuáles se expresa.

a) **OBJETIVACIÓN.**- El trabajo sobre el objeto, denominado por Moscovici, objetivación tiende a redefinir en el lenguaje del grupo la imagen del objeto, ya sea que se trate de una noción, concepto o fenómeno. Se trata de actividades cognoscitivas de materialización (de objetos sociales abstractos) pero esencialmente de esta matización, actividades por las cuales se reconstruye el mundo social representado. Suelen distinguirse dos fases o etapas mediante las que se posibilita este proceso: transformación icónica y naturalización.

-Transformación icónica: Actúa en un primer momento seleccionando y descontextualizando ciertas informaciones de la idea o entidad que se objetiva la información seleccionada, es entonces mucho más tratable. Además estas informaciones seleccionadas por su pertinencia en asociación con el objeto deben ser descontextualizadas de la fuente que las expande originalmente. En un segundo momento la transformación icónica materializa la entidad abstracta en una imagen esta imagen estructurada es lo que Moscovici ha determinado núcleo figurativo: una imagen nucleada concentrada conforma gráfica y coherente, captura la esencia de concepto teoría o idea que se trate de objetivar. Un ejemplo en torno a la sexualidad, tenemos "pulsión sexual" "libido", "represión sexual" , cuyos terminos eran manejados por especialistas psicoanalistas; y que hoy en día se puede observar el manejo de estos conceptos en cualquier individuo gracias a dicha objetivación. se puede considerar incluso una vulgarización mucho más notable o rica en términos: relaciones sexuales, hacer el amor. Intimidar, tocarse, etc.

-La naturalización: La transformación de un concepto en una imagen pierde su carácter simbólico arbitrario convirtiéndose en una realidad con existencia autónoma. La distancia que separa lo representado del objeto desaparece de modo que las imágenes sustituyen la realidad.

b) **ANCLAJE.-** El trabajo sobre el grupo o sobre la cultura llamado anclaje constituye al objeto como un valor de referencia para el grupo, valor por el cual los individuos del grupo, unos en relación de los otros encuentran materia de diferenciación o de identificación. El proceso de anclaje permite transformar lo que es extraño en familiar o si se prefiere, domesticar y hacer inteligible lo que no es familiar. Ejemplo: coito, copular, relaciones sexuales, coger, chingar, etc.

Resumiendo el anclaje y la objetivación, procesos básicos en la generación y en el funcionamiento de las representaciones sociales mantienen una relación recíproca, se combinan para ser inteligible la realidad y para que de esa inteligibilidad resulte un conocimiento práctico y funcional; un conocimiento social que nos permita desenvolvernos en el entramado de relaciones y situaciones que implica la vida cotidiana.

2.4 TEORIA DEL NUCLEO CENTRAL

Dentro de este marco de las representaciones sociales, que surge la teoría del núcleo central, desarrollada por J. C Abric en 1976 - 1984.

Lo que plantea principalmente esta teoría, es que la estructura interna de una representación, tiene como característica esencial la de estar organizada alrededor de un **núcleo central**. Este núcleo es el elemento o un conjunto de algunos elementos que dan a la representación su coherencia y su significación global.

Es pues generador de la significación de la representación, es decir, que es en relación a él que los otros elementos presentes dentro del campo representacional son interpretados, ponderados evaluados positiva o negativamente. La ausencia o la transformación de los elementos del núcleo central, traerían consigo una alteración completa de la representación tanto de su significación como de su estructura. El núcleo central está determinado de una parte de la naturaleza del objeto representado y de otra parte por la relación que el sujeto social mantiene con ese objeto, además por los sistemas de valores y de normas sociales que constituyen el entorno ideológico del momento y del grupo. Según la naturaleza del objeto y de la finalidad de la situación, el núcleo central podrá tener dos dimensiones diferentes: una dimensión funcional, como por ejemplo en las situaciones con una finalidad operativa o en aquellas que se refieren al funcionamiento en nuestro caso de la sexualidad y otra dimensión normativa que se expresa en todas las situaciones en donde intervienen directamente dimensiones socio-afectivas, sociales o ideológicas. Dentro de este tipo de situaciones se puede pensar que una norma, un estereotipo, una actitud fuertemente marcada estará en el centro de la representación social. Según Abric la teoría del núcleo central y el análisis de los sistemas periféricos permite definir los principios del funcionamiento de una representación.

El núcleo central cuya determinación es esencialmente social, ligado a las condiciones históricas, sociológicas, e ideológicas, define los principios fundamentales alrededor de las cuales se constituyen las representaciones. Es la base común propiamente social y colectiva que define la homogeneidad de un grupo a través de los comportamientos individualizados que pueden aparecer como contradictorios.

2.5 LOS ELEMENTOS PERIFERICOS DE LA REPRESENTACIÓN

Al rededor del núcleo central se organizan los elementos periféricos. Están en relación directa con aquel, es decir que su presencia, su ponderación, su valor y su función están determinados por el núcleo, constituyen lo esencial del contenido de la representación, su parte más accesible, pero también la más viva y la más concreta. Ellos comprenden las informaciones retenidas, seleccionadas e interpretadas, los juicios formulados a propósito del objeto y de su entorno, de los estereotipos y de las creencias. Estos elementos son jerarquizados, es decir pueden ser más o menos próximos de los elementos centrales: próximos del núcleo central, ellos juegan un papel importante dentro de la concretización de la significación de la representación, más alejados ellos ilustran, explicitan o justifican esta significación; si los elementos centrales constituyen la piedra angular de la representación, lo cual no quiere decir que los elementos periféricos jueguen un rol esencial dentro de las representaciones. Ellos constituyen, en efecto, la interface entre el núcleo central y la situación concreta dentro de la cual se elabora o funciona la representación social.

Un sistema periférico donde la determinación es más individualizada y contextualizada, mucho más asociada a las características individuales. Este sistema periférico permite una adaptación, una diferenciación en función de lo vivido, una integración de las vivencias cotidianas, él permite las modulaciones personales enfrente de un núcleo central común generando las representaciones sociales. Es mucho más flexible que el núcleo central, él lo protege de algún modo, permitiéndole integrar las informaciones, ver las prácticas diferenciadas.

Estructura, dinámica y transformación de las representaciones sociales

Una representación social es un conjunto organizado de cogniciones pero este carácter de las representaciones sociales, no lo es de ningún modo específico, ya que la encontramos con respecto a objetos estudiados en otros sectores de la psicología cognitiva: por ejemplo, la teoría de los "scripts" (Cf. Fayor y Monterl, 1988); la teoría de la "prototipicidad" (Cf. Coidier y Denhière, 1990).

Fundamentalmente estas teorías se distinguen por el tipo de organización presupuesta.

Quiero examinar lo que me parece son las propiedades esenciales de las cogniciones, que constituyen una representación social. Aquí todavía, sin especificidad;

cada propiedad puede encontrarse con respecto de otras cogniciones. Es el sistema de conjunto que caracteriza la teoría de las representaciones sociales.

Una COGNICION es PRESCRIPTIVA Y/O DESCRIPTIVA

La noción de prescripción subsume la totalidad de modalidades en las cuales una acción es susceptible de ser efectuada: "Se debe hacer..."; "Se puede hacer..."; "No hay que hacer..."; etc.

El aspecto prescriptor de una cognición es la relación fundamental entre la cognición y las conductas que se suponen le corresponden.

El aspecto Descriptivo es una cognición muy común, en efecto los sujetos, sobretodo dentro de los estudios de representaciones sociales, utilizan principalmente términos descriptivos que el encuestador toma enseguida en cuestionarios sistemáticos: "el psicoanálisis, es un poco como una confesión" (Moscovici, 1961).

Existen talvez cogniciones únicamente prescriptivas(¿teoría de los scripts y otras únicamente descriptivas,; teoría de la prototipicidad). Pero me parece que en el dominio de las representaciones sociales están cada vez más presentes y distinguibles a nivel discursivo, pero no a nivel cognitivo.

La terminología que acabo de presentar sirve para afinar conceptos que no son menos clásicos. La idea que sigue debe ser tomada como una innovación "cuantitativa": al menos en el dominio de las representaciones sociales, las prescripciones son masivamente CONDICIONALES.

Así, en la presente investigación utilizaremos los fundamentos teóricos de la representación social expuestos anteriormente ya que pone énfasis en los factores sociocognitivos por medio de los cuales el individuo o el grupo reconstruye su realidad, es decir toda realidad es representada, apropiada por el individuo o el grupo, reconstruida dentro de su sistema cognitivo, integrada dentro de su sistema de valores dependiendo de su historia y del contexto social e ideológico que lo rodea y es esta realidad apropiada y reconstruida que constituye para el individuo o el grupo la realidad misma, que permite una integración a la vez de las características objetivas del objeto, de las experiencias anteriores del sujeto y de su sistema de actitudes y de normas.

Otra de la teoría utilizada para la presente investigación fue la de Esquemas cognitivos de Base, cuyo procedimiento nos permitirá confirmar lo obtenido, por analisis de similitud o nos dará como resultado opuesto a lo obtenido, ya que es considerada esta teoría como una crítica y aporte al análisis de similitud. Permittiendonos ver el proceso de transformación de las representaciones sociales.

2.6 TRANSFORMACIÓN DE LAS REPRESENTACIONES SOCIALES, PRÁCTICAS NUEVAS Y ESQUEMAS COGNITIVOS DE BASE

El concepto de representaciones sociales, resitado por Moscovici (1961) en un marco teórico notablemente coherente, constituye en adelante un objeto central de investigación para la psicología social. Los objetos tomados como tema de investigación se multiplican. Las aproximaciones metodológicas se diversifican, se afinan y desembocan en instrumentos de investigación específicas (cf. por ejemplo Di Giacomo, 1981; Flament, 1981; Le Boudec, 1984). La riqueza del concepto lo hace en adelante ineludible en el estudio comprensivo de los objetos sociales y determina una gran diversidad en las corrientes de investigación que tratan de los fenómenos representativos (Beauvois, Joulé y Monteil, 1989, 1991; Jodelet, 1989). En este conjunto más y más diversificado, el estudio de la **dinámica de las representaciones sociales** constituye una corriente de investigación reciente que ha sido inaugurada por Flament (1987, 1989a, 1993) y que se elabora progresivamente. El trabajo que sigue se refiere a esta corriente.

Dinámica de las representaciones sociales

Esta claro que las representaciones sociales puede modificarse, cambiar de estado, transformarse. A pesar de todo, parece que éstas están caracterizadas, contrariamente a las representaciones individuales, por una gran estabilidad y que "solo acontecimientos de una suficiente gravedad logran asiento mental de la sociedad" (Durkheim, 1968, p.609, citado por Moscovici, 1989, p. 65). En este sentido, la aparición de acontecimientos considerados por un grupo como alarmantes, susceptibles de amenazar su organización actual o peligrosos para su supervivencia, provoca frecuentemente la emergencia de prácticas nuevas que pueden ser impuestas del exterior o bien que el grupo se impone él mismo para adaptarse a la situación nueva. Las representaciones sociales relativas al objeto considerado son entonces afectadas.

Se observará primero que el acontecimiento considerado debe ser particularmente implicante **para el grupo** para que puedan esperarse efectos sensibles (Rouquette y Guimelli, 1992). Dicho de otra manera, los acontecimientos susceptibles de originar cambios no pueden ser captados en una escala objetiva de importancia. Lo que cuenta, es su "reflejo cognitivo" o más bien su grado de pertinencia y, a consecuencia, su valor de referenciales para ciertos grupos (pero no para otros). Así, cuando un acontecimiento implicante para el grupo modifica las circunstancias en las cuales se encuentran los sujetos (la mayor parte del tiempo en un sentido que les es desfavorable), las practicas sociales se transforman y, consecuentemente, aparecen practicas nuevas. Desde entonces las practicas nuevas vienen a activar los esquemas que les prescriben y se observa progresivamente un cambio de estado de la representación. El proceso de transformación de las representaciones sociales toma formas diferentes según que las practicas nuevas estén **en contradicción o no** con las representaciones antiguas (Flament, 1989, 1993), pero también en función de la manera en la cual **es percibida** la modificación de las circunstancias: cuando los sujetos consideran que el cambio operado en su entorno es irreversible, el proceso de transformación de las representaciones parece ineluctable. Contrariamente, cuando esperan un regreso más o menos rápido al

estatu quo ante, las representaciones no son modificadas sino de manera muy superficial Flament (1993).

Cuando las practicas nuevas no están en contradicción con las representaciones antiguas uno puede resumir así el proceso de transformación Guimelli, (1993a).

1. Aparición de un acontecimiento característico de un alto grado de implicación para el grupo.
2. Las circunstancias externas se modifican como resultado de este acontecimiento mismo y la modificación de las circunstancias es percibida como irreversible por los sujetos.
3. Las practicas nuevas aparecen y su frecuencia aumenta de manera sistemática en el grupo.
4. Las practicas nuevas activan los esquemas que las prescriben. Desde entonces, éstas le dan una importancia (una influencia) en el campo representacional que es sin suda proporcionado por su frecuencia: mientras más frecuentes sean las practicas nuevas, más la ponderación relativa de los esquemas que las prescriben se incrementan.
5. El campo representacional es reorganizado. Las relaciones entre los elementos se refuerzan para algunas de entre ellas. Otras tienen tendencia a desaparecer, otras, nuevas, se colocan: la representación se transforma progresivamente.
6. A partir de ese momento, podemos esperar un reacomodo del sistema central, por fusión de un cierto número de elementos en un concepto nuevo y único. Entonces: en una transformación estructural de la representación.

La noción de script

La aproximación metodológica que caracteriza el trabajo evocado precedentemente está fundada en el análisis de similitud aplicado al estudio de las representaciones sociales (Flament, 1981). El análisis de similitud es establecido a partir de un índice de distancia (Guimelli 1989) que se ha revelado esta bien adaptado al estudio de la dinámica de las representaciones sociales. En efecto, permite a la vez:

- examinar las ponderaciones medias de cada elemento identificado en el campo representacional y localizar aquellos en los que la ponderación evoluciona de manera estadísticamente significativa;
- Poner en evidencia las relaciones “fuertes” entre los elementos así como los “movimientos eventuales que caracterizan estas relaciones: reforzamiento, alteración, ocurrencia nueva. Recordemos que el análisis de similitud autoriza procedimientos variados. Uno de entre ellos consiste en proponer a los sujetos un cuestionario de caracterización (Flament, 1989b). En este caso, se les presenta por ejemplo 20 items refiriéndose al objeto de representación y ellos deben proceder a elecciones por bloque.

Seleccionan primero los más característicos, después los menos característicos, etc... los items son construidos a partir de entrevistas libres, permitiendo explorar el campo de la representación y obtener el discurso específico que es tenido a propósito del objeto. Éstos son generalmente presentados bajo la forma de frases cortas que tienen como objeto evocar en el sujeto los **esquemas** correspondientes.

La noción de esquema recubre dominios bastos y diversos y sigue siendo, aún actualmente mal definida (Arnault de la Ménardiére y De Montmollin, 1985; Fayol y Monteil, 1988). Cuando utilizamos esta noción en el sentido que precede, se hace más particularmente referencia a la teoría de los **scripts** (Schank y Abelson, 1977). La palabra "script" puede ser traducida en francés por "escenario" y hace generalmente referencia a la prescripción de conductas (lo que conviene hacer o no hacer en tal o cual situación). Según Bower, Black y Turner el script puede ser "comenzado" por una frase corta, considerada desde entonces como teniendo una función de "etiqueta" o incluso simplemente por la palabra —clave, que le corresponde. El procedimiento que hemos adoptado hasta aquí ha consistido precisamente en presentar a los sujetos frases cortas (etiquetas) susceptibles de comenzar los scripts correspondientes a fin de poder estudiar las relaciones que mantienen y de poner en evidencia la estructura particular de la representación.

Por otro lado, se señalará que si la estructura de los scripts aparece generalmente como pluridimensional (Corson, 1990), su dimensión secuencial es generalmente considerada como fundamental (Fayol y Monteil, 1988). Dicho de otro modo, el script está esencialmente organizado por la consecución ordenada de las acciones que lo componen (en tal situación, yo hago primero esto, después hago esto, etc...). Estamos entonces en el marco de conocimientos procedurables.

2.7 Esquemas Cognitivos de Base y representaciones sociales

Es así, que queremos interesarnos en la misma problemática (transformación de las representaciones sociales, particularmente por medio de la activación de los esquemas), pero a partir de una metodología radicalmente diferente, fundada sobre la técnica de las asociaciones verbales, en efecto, por oposición a los conocimientos procedurales, podemos igualmente interesarnos en los **conocimientos declarativos** del sujeto. Recordemos que, contrariamente a los conocimientos procedurales, los conocimientos declarativos no integran el orden en el cual el sujeto utiliza estos conocimientos en un procedimiento dado. El modelo de Esquemas Cognitivos de Base está precisamente centrado sobre este tipo de conocimientos. Este modelo está fundado sobre la hipótesis general según la cual una gran parte de conocimientos es organizado según los **esquemas cognitivos de base** (SCB).

Un SCB es una estructura lexicológica formal en la cual las relaciones son especificadas. Esta definición puede ser precisada en tres niveles.

- Es una estructura formal, porque es probablemente independiente del contenido;
- es una estructura lexicológica en la medida en que sus componentes son lexicales; por

otro lado nos interesamos en las funciones del léxico en la obtención del discurso;
— Sus componentes lexicales mantienen relaciones que son identificables y contables.

Tomemos el caso de **la asociación verbal** que puede ser considerada como un suceso de conocimiento. Sea un sujeto dado confrontado, entonces, a una tarea de asociación verbal. Sean igualmente un elemento X, inductor (una palabra o una expresión, que operacionaliza la noción de “cognema” en el sentido definido por Codol, 1969), y un elemento Y inducido, o si se prefiere producido por el sujeto (otro cognema). El elemento X mantiene con el elemento Y una relación **R**. Es entonces posible operacionalizar los diferentes estados de la relación **R** por la noción de conector (c_i), sabiendo que a cada conector corresponde una definición formal. Se obtiene entonces, por ejemplo, el triplet ordenado (X c_p Y) que define un aspecto particular del cognema inicial X. Se podría tener, por ejemplo, el triplet: (Psicología c_k Estudio de los comportamientos); Donde c_k corresponde al conector DEF; que remite a un cognema definitorio o analógico de “Psicología”. El triplet podría entonces traducirse por la expresión: “la psicología puede ser definida como el estudio de los comportamientos”. Recordemos que los conectores son en número de 28 (28 a los cuales conviene agregar el conector nul) y que están organizados entre ellos y reagrupados en cinco esquemas de base designados por los términos siguientes.

- Tipo LEXICO (3 CONECTORES)
- Tipo VECINAJE (3)
- Tipo COMPOSICIÓN (3)
- Tipo PRAXIS (12)
- Tipo ATRIBUCIÓN (7+1 nul).

El modelo se vuelve operacional cuando pedimos a los sujetos **asociar** libremente a partir de un inductor, después **especificar** la(s) relación(es) que la palabra inductor mantiene con las palabras inducidas. La especificación de las relaciones se hace posible presentando al sujeto la lista exhaustiva de los conectores y pidiéndole decir, para cada uno de ellos, si sí o no traduce la relación entre el cognema inductor y el cognema inducido (o si se prefiere: el cognema que él mismo ha producido a partir del inductor). Como lo veremos luego, (i) el sujeto es así considerado como el experto de su propia producción y (ii) para hacer esta tarea de experto más simple y así más accesible, no se le presenta las definiciones formales de los conectores tales como son propuestas por Rouquette, sino su traducción en el lenguaje cotidiano (expresiones estandarizadas).

Como lo hemos visto precedentemente, esta aproximación tiene por objeto representar los conocimientos declarativos del individuo. Se trata aquí de no restringir la comprensión del término “conocimientos” al cual le conservamos su significación general y que puede así concernir también tanto la expertez como la inteligencia artificial o los conocimientos sociales.

En nuestra disciplina particularmente, se tiene en lo sucesivo el hábito de oponer los conocimientos ligados a la **lógica formal**, la de la demostración matemática, que no

depende ni de los sujetos que la producen ni de las circunstancias de su producción a los conocimientos ligados a la **lógica natural**, la del pensamiento social, ampliamente determinada por el contexto social en el cual se inscriben (Grize, 1992). En otros términos, se opone el **sujeto óptimo** que fabrica demostraciones totalmente dependientes de normas preestablecidas y particularmente invariantes, al **sujeto social** que, él, tiene por característica esencial actual y pensar en interacción. Ahora bien, se puede pensar que las **representaciones sociales** constituyen un caso particular del conocimiento o, si se prefiere, que pertenecen a la clase de los conocimientos principalmente determinados por la lógica natural. Y se considera que existe naturalmente formas generales de gestión del conocimiento, específicas a la lógica natural. El sistema cognitivo propio a un individuo utilizaría entonces reglas formales para generar el conjunto de sus conocimientos y **las representaciones sociales corresponderían al establecimiento de reglas formales específicas, particularmente dominantes en un grupo dado.**

Es así posible considerar su análisis de una parte, y la actualización de sus transformaciones eventuales de otra parte, por intermediario del modelo que acabamos de presentar, nos interesamos en los procesos que están en el origen de su transformación, se dirá, para ser más preciso, que un cambio de estado de la representación, puesta en evidencia por el modelo asociativo de SCB, debería manifestarse por programas de respuesta sensiblemente diferentes de un estado al otro.

Resumamos los aspectos importantes de lo que precede.

1. Cuando las prácticas nuevas no contradictorias con las representaciones antiguas se vuelven frecuentes, el proceso de activación de los esquemas que prescriben estas prácticas aparece como un determinante poderoso de la transformación de las representaciones sociales.
2. Hasta aquí, los estudios que han permitido poner en evidencia este proceso han estado basados en la noción de script, es decir sobre la noción de esquema secuencial o procedural.
3. En la medida en la cual esta fundado sobre los conocimientos declarativos del sujeto, el modelo asociativo de los Esquemas Cognitivos de Base permite una aproximación diferente, pero sin ninguna duda complementaria, del concepto de representaciones sociales.

2.8 Proceso de activación y Esquemas Cognitivos de Base

Con el fin de estudiar este proceso, nos centraremos de nuevo sobre las representaciones sociales de la función de la Sexualidad. Hemos presentado ya el interés de este contenido para el estudio de la dinámica de las representaciones sociales (Guimelli y Jacobi, 1990; Guimelli, 1993). Recordémoslo rápidamente: por diversas razones, las prácticas que tienen los sujetos en la vida cotidiana que han sido progresivamente modificadas. Un cierto número de sujetos, con nuevas y reagrupadas bajo el término de "**rol propio**", se han impuesto progresivamente en los padres de

familia. Se trata de **prácticas nuevas** que se apoyan en una iniciativa racional de intervención derivada del método de resolución de problemas y nuevas formas de comunicación.

— Un campo “tradicional”, inherente a las formas de educación que existen en una cultura machista, en el cual las mujeres se sitúan como ejecutante de los actos tradicionales, impuestos por un medio cultural: se trata del “rol prescrito”.

Un campo relativo al “rol propio” en el cual se puede observar en los hombres ya que existe una real autonomía y aplica su propio saber. El rol propio señala competencias principalmente con el mismo sexo esencialmente relacionales. Centra a la parte interesada en las practicas que por rol les demanda a los hombres.

Si, con la práctica, todos los ciudadanos ponen en práctica el rol prescrito, una parte solamente de entre ellos está centrado en el rol propio, pero con fuertes variaciones de intensidad. El estudio de esta población presenta así un interés mayor: la actividad individual relativa al rol propio (entonces a las prácticas nuevas) aparece como:

— o bien ausente;

o bien varían de un sujeto al otro y puede ser así evaluada de manera precisa en una escala de intensidad.

Es entonces posible acceder a dos grupos de sujetos que se diferencian según que establezcan o no estas prácticas nuevas sobre terreno.

Si, como lo pensamos, el incremento de la frecuencia de las prácticas nuevas moviliza y activa los esquemas que los prescriben, entonces podemos esperarnos que **los sujetos que accedan a estas prácticas se caractericen por programas de respuestas diferentes** de aquellos que no tienen acceso a ellas. Dicho de otra manera, el perfil de la frecuencia con la cual los SCB serán movilizados debería ser diferente en los dos grupos. Desde entonces, se hace posible hacer una hipótesis más precisa. Si, como lo hemos ya visto, las nuevas prácticas activan los esquemas que los prescriben y si, de otra parte, consideramos los diferentes SCB, se observa que uno solo de entre ellos reagrupa los conectores en relación directa con la acción: se trata del SCB de tipo PRÁCTICA. Podemos pensar entonces que el acceso a las nuevas prácticas tendrá por consecuencia **movilizar más particularmente ésta en los sujetos.**

En otros términos, el proceso de activación debería traducirse, en la población de los sujetos que acceden a las prácticas nuevas, por un incremento sistemático de la activación del SCB de tipo PRÁCTICA, mientras que no deberíamos observar diferencias entre grupos para los otros cuatro SCB.

CAPITULO TRES

METODOLOGÍA

3.1 Definición de términos:

a) Representación social : como una manera de interpretar , pensar y organizar nuestro conocimiento de la realidad. Este conocimiento se elabora a partir de nuestros propios códigos de interpretación de nuestras experiencias, pero también de las informaciones, saberes, modelos de pensamiento que recibimos y transmitimos por la tradición, la educación y en este sentido constituyen en sí un fenómeno social.

b) Sexualidad: constituye un aspecto fundamental en el ser humano, en su formación y desarrollo cuya complejidad se manifiesta en la manera de pensar (concebir los conceptos de la sexualidad en los diversos campos sociales), sentir (Aceptación o rechazo de valores o normas) y actuar (Asumir conductas y asumirlas en el quehacer diario de nuestras actividades).

c) Sexo: conjunto de características anatómicas y fisiológicas que en la especie humana diferencian al varón y a la mujer y que al complementarse tienden en sí la potencialidad de la reproducción.

3.2 Planteamiento del problema.

¿Cuál es la representación social que tienen las mujeres y hombres casados con hijos de la sexualidad?

3.3 OBJETIVOS

Objetivo General.

- Conocer la representación social que tienen las mujeres y hombres casados con hijos de la sexualidad.

Objetivos Específicos.

- Conocer y comprender cuáles son los elementos que organizan a la representación social de la sexualidad.

- Saber como se organizan y que relaciones mantienen estos elementos que le dan significado a la representación social de la sexualidad.

- Comprender la diferencia de los elementos que conforman la representación social de la sexualidad tanto para hombres y para mujeres.

3.4 Hipótesis: Existen diferencias en la representación social de la sexualidad entre hombres y mujeres casados con hijos.

3.5 TIPO DE ESTUDIO

El tipo de estudio en la presente investigación es exploratorio, esta se lleva a cabo cuando el investigador no tiene una idea específica de lo que quiere investigar; por lo que la realiza para lograr una aproximación al fenómeno para ver como se relaciona dicho fenómeno con ciertos eventos que suceden a su alrededor.

La finalidad que se persigue con esta investigación exploratoria consiste en auxiliarnos tanto para definir más concretamente el problema como en la manera en que debe realizarse el estudio.

3.6 UNIDAD DE ANÁLISIS: Mujeres y Hombres casados con hijos que vivan en la colonia la Perla pertenecientes al Municipio de Nezahualcoyotl.

- MUESTRA

Para la realización de este estudio se utilizó una muestra no probabilística intencional tomando en cuenta los siguientes criterios:

- Mujeres y hombres
- Casados
- Con Hijos
- Que vivan en la colonia la perla correspondiente al municipio de Ciudad Nezahualcoyotl.

Muestra comprendida de 60 mujeres y 60 Hombres para un total de N=120

3.7 INSTRUMENTO

Para la realización de este estudio se utilizó una técnica de asociación libre haciendo el tratamiento de los datos con el ANASIM.

La asociación libre consiste a partir de una palabra inductora (o de una serie de palabras) en pedir al sujeto producir todas las palabras, expresiones o adjetivos que le vengan en el pensamiento. La asociación libre permite la actualización de elementos implícitos o latentes que estarían sumergidos u ocultos dentro de las producciones discursivas.

El análisis de similitud ANASIM es el conjunto de técnicas que buscan desatar las relaciones complicadas que existen entre los elementos de un conjunto dado, en esta técnica se plantea la hipótesis de que existe entre estos elementos relaciones estructurales de parecido, de similitud o de proximidad que el ANASIM permite destacar, controlando la existencia y validez de las relaciones entre estos elementos.

En la medida que se define a la representación social, como un conjunto organizado de elementos característicos de un objeto dado, se considera que el ANASIM es una técnica pertinente para el estudio de las representaciones sociales. Dado que esta técnica nos permite, en sus tres primeros capítulos conocer de manera precisa el contenido mismo de las representaciones sociales y su estructura interna, hacer un análisis de tipo dimensional de las representaciones sociales y saber cuales son en una situación dada, los elementos de la representación que son reactivados, valorizados o eliminados.

La finalidad del análisis consiste entonces en desenlazar las relaciones privilegiadas de similitud entre los descriptores (apoyándose en las respuestas de los sujetos a los reactivos)

Sea "el conjunto de elementos" mencionados en la definición de la técnica, la totalidad de los reactivos de un cuestionario de caracterización, que describen a su vez un objeto dado.

Entonces podemos partir de que ese conjunto está provisto de relaciones de similitud, construir la matriz de relación entre los diversos pares de elementos, se podría de igual manera y eso sería equivalente a la representación matricial, elaborar el grafo del conjunto de los posibles: el objetivo perseguido consistirá en reducirlo a sus enlaces más fuertes, gracias al análisis de similitud, y obtener de esta manera un grafo valuado.

Será a partir del grafo valuado de similitud de donde se determinen las grandes líneas de fuerzas que "incorporen" en un todo coherente a los elementos o reactivos de las representaciones sociales reveladas por el discurso de los sujetos.

3.8 PROCEDIMIENTO

Para el desarrollo de esta investigación se siguieron los siguientes pasos: se aplicaron 10 entrevistas 5 hombres y 5 mujeres;entrevistandoles en torno al tema de la sexualidad; unicamente se le pedía puede hablarme de sexualidad, lo que para usted represente, signifique o solo lo que crea de lo que es sexualidad; utilizando una micrograbadora, y un caset de duración de media hora. Y para su tratamiento se utilizó la técnica de analisis de contenido. **(VER ANEXO 1)**.

También se realizaron 60 cuestionarios de asociación libre (30 hombres y 30 mujeres), que permitia a los sujetos dar 10 terminos en torno a la sexualidad.

INSTRUMENTO

UNIVERSIDAD AUTONOMA METROPOLITANA PLANTEL IZTAPALAPA

Estamos realizando una investigación para lo cual solicitamos su valiosa ayuda de antemano le agradecemos su colaboración.

Puede darme las diez primeras palabras o terminos que le ven vengan a la mente cuando lea la palabra **SEXUALIDAD**.

Posteriormente se elaboró dos listas de todos los términos obtenidos tanto de las entrevista así como de los cuestionarios de asociación libre, para hombres y mujeres, que se presentan a continuación:

MUJERES

Termino	Frecuencia	Termino	Frecuencia	Termino	Frecuencia
Relación sexual	15	Sida	10	Amor	16
Normal	10	Comprensión	9	Pareja	10
Deseo	8	Sexo	8	Necesidad	7
Enfermedades	7	Embarazo	6	Responsabilidad	6
Hijos	6	Quererse	5	Cariño	5
Besos	5	educación sexual	5	Sentimientos	6
Anticonceptivos	4	Intimidad	4	Felicidad	4
Entrega	4	Matrimonio	4	Natural	3
Solo con tu pareja	3	Promiscuidad	3	Cuidarse	3
Comunicación	3	Alternativas	2	Conocimientos	2
Atracción	3	Conocer el cuerpo	3	Informarse	3
Diferencia entre sexos	3	Unión libre	2	Planificación	2

Abrazos	3	Unión	3	Cuidado	3
Comunicarse	2	Aborto	2	Satisfacción	2
Sinceridad	2	Diversión	2	Condón	2
Gusto	2	Higiene	2	Abstinencia	2
Saber	2	Liberación	2	Acuerdo	2
Caricias	2	Estar con él	2	Complemento	2
Convivir	2	Fidelidad	2	Orientación	2
Educación	2	Fornicación	2	Manejo energético	2
Falta de comunicación con los hijos	2	Hablar y expresar sin limitaciones	2	Conexión con lo trascendente	2
Atención	2	Concentración	2	Creatividad	2
Cultura represora	2	Descarga de tensiones	2	Desconoce su función	2
Importante	2	Comportamiento	2	Se encuentra en todos los hámbitos	2
Confianza	1	Sífilis	1	Jovenes	1
A uno nunca le pasa	1	Pasión	1	Ganas	1
Obsesión	1	Vicio	1	Incontenible	1
Mordidas	1	Protección	1	Enfermedades venereas	1
Madurez	1	Planificación familiar	1	Infecciones	1
Legrado	1	Contagios	1	Desahogo	1
Relajamiento	1	Comunicación con los hijos	2	Prostitución	1
Sedución	1	Sorpresa	1	Casados	1
Tener contacto con algien	1	Personas	1	Animales	1
Respeto	1	Estabilidad	1	Impulsos	1
Apoyo	1	Relación corporal	1	Pláticas	1
Mayor información	1	Familia	1	Comunicación	1
Homosexualidad	1	Virginidad	1	Compañía	1
Agradable	1	Algo bueno	1	Saber más	1
Diversión	1	Amistad	1	Educar a los hijos	1
Muchachas	1	Entenderse	1	Ayuda mutua	1
No abusar	1	Sentimiento	1	Para hacer hijos	1
Al nacer se tiene sexualidad	1	Es algo más amplio	1	Ignorancia	1
Inherente	1	Niveles de conciencia	1	No es necesario el sexo para el amor	1
No es tema tan escondido	1	No solo son actos físicos	1	Relaciones humanas	1
Respondiendo a diferentes factores Psic. Biológicos y soc.	1	Se expresa no solo en el acto sexual	1	Se nota en la gente	1
Se determina el gusto por la sexualidad	1	Si los papás no lo hablan con los hijos en la escuela lo aprenden	1	Tema muy general y muy hablado	1
Cotidiano	1	Una forma de expresión interna y	1	Uno mismo	1

		externa			
Cambios Hormonales	1	Parto	1	Bebes	1
Ya no es un tabú	1				

HOMBRES

Termino	Frecuencia	Termino	Frecuencia	Termino	Frecuencia
Amor	26	Sexo	16	Pareja	9
Mujeres	9	Ternura	8	Placer	8
Deseo	7	Cariño	7	Respeto	6
Relaciones sexuales	6	Responsabilidad	6	Sentimientos	5
Enfermedad	5	Comprensión	4	Caricias	4
Sida	4	Prevención	4	Sexy	4
Pasión	4	Educación	4	Satisfacción	4
Natural	4	Atracción	3	Relación	3
Contacto	3	Orientar	3	Condón	3
Cuerpo	3	Hijos	3	Reproducción	3
Orgasmo	3	Sensual	3	Función energética	3
Relación de la gente	3	Besarse	2	Desnudarse	2
Cama	2	Hotel	2	Contagios	2
Exceso	2	Libertinaje	2	Riesgo	2
Falta de información	2	Senos	2	Amistad	2
Querer	2	Hombres	2	Tranquilidad	2
Normal	2	Vida	2	Muerte	2
Manifestaciones corporales	2	Extasis	2	Vagina	2
Coito	2	Compañía	2	Comunicación	2
Eyaculación	2	Convivencia	2	Cuerpo	2
Función de todo ser vivo	2	Función que debe trabajar bien	2	Falta de comprensión	2
Culpa	2	Idea muy dañina	2	Niños	2
Abrazo	2	Madurez	2	Estar preparado	2
Embarazo no desedo	2	Aborto	2	Falta de orientación	2
Agazajo	1	Quererse	1	Cotorreo	1
Bebés	1	Trabajo	1	Enojo	1
Trabajo	1	Enojo	1	Pecado	1
Compartir	1	Disfrutar	1	Sexología	1
Falta de moralidad	1	Sexo liberal	1	Condón	1
Sexos no deseados	1	Sexo s.n. prevenciones	1	Sexo controlado	1
Natalidad	1	Falta de comunicación con los hijos	1	Aprender	1
Platicar	1	Información	1	Piernas	1
Labios	1	Ojos	1	Brazos	1
Manos	1	Boda	1	Divorcio	1
Verdad	1	Honestidad	1	No mentiras	1
Leal	1	Seriedad	1	Matrimonio	1

Perversión	1	Embarazo	1	Gusto	1
Sonrisa	1	Sensible	1	Fidelidad	1
Tabú	1	Dispositivo	1	Educación sexual	1
Creecer	1	Aprender	1	Hacer	1
Moral	1	Espiritual	1	Paz	1
Placer carnal	1	Conformidad	1	Voluntades	1
Agradable	1	Necesidad	1	Normal	1
Orgasmo	1	Sueño	1	Identidad	1
Ciencia	1	Armonía	1	Conocimiento	1
Genitales	1	Machismo	1	Partes genitales femeninas	1
Diversión	1	Fiestas	1	Vigor	1
Adolescentes	1	Pene	1	Ovulo	1
Espermatozoide	1	Masturbación	1	Menstruación	1
Conocer	1	Etapas	1	Metodos	1
Seguridad	1	Cuidados	1	Familia	1
Salud	1	Diversión	1	Conservación	1
Instinto	1	Variabilidad	1	Evolución	1
Sobrevivencia	1	Confianza	1	Preocupación	1
Cuidados	1	Apoyo	1	Interes	1
Reflejo	1	Diferencia Sexual	1	Sensibilidad	1
Apareamiento	1	Coqueteo	1	Dolor	1
Voluptuosidad	1	Intercambio	1	Secreciones	1
Temor	1	Felicidad	1	Bienestar	1
Desarrollo	1	Intimidad	1	Correspondencia	1
Ropa	1	Perfume	1	Playa	1
Noche	1	Agua	1	Color	1
Preservativos	1	Sensación	1	Exitación	1
Necesidad	1	Prostitución	1	Dudas	1
Cuestiones	1	Sinceridad	1	Integridad	1
Confianza	1	Compromiso	1	Un complemento de la vida	1
Fisiología humana	1	Identidad	1	Personalidad	1
Putas	1	Muchacha	1	Bonita	1
Expresión	1	Conciencia	1	Anticonceptivos	1
Busto	1	Erección	1	Actividades	1
No solo es la parte sexual	1				

Posteriormente se transcribieron dichos terminos en una sabana, agrupandolos por medio de diferentes temas: sujetos (Hombres, ellos, mujeres), que hacen (tener relaciones, casarse, divertirse), plano real (responsabilidad, comprensión, pareja, comunicación) , plano ideal (amor, ternura, confianza, apoyo)), sentimientos (quererse, cariño, pasión, sensible), tipos de enfermedades (sida, gonorrea, sífilis), anticonceptivos (condón, pastillas anticonceptivas, diu), valores (moral, fidelidad, respeto, honestidad, verdad), creencias (paz, tranquilidad descarga energética, es malo), por mencionar algunos de los términos agrupados; a continuación se presenta dicha tabla general.

SENTIMIENTOS		VALORES		CONOCIMIENTO		ACCIONES	
Amor	42	Comprensión	13	Orientar	5	Sexo	24
Cariño	12	Fidelidad	3	Información	5	Relaciones	

Sentimientos	12	Confianza	2	Conocimiento	3	sexuales	21
Ternura	8	Apoyo	2	Saber	3	Entrega	4
Quererse	6	Sinceridad	3	Estar preparado	2	Relación	3
Pasión	5	Honestidad	1	Hablar y expresar sin		Coito	2
Perceptible	2	Leal	1	limitaciones	2	Agasajo	1
Querer	1	Respeto	1	Platicar	2	Fornicación	1
		Moral	1	Expresión	1	Relación corporal	1
		Verdad	1	Conocer	1	Tener contacto con	
		Confianza	1	Interes	1	alguien	1
		Integridad	1			Apareamiento	1
		No mentiras	1			Sexo controlado	1
		Ayuda mutua	1			Sexo liberal	1
		Conservación	1			Sexos no deseados	1
		Seriedad	1			Sexos sin	
						prevenciones	1
ENFERMEDADES		SENSACION		RESPONSABILIDAD		DESINFORMACIÓN	
Enfermedades	14	Placer	8	Responsabilidad	12	Falta de	
Contagios	12	Satisfacción	6	Prevención	4	comunicación con los	
Sifilis	3	Orgasmo	4	Cuidados	3	hijos	3
Enfermedades	1	Extasis	2	Cuidarse	3	Falta de comprensión	
Genéricas	1	Sensación	1	Riesgo	2	2	
Infecciones	1	Placer carnal	1	Trabajo	1	Falta de	
		Disfrutar	1	Protección	1	orientación	2
				Compromiso	1	Falta de	
				Preocupación	1	información	1
						Dudas	1
						Cuestiones	1
						Ignorancia	1
						Cultura represora	1
PROCREAR		CREENCIAS		DESEO		COMUNICACIÓN	
Hijos	9	Libertinaje	2	Deseo	15	Comunicación	8
Reproducción	3	Exceso	2	Atracción	6	Amistad	3
Bebes	2	Culpa	2	Gusto	3	Convivencia	2
Niños	2	Pecado	1	Exitación	1	Acuerdo	2
Embarazo	no	Enojo	1	Identificación	1	Compartir	1
Indeseado	2	Tabú	1	Ganas	1	Correspondencia	1
Natalidad	1	Falta de moralidad	1			Intercambio	1
Parto	1	Perversión	1			Conformidad	1
Para hacer hijos	1	Instinto	1			Voluntades	1
Vida	1	Obsesión	1				
		Vicio	1				
		Incontenible	1				
CONOCER EL CUERPO		CARICIAS		PAREJA		ANTICONCEPTIVOS	
Conocer el cuerpo	3	Caricias	6	Pareja	19	Condón	6
Cuerpo	4	Abrazo	5	Matrimonio	5	Anticonceptivos	5

Senos	3	Besos	5	Unión	3	Dispositivo	1
Piernas	1	Contacto	3	Compañía	3	Ovulo	1
Labios	1	Se percibe en la		Unión librete	2	Preservativo	1
Ojos	1	relación		Complemento	2	Métodos	1
Brazos	1	con la gente	1	Casados	1		
Manos	1	Relaciones		Boda	1		
Sonrisa	1	humanas	1				
Voluptuosidad	1	Mordidas	1				
ESTADOS DE ANIMO		EDUCACION SEXUAL		LUGAR		DIVERSIÓN	
Felicidad	5	Educación sexual	6	Hotel	2	Diversión	4
Tranquilidad	2	Educación	6	Cama	2	Convivir	2
Espiritual	1	Aprender	2	Noche	1	Cotorreo	1
Paz	1	Tener educación	1	Playa	1	Fiestas	1
Agradable	1	Educar a los hijos	1				
Armonía	1						
Liberación	1						
Relajamiento	1						
Desahogo	1						
Bienestar	1						
Agradable	1						
FUNCIONES		¿QUIÉN ESTUDIA?	LO	SUFRIMIENTO		SEDUCCIÓN	
Necesidad	9	Sexología	1	Dolor	1	Sexy	4
Normal	12	Ciencia	1	temor	1	Sensual	3
Natural	7			Idea muy dañina	1	Seducción	1
Sobrevivencia	1			Muerte	1	Coqueteo	1
Un complemento de la vida	1					Bonita	1
Fisiología Humana	1						
Función de todo ser vivo	1						
Impulso	1						
Inherente	1						
Se nota en la gente	1						
ABORTO		MAS QUE EL ACTO SEXUAL		CAMBIOS		PARTE GENITAL	
Aborto	4	Importante	2	Madurez	3	Genitales	1
Legrado	1	Se expresa no solo en el acto sexual	1	Adolescentes	1	Partes genitales	1
		No solo es la parte sexual	1	Etapas	1	Pene	1
		Es algo más amplio	1	Evolución	1	Vagina	1
		No es importante el sexo para el amor	1	Desarrollo	1	Masturbación	1
		No solo son actos		Crecer	1	Eyaculación	1
				Jovenes	1	Erección	1
				Cambios		Espermatozoide	1
				Hormonales	1	Menstruación	1

	físicos 1		Secreciones 1
	Una forma de expresión interna y externa 1		
SEGURIDAD	ATENCION	FUNCION	COMPañÍA
Cuidados 2	Atención 2	Desconoce su función 2	Solo con tu pareja 3
Higiene 2	Concentración 2	Función que debe de trabajar bien 1	Estar con él 2
Salud 1	Creatividad 1		Complemento 2
Seguridad 1	Conciencia 1		
Abstinencia 1	Niveles de conciencia 1		
Virginidad 1			
ENERGÍA	DIFERENCIA DE SEXO	IDENTIDAD	DEFORMACIÓN
Manejo energético 2	Mujeres 9	Identidad 1	Promiscuidad 3
Función energética 1	Diferencia sexual 4	Personalidad 1	Prostitución 2
Conexión con lo trascendente 1	Hombres 2	Uno mismo 1	Putas 1
Descarga de tensiones 1	Muchachas 1	Personas Estabilidad 1	
APACS*	APACS	APACS	APACS
Embarazo 7	Respondiendo a diferentes factores 1	Tema muy general y muy hablado 1	Sueño 1
Divorcio 1	Psicológicos, Sociales, Biológicos 1	Cotidiano 1	Machismo 1
Intimidad 5	Se encuentra en todos los ambitos 1	No es tan escondido 1	Vigor 1
Ropa 1	Se te determina el gusto por la sexualidad 1	Ya no es un tabú 1	Agua 1
Perfume 1	Al nacer se tiene sexualidad 1	Si los papás no lo hablan con los hijos en la escuela lo aprenden 1	Color 1
Alternativas 2	Diversidad 1	Comunicación con los hijos 1	Animales 1
Homosexualidad 1	Variabilidad 1	Sorpresa 1	A uno nunca le pasa 1
Reflejo 1		Algo bueno 1	Comportamiento 1
Manifestaciones corporales 1			Manifestaciones corporales 2
Familia 1			
Planificación familiar 1			

APACS.- Son aquellos terminos que en la aplicación de las entrevistas como de los cuestionarios de asociación libre, y en el tratamiento de los datos su frecuencia es

demasiado pequeña (1 o 2 veces); y que en las agrupaciones no forman grupos relevantes; o que por su definición en ocasiones se encuentran alejados del concepto de sexualidad.

Posteriormente se pasó a la selección de las veinte palabras de mayor frecuencia y de mayor interés para la investigación de la representación social de la sexualidad, la elaboración de el cuestionario quedó de la siguiente manera:

Se eligen los términos para elaborar el cuestionario de caracterización, bajo los siguientes criterios:

- 1.- Que sean términos compartidos intergrupos.
- 2.- Por su frecuencia.
- 3.- Que sean relevantes para la investigación (sea el caso del termino CONOCER EL CUERPO, RELACIONES SEXUALES, CARICIAS AMOR, Etc.), por citar unos como ejemplo.

Se obtuvieron 20 reactivos: ATRACCIÓN, DESEO, RELACIÓN SEXUAL, DIVERSIÓN, ORIENTAR, AMOR, NECESIDAD, EDUCACIÓN SEXUAL, COMUNICACIÓN, COMPRENSIÓN, ANTICONCEPTIVOS, LIBERTINAJE, CONOCER EL CUERPO, RESPONSABILIDAD ENFERMEDADES, HIJOS, FELICIDAD, PLACER, ABORTO PAREJA.

Posteriormente se tomó un criterio probabilístico, para la colocación de los terminos en el cuestionario, a través de la calculadora con el sistema RAM para que los terminos estuvieran ordenados aleatoriamente. El cuestionario final quedó de la siguiente forma:

CUESTIONARIO
UNIVERSIDAD AUTONOMA METROPOLITANA
I Z T A P A L A P A
ESTUDIO DE OPINIÓN

I. Escriba con sus propias palabras lo que para usted significa **SEXUALIDAD**

A continuación encontrará una lista de 20 palabras que en otras investigaciones son representativas de **SEXUALIDAD**, lea con detenimiento y siga las instrucciones de cada sección.

- | | | | |
|-------------------|--------------------|----------------------|--------------|
| 1 ATRACCIÓN | 6 AMOR | 11 ANTICONCEPTIVOS | 16 HIJOS |
| 2 DESEO | 7 NECESIDAD | 12 LIBERTINAJE | 17 FELICIDAD |
| 3 RELACIÓN SEXUAL | 8 EDUCACIÓN SEXUAL | 13 CONOCER EL CUERPO | 18 PLACER |
| 4 DIVERSIÓN | 9 COMUNICACIÓN | 14 RESPONSABILIDAD | 19 ABORTO |
| 5 ORIENTAR | 10 COMPRENSIÓN | 15 ENFERMEDADES | 20 PAREJA |

II. Elija de la lista anterior, las ocho palabras que de acuerdo a su criterio, **son características (+) de SEXUALIDAD.**

III. De las ocho palabras que eligió, seleccione las cuatro aún **más (++) importantes** en relación a **SEXUALIDAD.**

IV. Ahora elija de las doce palabras que sobran, otras ocho palabras que de acuerdo a su opinión **no son características (-) de SEXUALIDAD.**

V. Para finalizar, de estas ocho palabras que eligió como no características (-), seleccione las cuatro aún **menos (--)** importantes en relación a **SEXUALIDAD.**

Masc. () Fem. ()

En el cual se les pedía a los sujetos que hagan una serie de elecciones por paquetes. En el primer paquete, de los 20 reactivos presentados, los 8 que le parecieran los más característicos de la sexualidad (+ 1), y de las ocho palabras que eligió, seleccione las cuatro aún más importantes de la sexualidad (+2).

Posteriormente de los 12 reactivos restantes, escogiera nuevamente ocho terminos pero ahora con el sentido de no ser característicos de la sexualidad (- 1), de los 8 reactivos que se formaron, escogiera cuatro (--2) nuevamente aún menos característicos de la sexualidad.

Y los 4 reactivos restantes serán los no elegidos (0), formando de esta manera un quinto paquete, de donde se construirá una matriz de uno a veinte, es decir una matriz cuadrada de veinte por sesenta, ya que es el numero de sujetos entrevistados; tanto para el caso de las mujeres como el de los hombres.

Cada reactivo estará afectado por un puntaje en una escala ordinal que varia de - 2 a 2, a partir de la cual puede ser calculado un índice de distancia que, como una correlación varia de +2 (similitud máxima) a -2 (exclusión máxima).

La muestra para la aplicación del cuestionario estuvo constituida por 120 personas de las cuales 60 fueron mujeres y 60 hombres, casados con hijos.

Con las respuestas obtenidas en las encuestas, se hace una relación de frecuencia entre las elecciones hechas por los sujetos sobre el número total de éstos, se tiene entonces un coeficiente de asociación que varia de 0 a +2, este es el fundamento del Análisis de Similitud. **(VER ANEXO 2 Y 3).**

De esta matriz se deriva el listado de las relaciones que los sujetos han asociado las parejas que en sus respuestas fueron elegidas con una frecuencia mayor. **(VER ANEXO 4Y5).**

En este sentido, cuando se dice que una representación social es compartida y consensual, implica aparentemente que el resultado debe aproximarse a 1, porque se tendría el consenso máximo en 1, pero en realidad no nos estamos refiriendo a una escala de variaciones de 0 a 1 en lo absoluto, sino de una manera relativa, es decir, se considera cual es la pareja que tiene el valor mas elevado con respecto a los otros y este valor, el más elevado, puede estar bastante lejos de 1 y es una interpretación más relativa que absoluta.

Se tienen parámetros importantes en esta técnica con la relación de similitud una evaluación (+ + ó - -). A partir de estos parámetros se obtendrá la media de cada reactivo. Además de la matriz de los datos.

A partir de la matriz se construirá el Grafo Valuado de Similitud o Árbol Máximo, tomando como punto de partida el algoritmo de Kruskal, que dice los siguiente: 1) Ordenar las aristas según orden de similitud decreciente, 2) Conservar la primera y luego la

segunda arista, y 3) Considerar las aristas siguientes, sucesivamente, en el orden y conservar las que no forman ciclo con las aristas retenidas anteriormente. La elaboración del árbol máximo fue concebida para no hacer aparecer ciclos, que pueden sin embargo buscar, precisar, una hipótesis de centralidad cuantitativa, buscando gracias a una técnica complementaria los lugares de gran densidad o Cliques Máximos.

3.9 Metodología Para Esquemas Cognitivos de Base

a) Operacionalización de los Esquemas cognitivos de base

La población estuvo constituida por 104 padres de familia de igual manera viviendo en la colonia la perla, (de echo es la misma población). La localización de los sujetos se mantenía ya que se tomó en un principio nombre de calles y numeros de sus viviendas particulares, principalmente en las mujeres se espera una actividad hacia su forma de pensar la sexualidad (rol propio) ha sido efectuado a partir de las respuestas a un cuestionario que habíamos ya concebido y utilizado en la ocación anterior. Este cuestionario propone a los sujetos doce tareas en relación directa con el rol propio¹.

Con el fin de que podamos comparar los programas de respuestas de los dos grupos, los sujetos son conducidos a realizar las tareas sucesivas siguientes.

■ **Prueba de asociación:** se les propone el término inductor y se les pide producir lo más rapidamente posible tres palabras o expresiones que le vengan a la mente (asociación continua). (VER ANEXO 6). Las tres respuestas sucesivas son designadas: R₁, R₂ y R₃.

— **Justificación de respuestas:** una vez realizada la prueba de asociación, los sujetos deben justificar cada una de sus respuestas R₁, R₂ y R₃ completando, para cada una de ellas, las líneas de la frase siguiente.

"He respondido porque....."
....."

Esta segunda etapa contribuye primero a clarificar en el sujeto la relación inductor / inducido, lo que hará más fácil el ejercicio siguiente (para una justificación teórica y empírica de esta etapa, cf. Guimelli y Rouquette, 1992).

■ **Categorización de respuestas:** Para terminar, el sujeto debe categorizar sucesivamente cada una de las tres respuestas R₁, R₂ y R₃ según las expresiones estándar que traducen el lenguaje corriente las definiciones formales propias a cada conector (y no las definiciones formales que, bajo su forma bruta, serían sin duda de difícil acceso al sujeto ingenuo; cf. Tabla 1). Debe entonces señalar para cada una de las expresiones estándar si sí, no o tal vez, expresa la relación entre el término inductor y su propia producción después. Así, considerando al sujeto al sujeto como **el único experto** de su propia producción, se salvan las dificultades habituales del análisis de contenido (arbitrario e incierto de un cierto número de categorizaciones). La tabla 1 presenta las definiciones formales de los conectores y las expresiones estándares que le

corresponden, tales como éstas son propuestas a los sujetos.

Tabla 1

Los conectores, su definición formal y las expresiones estándares correspondientes.

Conector	Definición formal	Expresión estándar
SCB "LEXICO"		
SYN:	Remite a un cognema sustituible equivalente de A en el uso	A significa la misma cosa, tiene el mismo sentido que B
DEF:	Remite a un cognema definitorio o analógico de A	A puede ser definida como B
ANT:	Remite a un cognema contrario, opuesto	A es lo contrario de B
SCB "VECINAJE"		
TEG:	Remite a un cognema incluyente	A hace parte de, está incluido en, es un ejemplo de B
TES:	Remite a un cognema incluido	A tiene por ejemplo, por caso particular, comprende, incluye B
COL:	Remite a un cognema recuperado del mismo cognema incluyente	A pertenece a la misma clase (o categoría) general que B
SCB "COMPOSICIÓN"		
COM:	Remite a un cognema en el cual A designa un componente	A es un componente, un constituyente de B
DEC:	Remite a un cognema que designa un componente de A	A tiene por componente, por constituyente
ART:	Remite a otro componente que A del mismo cognema referente	A y B son ambos constituyentes de la misma cosa (del mismo objeto)
SCB "PRÁCTICA"		
OPE:	Remite a la acción en la cual designa al actor	A hace B
TRA:	Remite al objeto sobre el cual se aplica la acción de el actor A	A tiene una acción sobre B
UTI:	Remite a la Herramienta, al instrumento, el medio utilizado por el actor A	A utiliza B
ACT:	Remite al de la acción designada por A	B hace A
OBJ:	Remite al objeto sobre el cual se aplica la acción A	A es una acción que tiene por objeto, trata sobre, se aplica a B
UST:	Remite a un instrumento empleado en la acción A	Para hacer A se utiliza B

FAC: Remite al actor que actúa sobre el objeto designado por A	B es alguien (una persona, una institución) que actúa sobre A
MOD: Remite a una modalidad de acción sobre el objeto que designa A	B designa una acción que se puede hacer sobre (a propósito de, en caso de, con respecto de) A
AOB: Remite al instrumento aplicado sobre el objeto A	B es un instrumento que se utiliza sobre (a propósito de, en caso de, con respecto de) A
TIL: Remite al actor que utiliza el instrumento A	A es utilizada por B
OUT: Remite a la acción en la cual A designa un instrumento	Se utiliza A para hacer B
AOU: Remite al objeto sobre el cual se aplica la herramienta designada por A	A es un instrumento que se puede utilizar para B

SCB "ATRIBUCIÓN"

CAR: Remite a un atributo permanente del cognema A (A es siempre B)	A está siempre caracterizado por B
FRE: Remite a un atributo frecuente del cognema A (A es frecuentemente B)	A es frecuentemente caracterizado por B
SPE: Remite a un atributo ocasional del cognema A (A es algunas veces B)	A es algunas veces, eventualmente, caracterizado por su respuesta
NOR: Remite a un atributo normativo (es necesario que A sea B)	A debe tener la cualidad de B
EVA: Remite a un atributo evaluativo (es bueno, malo... que A sea B)	A evalúa B
COS: Remite a un predicado causal (A "proviene" de B) está originado por B	A tiene por causa, depende de,
EFF: Remite a un predicado de consecuencia, de efecto o de fin (A origina B)	A tiene por efecto (consecuencia o fin), origina B

Desde el punto de vista práctico, los sujetos reciben un cuestionario que comprende cinco hojas. Dan sus tres respuestas asociativas sobre la primera hoja. Enseguida, justifican sucesivamente sus tres respuestas sobre la segunda hoja. Las 28 expresiones estándar les son presentadas sobre la tercera hoja de la manera siguiente (ejemplo para el conector SYN — cf. tabla 1 — y la palabra inductor "rol propio"): "Rol propio" significa la misma cosa, tiene el mismo sentido que su respuesta 1

SI NO TAL VEZ

Para cada uno de los 28 conectores, los sujetos escogerán una de sus tres respuestas propuestas. Después realizan la misma tarea a propósito de su respuesta R2 (cuarta hoja) y finalmente para su respuesta R3 (quinta hoja). Cada sujeto da así en total $(28 \times 3) = 84$ respuestas.

Para poner en evidencia una diferencia eventual entre los programas de respuesta de dos grupos, el tratamiento de los datos se efectúa examinando las frecuencias de respuestas positivas obtenidas en las expresiones estándar. Recordemos en efecto que **la respuesta “sí”** en una expresión estándar indica que el sujeto ha reconocido una relación entre la palabra inductor y su respuesta asociativa: **esta refleja entonces la activación del conector correspondiente**. Así se considerará que un conector será tanto más activado en una población dada cuanto la frecuencia de las respuestas “sí” para éste conector será más elevada en esta población.

Desde ese momento, podemos analizar las respuestas de los sujetos en tres niveles. Primero en un nivel global, es decir, sobre el conjunto de las respuestas $(28 \times 3 \times N)$. En este caso, nos interesamos en un modelo SCD [28/5] que permite comparar los programas de respuestas de grupos diferentes en su globalidad. En seguida en el nivel de los cinco esquemas de base que corresponden a los parciales de este modelo: léxico [3/1], cercanía [3/1], composición [3/1], práctica [12/1] y atribución [7/1]. Finalmente al nivel más fino, aquel de los conectores.

CAPITULO CUATRO

4.1 ANÁLISIS DE RESULTADOS

MUJERES

En los resultados de encuestas se encontró lo siguiente:

En primer lugar la matriz, que se formó a partir de las elecciones que hacen los sujetos en los cuestionarios, y la formación de los pares ordenados y en segundo lugar el grafo de similitud valuado o árbol máximo en donde se tiene que la conexidad valuado más fuerte es de .52, en donde los elementos relacionados son DIVERSIÓN Y LIBERTINAJE ambas con medias negativas lo que indica que son elementos característicos del objeto de representación. La construcción de este grafo valuado fue de la siguiente forma: se ordenaron las aristas en forma decreciente, partiendo de la conexidad más fuerte .52 y formando en cuenta el logaritmo de Kruskal. El valor total del árbol es de 8.84, este árbol se obtuvo a partir de la suma de las aristas valuadas.

Para obtener una mayor información de los posibles elementos centrales en el árbol y sobre todo de la conexidad que guardan los elementos; se hicieron agrupaciones partiendo de la conexidad más fuerte, es decir de .52 dividido este entre dos, dando .26 coeficiente de asociación donde se hace el corte, de esta manera se puede decir que quedaron los posibles elementos centrales del núcleo, así al hacer las agrupaciones queda el grafo valuado de la siguiente forma.

4.1 ARBOL MAXIMO MUJERES

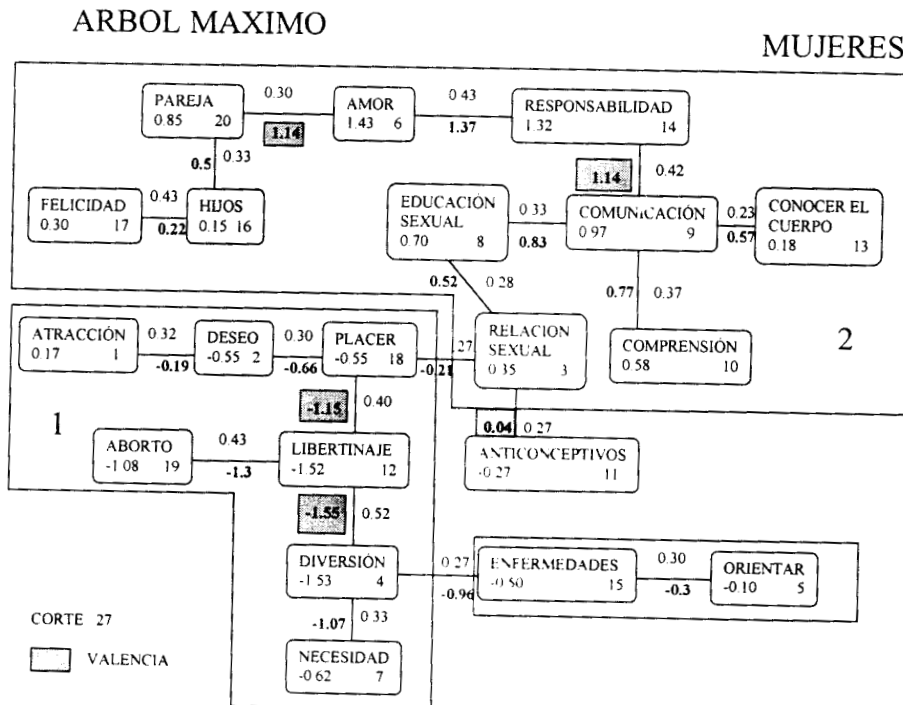

Al hacer las agrupaciones se observa lo siguiente:

- 1) Se formaron 2 bloques, en el bloque 1 quedó. ATRACCIÓN, DESEO, PLACER, ANTICONCEPTIVOS, ABORTO, LIBERTINAJE, DIVERSIÓN, ENFERMEDADES, ORIENTAR, NECESIDAD, Tomando en cuenta los valores de las medias y la forma en que se agrupan los elementos/ resultan ser los reactivos que los sujetos entrevistados eligieron como los más característicos de la sexualidad, pero en forma negativa, o lo que menos se caracteriza de la sexualidad. En este primer bloque la conexidad mayor es PLACER, DESEO; PLACER, DIVERSIÓN; PLACER, LIBERTINAJE. Podemos constatar que en este aspecto es mal visto por las mujeres que no consideran a la sexualidad únicamente como objetos de reproducción y mucho menos como objeto sexual.

En el bloque 2 quedan reactivos tanto positivos como negativos lo cual indica una contraposición. Los elementos son: RELACIÓN SEXUAL, AMOR, COMUNICACIÓN, COMPRENSIÓN, EDUCACIÓN SEXUAL, CONOCER EL CUERPO, RESPONSABILIDAD, HIJOS, FELICIDAD, PAREJA.

En este bloque el elemento encontrado con más conexidades o relaciones es COMUNICACIÓN, el cual se relaciona con EDUCACIÓN SEXUAL, COMPRENSIÓN, CONOCER EL CUERPO, RESPONSABILIDAD. En este bloque se puede observar que la tendencia marcada por las mujeres casadas con hijos, van a demandar una comunicación por parte de ambos, en donde se comprendan mutuamente reconociendo sus limitaciones y sus alcances, y como forma de respaldo una educación sexual, ya que como ellas mismas lo interpretan es "necesario siempre estarse preparando ya que los hijos cada día saben más que uno".

Por último los elementos que se quedaron fuera de las agrupaciones fueron: ANTICONCEPTIVOS, ORIENTAR, ENFERMEDADES. Reactivos que en su mayoría media negativa, el riesgo es visto en relación a la enfermedades que se puedan adquirir , a falta de anticonceptivos o una buena orientación en torno a las mismas.

Es importante marcar aquí el proceso de obtención de las valencias que en este caso serán utilizadas como actitudes en torno al objeto de estudio (**VER ANEXO 6Y7**).

4.2 ARBOL MAXIMO HOMBRES

ARBOL MÁXIMO HOMBRES

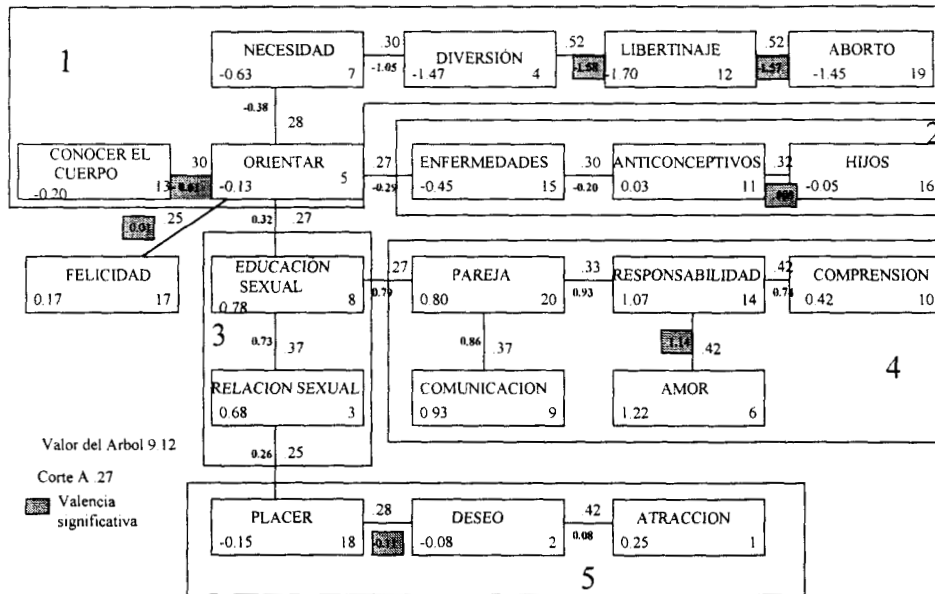

En la muestra de hombres se encontró lo siguiente:

Se construyó la matriz (VER ANEXO 2 Y 3) que se formó apartir de las elecciones que hacen los sujetos en los cuestionarios, y la formación de los pares ordenados, y en segundo lugar el grafo de similitud valuado o árbol máximo, en donde se tiene que la conexidad valuada más fuerte es de .52 en donde los elementos son: DIVERSIÓN Y LIBERTINAJE, en una pareja, y con el mismo valor se encontró, LIBERTINAJE Y ABORTO, también de aspecto negativo. El valor del árbol es de 9.12 valor que se obtuvo apartir de la suma de las aristas valuadas.

Asimismo los elementos encontrados con más fuertes conexidades o relaciones (5 conexidades), fue ORIENTAR con, NECESIDAD, EDUCACIÓN SEXUAL, CONOCER EL CUERPO, ENFERMEDADES, FELICIDAD. Podemos decir que necesidad felicidad orientar en el aspecto de los hombres se encuentran los elementos que ubican a la sexualidad más allá del cuerpo y conformados básicamente por valores y normas.

Nuevamente para obtener una mayor información de los posibles elementos centrales en el árbol se hizo un corte en las aristas .27 en el cual se localizaban los nudos y se corta en la arista inferior.

Al hacer las agrupaciones se observa lo siguiente: se formaron 3 bloques lo cual indica según Roucket una menor estructuración de la representación.

En el bloque 1 quedaron los reactivos: DIVERSIÓN, ORIENTAR, NECESIDAD,

LIBERTINAJE, CONOCER EL CUERPO, ABORTO. donde libertinaje y aborto tienen la media más alta y mantiene relación con diversión. Aquí se puede observar como son compartidos en forma negativa los reactivos anteriormente señalados tanto para los hombres como para las mujeres.

En el bloque 2 quedaron los elementos: ENFERMEDADES, ANTICONCEPTIVOS, HIJOS: Tomando en cuenta los valores de las medias resultan ser los elementos poco característicos de la sexualidad, aunque sean con media positiva pero estos elementos ANTICONCEPTIVOS el elemento que por el cual si no se utiliza puede contraerse una enfermedad o un embarazo no deseado.

En el bloque 3 quedó: EDUCACION SEXUAL, RELACIÓN SEXUAL. En estos dos términos podemos constatar que se habla, como diría Abric desde un plano ideal en la cual los sujetos se apropian de términos haciéndolos casi suyos (Anclaje).

En el Bloque 4 los términos: PAREJA, COMUNICACIÓN, RESPONSABILIDAD AMOR, COMPRENSIÓN: Responsabilidad y Comprensión son los términos con la frecuencia mayor, en estos dos elementos para los hombres son primarios ya que la representación para ellos en torno a la relación de pareja conlleva un rol social establecido y mal visto si no se cumple, debiendo existir una buena comprensión por ambas partes para que perdure la relación de pareja y se alimente un amor, en este bloque se puede hablar desde un plano ideal.

En el Bloque 5 quedaron: PLACER, DESEO, ATRACCIÓN, Deseo y placer tanto para hombres como para las mujeres son compartidos en forma negativa, y en cierta forma como poco relevantes hacia una relación, siendo claro que Atracción y Deseo en los hombres, es clara la tendencia hacia la forma de ver al sexo opuesto.

El único término que quedó fuera de los bloques fue FELICIDAD, con un valor de la arista de 0.17 este término puede verse desde dos aspectos por un lado ser el elemento que menos se asocia a sexualidad, y por el otro no se busca en una relación como objetivo último la felicidad, sino por el contrario únicamente satisfacer solo una necesidad biológica, en todo tipo de relaciones

4.3 CLIQUE MUJERES

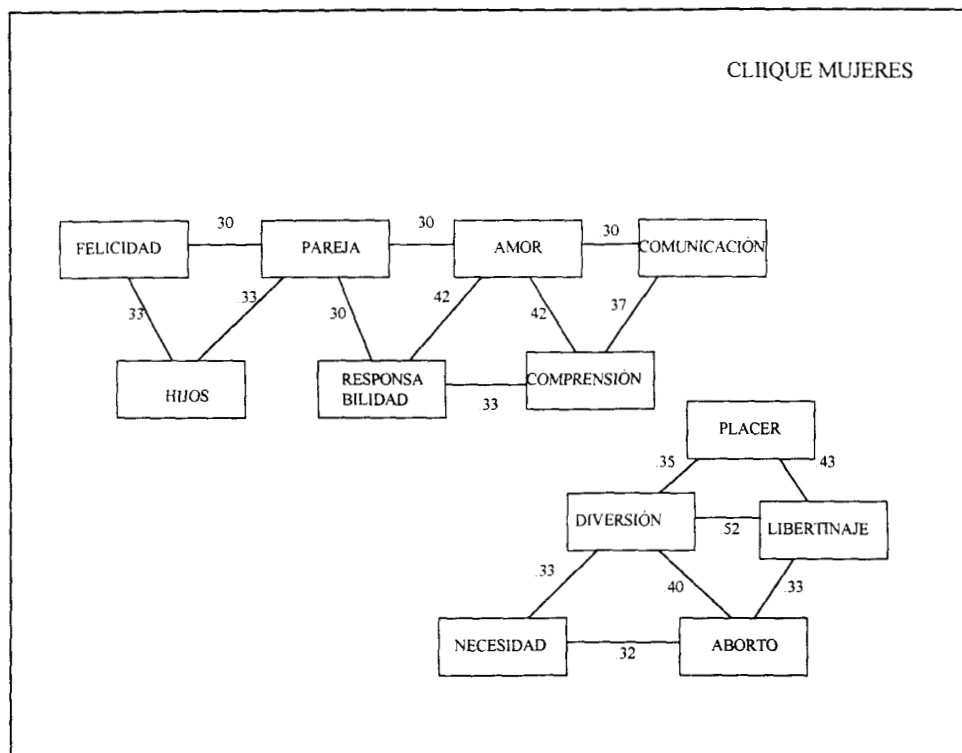

MUJERES

Por otra parte es necesario revisar los cliques tanto de los hombres como el de las mujeres, ya que en ellos se observa una representación social de la sexualidad mucho más estrecha más puntual en las triangulaciones entre conceptos, VER ANEXOS 8 MUJERES Y 9 HOMBRES).

El termino con mayor conexidad triangular es AMOR con PAREJA, RESPONSABILIDAD, COMUNICACIÓN; para estas dos triangulaciones, es claro como la representación social dela sexualidad en las mujeres es en torno de una pareja , ademas de comprensiva y comunicativa solo así es percibida la sexualidad, por otra parte el termino de LIBERTINAJE, PLACER, DIVERSIÓN, ya se venía dibujando desde el arbol máximo, pero es aquí más claro como en esta triangulación es reforzada de manera negativa con el termino de ABORTO; en la otra triangulación obtenida FELICIDAD, HIJOS, PAREJA, , esta última con arista mayor, es la que permita a la otra triangulación antes mencionada, así se puede interpretar como las dos primeras son menos relevantes en la representación social de la sexualidad en las mujeres.

4.4 CLIQUE HOMBRES:

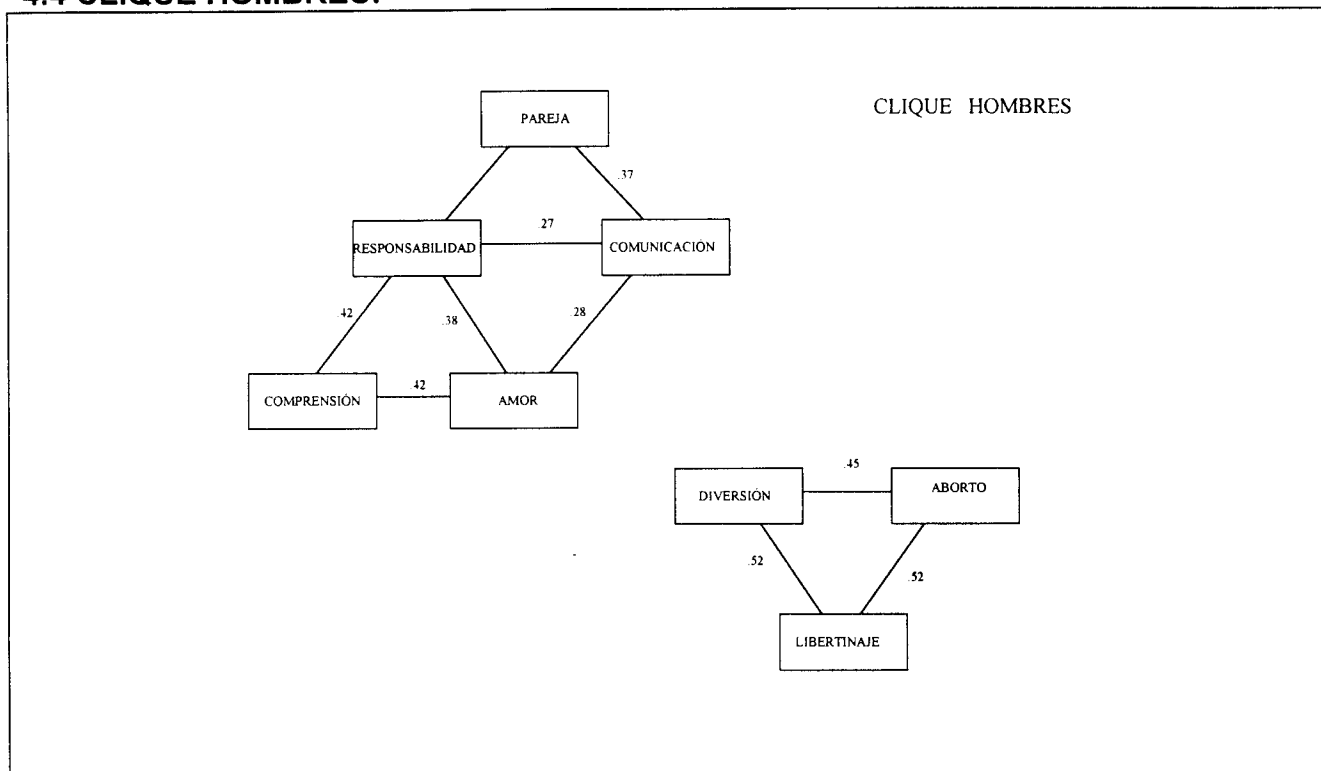

El término de RESPONSABILIDAD, es el de mayor conexidad ya que permite la triangulación de tres es aquí como a través de las entrevistas realizadas a los sujetos ellos hacen incapie en torno a asumirla por medio del trabajo o al estar al frente de una familia el término AMOR solo permite la triangulación de dos ya que para compartir una vida es necesario que se ame a la PAREJA, siendo este uno de los términos de las triangulaciones COMPRESIÓN Y COMUNICACIÓN elementos necesarios para el desarrollo total de la sexualidad de los hombres en torno a una relación matrimonial; por otra parte se encuentra otra triangulación demasiado representativa de la sexualidad pero esta de aspecto negativo. DIVERSIÓN, LIBERTINAJE Y ABORTO son términos que sino son expresados como practicas se tratan de evitar, aquí podemos ver claro como la representación social de la sexualidad en los hombres diría Abric se parte más de un plano ideal que de un plano real, si no fuera este el caso se puede observar una tendencia al cambio en lo que respecta a las actitudes de los hombres en torno a la sexualidad.

La diferenciación que se encuentra entre hombres y mujeres en torno a la representación de la sexualidad, se puede constatar que el aspecto en que demandan las mujeres una mayor seguridad en torno al tema de la pareja por ser los elementos de mayor frecuencia, comunicación responsabilidad amor como característicos de una relación sana, estable y que se tienen hijos como culminación de una relación estable, en este sentido los hombres ubican rápidamente el tema de la responsabilidad por ser ellos los que aseguran, llevan y proveen al nucleo familiar.

En la parte de las aristas de aspecto negativo se observa como ambas muestras coinciden en torno a que la sexualidad no solo es diversión y mucho menos libertinaje acompañado de un aborto, estos terminos son lanzados de una forma negativa.

ANÁLISIS DE RESULTADOS DE ESQUEMAS COGNITIVOS DE BASE

Una vez realizado el cuestionario de Esquemas Cognitivos de Base (VER ANEXO 8), se procedió a la aplicación del instrumento en la colonia antes citada, se aplicaron un total de 52 cuestionarios para hombres y 52 cuestionarios para mujeres, ambos casos padres de familia con hijos, posteriormente se paso a calificarlos considerando las respuestas afirmativas "sí" y considerando como otras a las respuestas "no" y "tal vez". Se elaboró un primer cuadro global, con los siguientes datos:

**TABLA 1
RESULTADOS GLOBALES**

RESPUESTAS	PRACTICAS	
	Grupo 1 (Mujeres)	Grupo 2 (Hombres)
	TRADICIONALES	NUEVAS
SI	2376	2355
OTRAS	1992	2013
(28X3XN)	4368	4368
	V= .54	V=.53

Observamos que las respuestas al término inductor "Sexualidad" son expresadas diferentemente según que los sujetos acceden regularmente o no a las prácticas nuevas. En efecto, la proporción de las respuestas positivas es ampliamente superior en el grupo que interviene más regularmente en el marco de las respuestas donde los sujetos encuentran relación a sus respuestas, el acceso más regular a las prácticas nuevas tiene por efecto incrementar de manera significativa la cantidad de relaciones que el cognema "nuevas prácticas" mantiene con los otros cognemas del campo representacional. El calculo de un indice de **VALENCIA**, la valencia es definida como propiedad de un cognema A de entrar en un más o menos gran numero de relaciones del tipo (A_c; B): Esta toma la medida de los aspectos diferentes del cognema A. (Rouquette ibid), desde el punto de vista operacional, esta es igual a la relación del numero de respuestas "sí" (señalando el grado de activación del conjunto c, en la población) al numero total de

respuestas. Así, las valencias del ítem “prácticas nuevas”, calculadas a partir de la tabla 1.

Observemos que se trata en este caso de la **valencia total**, calculada a partir del modelo SCB[28/5] y de las tres respuestas asociativas de los sujetos. Pero, para ir en el sentido de un análisis de los resultados en diferentes niveles, podemos igualmente considerar el cálculo de la valencia:

(i) **Sobre los modelos parciales del precedente** y más particularmente sobre cada uno de los cinco esquemas de base: **LEXICO** [3/1], **COMPOSICIÓN** [3/1], **PRÁCTICA** [12/1] y **ATRIBUCIÓN** [7/1]. En este caso, **V** será igual a:

— para el esquema de base **LEXICO** por ejemplo: (número de respuestas “si” a los conectores que pertenecen al esquema **LEXICO**) / (3 conectores x 3 respuestas x N);

— o, para el esquema de base **PRÁCTICA**: (número de respuestas “si” a los conectores que pertenecen al esquema **PRÁCTICA**) / (12 conectores x 3 respuestas x N).

(ii) **sobre cada uno de los rangos de respuesta:**

— sea en referencia al modelo [28/5]: tendremos entonces, por ejemplo, V_{R1} = (número de respuestas “si” al conjunto de los conectores para la respuesta de rango 1) / (28 conectores x 1 respuesta x N);

■ sea en referencia a un modelo parcial del precedente; por ejemplo, paraa el esquema de base **ATRIBUCIÓN**, se tendrá: $V_{ATRIB.R1}$ = (número de respuestas “si” a los conectores que pertenecen al esquema **ATRIBUCIÓN** para la respuesta de rango 1) / (7 conectores x 1 respuesta x N).

(iii) **Para cada uno de los conectores:** en este caso, la valencia relativa al conector **SYN**, si consideramos juntos las tres respuestas asociativas por ejemplo, sera: V_{SYN} =(número de respuestas “si” al conector **SYN**) / (3 respuestas por N); o bien si queremos examinar los resultados respuesta por respuesta: $V_{SYN.R1}$ = (número de respuestas”si” al conector **SYN** para la respuesta de rango 1) / N.

Los resultados que vamos a presentar ahora darán una ilustración de los diferentes grados de análisis que permiten los cálculos de la valencia. Regresemos a la tabla 2. Indica, como lo previmos, las diferencias importantes en los programas de respuesta de los dos grupos, con un incremento significativo de la valencia total cuando los sujetos acceden a las prácticas nuevas. Conviene ahora preguntarse **en que** son diferentes los programas de respuesta.

Recordemos que, según nuestras hipótesis, el acceso a las nuevas prácticas debería tener por efecto movilizar más particularmente el esquema de base **PRÁCTICA** cuyos conectores son los únicos del modelo [28/5] que están en relación directa con la acción. Con el fin de poner a prueba esta hipótesis, vamos a considerar las respuestas de los sujetos (y entonces las valencias correspondientes) no ya de manera global, sino para cada uno de los esquemas de base. Los resultados figuran en la tabla 2

Tabla 2. Respuesta 1

Comparación de los programas de respuesta de los grupos

G1 (prácticas tradicionales; N=52) y G2 (prácticas nuevas; N=52 en función de los esquemas de base.

		ESQUEMAS DE BASE									
		LEXICO		VECIN.		COMPOS.		PRÁCTICA		ATRIB.	
		G1	G2	G1	G2	G1	G2	G1	G2	G1	G2
R E S P U E S T A S	si	50	63	95	103	109	102	395	396	192	111
	otras	106	93	61	53	47	54	229	228	172	253
	valencias	.32	.40	.60	.66	.69	.65	.63	.63	.52	.30
Valores de Chi cuadrada		2.34 NS		0.88 NS		0.716 NS		.0003 NS		37.61 p<0.05	

Tabla 3. Respuesta 2

Comparación de los programas de respuesta de los grupos

G1 (prácticas tradicionales; N=52) y G2 (prácticas nuevas; N=52 en función de los esquemas de base.

		ESQUEMAS DE BASE									
		LEXICO		VECIN.		COMPOS.		PRÁCTICA		ATRIB.	
		G1	G2	G1	G2	G1	G2	G1	G2	G1	G2
R E S P U E S T A S	si	56	62	83	95	88	94	342	384	76	167
	otras	100	94	73	61	68	62	282	240	288	197
	valencias	.35	.39	.53	.60	.56	.60	.54	.61	.20	.45
Valores de Khi cuadrada		.49 NS		1.88 NS		.47 NS		5.80 p<.05		51.15 p<.05	

Tabla 4. Respuesta 3

Comparación de los programas de respuesta de los grupos

G1 (prácticas tradicionales; N=52) y G2 (prácticas nuevas; N=52 en función de los esquemas de base.

		ESQUEMAS DE BASE									
		LEXICO		VECIN.		COMPOS.		PRÁCTICA		ATRIB.	
		G1	G2	G1	G2	G1	G2	G1	G2	G1	G2
R E S P U E S T A S	si	52	55	82	84	84	81	359	340	191	155
	otras	104	101	74	72	72	75	265	284	173	209
	valencias	.33	.35	.52	.53	.53	.51	.57	.54	.52	.42
Valores de Khi cuadrada		.128 NS		5.14 p<.05		.115 NS		1.17 NS		7.13 P<.05	

Las observaciones presentadas, tabla 2,3 y 4, confirman la hipótesis de inicio. El empleo más regular de las prácticas nuevas vienen a activar masivamente el esquema de base PRÁCTICA, lo que se traduce por un incremento importante de la valencia correspondiente ($p < .001$). Contrariamente, como podíamos esperar, la comparación entre los dos grupos no da lugar a diferencias significativas para los esquemas de base LEXICO, COMPOSICIÓN, y ATRIBUCIÓN. Se señalará sin embargo, sin que podamos dar a esta observación una explicación teórica satisfactoria, un incremento significativo ($p < .05$) de la proporción de las respuestas positivas (entonces de la valencia) para el esquema de base CERCANÍA. Se observará no obstante que la fuerza de la relación entre las dos variables y mucho más débil para CERCANÍA que para PRÁCTICA. Es entonces **esencialmente** el esquema de base PRÁCTICA que está en el origen de la modificación del programa de respuesta cuando los sujetos emplean más regularmente las prácticas nuevas. El incremento de la frecuencia de las prácticas nuevas moviliza y activa los esquemas que les corresponden en el campo representacional. Este proceso, ya puesto en evidencia por medio de los conocimientos procedurales de los sujetos, los

encontramos masivamente a partir de sus conocimientos declarativos. En este ultimo caso, el empleo más regular de las prácticas nuevas ha contribuido a modificar la significación del cognema inductor. En efecto, en la situación en la cual estas prácticas se vuelven frecuentes, los sujetos le encuentran más sentido y, sobre todo, la interpretan de una manera específica. Los aspectos diferentes del cognema inductor aumentan en numero y se diversifican. Relaciones nuevas entre los cognemas, pero también, probablemente, relaciones antiguas pero reforzadas, vienen a enriquecer el campo representacional.

Así las prácticas nuevas, y más precisamente el incremento de su frecuencia en un grupo asociado al proceso de activación descrito aquí, aparecen una vez más como una variable particularmente pertinente en el marco de la dinámica de las representaciones sociales.

CAPITULO CINCO

CONCLUSIONES.

Apartir de lo señalado se puede concluir que la sexualidad hoy en día cobra más espacios y relevancia, así como se hace la historicidad de diversas épocas y lugares, podemos observar como la concepción de la sexualidad se ha ido transformando, son diversos puntos de vista desde el psicoanalítico, biológico, o social de hecho podemos observar sin tocar esos terrenos de especialistas en el quehacer cotidiano, como hoy en día los valores en torno de la sexualidad se han modificado, ya no se usa la falda hasta el tobillo, son escotes mucho más amplios, los chicos hoy en día lo aprenden si no en la escuela con los amigos, hoy se abrazan unos a otros siendo del mismo sexo, sin importar una posible censura, una sexualidad expresada y explotada por los medios de difusión, (revistas, televisión, cine, publicidad, etc, manifestada en todos sus aspectos hoy en día ya no es el sexo por el sexo de forma burda es una sexualidad mucho más sutil, sublime, aceptable, para casi todas las regiones del planeta; así en esta investigación nos ha permitido tener un acercamiento a una población en específico, (la colonia la perla), una población en donde las creencias unas se han transformado otras se han quedado o simplemente siguen manteniendo sus costumbres, tradiciones o creencias, principalmente lo podemos ver en la población de las mujeres en árbol expuesto anteriormente como son esos dos bloques bastante expresivos. Bloque 1 creencias tradicionales, grupo 2 nuevas creencias o nuevas prácticas, dejando fuera elementos tales como los anticonceptivos, no siendo asimilados, integrados anteriormente por una forma de pensar tradicional ni tampoco han podido ser incorporados a estas nuevas formas de representación de la sexualidad.

Pero no por ello dejamos de considerar que la mujer ha comenzado a percibir la sexualidad con una gama de conceptos, ideas y funciones de la misma, que la introduce a redescubrirse así misma, sintiendo, actuando y hasta gozando su propio cuerpo, el cual como medio y lenguaje para interactuar en su medio que lo rodea es una manera de ser y de transformar aquello que limita su propio desarrollo. Encontrando esos elementos que están además más allá del cuerpo; CARICIAS, AMOR, RESPETO, etc. por citar algunos.

Así mismo los hombres como se pudo observar en los árboles, las relaciones sexuales son muy importantes sustentando razones como necesidad fisiológica y desahogo corporal.

Si bien es cierto en la presente investigación se encuentran elementos que están más allá del cuerpo, FELICIDAD, ORIENTAR, DIVERSIÓN, LIBERTINAJE, ANTICONCEPTIVOS, HIJOS, EDUCACIÓN SEXUAL, PAREJA, RESPONSABILIDAD, COMPRENSIÓN, COMUNICACIÓN, AMOR, ATRACCIÓN, Se observa que son 13 elementos que hacen a la sexualidad más allá del cuerpo, aunque sean en el aspecto negativo o positivo, y que son compartidos tanto para hombres como para mujeres. Podemos citar que los hombres dejan de mirar a las mujeres solo como objetos sexuales; ahora se demanda una mayor comunicación, comprensión en la pareja para vivir en armonía o darle ese aspecto tan buscado por toda la humanidad Felicidad.

Si habláramos de un anclaje en el árbol de los hombres podemos considerar que pareja con educación sexual, con responsabilidad y comunicación harían el anclaje en este árbol. Y en el árbol de las mujeres Comunicación responsabilidad, conocer el cuerpo educación sexual, y comprensión hacen el anclaje para las mujeres en este árbol ya que se apropian de elementos que parten de un ideal, hacia el plano real, ya no como una aspiración sino como si realmente se estuviera en condiciones de llevar a cabo en una pareja un complemento bastante fuerte para poder avanzar mucho más seguras.

Cuando se habla de sexualidad, existe la tendencia a creer que todos los sujetos tienen los mismos conceptos e ideas o que la piensan y viven solamente en términos funcionales y prácticos, limitándola a su aspecto biológico en el "sexo"; entendiendo por sexo el conjunto de características anatómicas y fisiológicas que en la especie humana diferencia al hombre y a la mujer y que al complementarse tienen la potencialidad de la reproducción humana. ello deja de lado el aspecto psicológico y social. Donde se proyecta una dimensión más amplia; que la simple concepción reduccionista del sexo, como biología y coito.

Entonces cuando uno limita a la sexualidad al aspecto biológico habrá que considerar que se están dejando de lado términos normas - valorativas- donde intervienen directamente las dimensiones socio afectivas, sociales o ideológicas como la comprensión, la comunicación, responsabilidad, amor, felicidad, elementos en los cuales podemos encontrar juicios de valor, actitudes, opiniones, representaciones sociales y tomas de posición entorno a la sexualidad, tanto en hombres como en mujeres, es decir construimos y reconstruimos este objeto social, articulando entorno a él elementos de orden personal y colectivos, nuestras vivencias, experiencias y prácticas cotidianas, las que de alguna manera se vean expresadas en las representaciones sociales de estas.

Por otra parte, se puede ver en los grafos valuados, las actitudes que los individuos encuestados tienen en torno de la sexualidad a través de las valencias (VER ANEXOS 4 Y 5); PARA EL CASO DE LAS MUJERES se puede observar una actitud hacia la sexualidad completamente de rechazo en la pareja DIVERSIÓN Y LIBERTINAJE, completamente de rechazo, por el contrario y con una actitud positiva se puede observar en las parejas RESPONSABILIDAD Y COMUNICACIÓN; AMOR Y PAREJA Ambos con una valencia de 1,14, esto da a decir que en las mujeres entrevistadas, casadas, es primordial lo que se ha venido marcando desde tiempos muy atrás como en el caso del siglo XIX, valores que no se han modificado demasiado; una valencia de 0.04 RELACION SEXUAL Y ANTICONCEPTIVOS; marca una tendencia fuerte a rechazo por la no aceptación de los esposos.

En el caso de los HOMBRES las actitudes pueden observarse de igual manera a través de las valencias de manera muy alto y de forma negativa encontramos en la relación de los ítems -1.58 LIBERTINAJE Y DIVERSIÓN como una actitud de rechazo cabe citar que nunca los hombres se refirieron a sí mismo en dichos conceptos sino de parte hacia las mujeres “no vayan a andar de locas” cuando daban conceptos y justificaban el uso de anticonceptivos. LIBERTINAJE Y ABORTO es una actitud de rechazo; no encontrado en el caso de las mujeres, pero sí en los hombres Una actitud no manifiesta es la de 0.08 ATRACCIÓN Y DESEO, que supuestamente a los hombres no les es de importancia en el caso de la representación social de la sexualidad pero si fue muy significativa en la frecuencia de términos.

CLIQUES MUJERES

Por otra parte es necesario revisar los cliques tanto de los hombres como el de las mujeres, ya que en ellos se observa una representación social de la sexualidad mucho más estrecha más puntual en las triangulaciones entre conceptos, VER ANEXOS 8 MUJERES Y 9 HOMBRES).

El termino con mayor conexidad triangular es AMOR con PAREJA, RESPONSABILIDAD, COMUNICACIÓN; para estas dos triangulaciones, es claro como la representación social de la sexualidad en las mujeres es en torno de una pareja , además de comprensiva y comunicativa solo así es percibida la sexualidad, por otra parte el termino de LIBERTINAJE, PLACER, DIVERSIÓN, ya se venía dibujando desde el árbol máximo, pero es aquí más claro como en esta triangulación es reforzada de manera negativa con el termino de ABORTO; en la otra triangulación obtenida FELICIDAD, HIJOS, PAREJA, , esta última con arista mayor, es la que permita a la otra triangulación antes mencionada, así se puede interpretar como las dos primeras son menos relevantes en la representación social de la sexualidad en las mujeres.

HOMBRES:

El término de RESPONSABILIDAD, es el de mayor conexidad ya que permite la triangulación de tres es aquí com a través de las entrevistas realizadas a los sujetos ellos hacen incapie en torno a asumirla por medio del trabajo o al estar al frente de una familia el término AMOR solo permite la triangulación de dos ya que para compartir una vida es necesario que se ame a la PAREJA, siendo este uno de los términos de las triangulaciones COMPRENSIÓN Y COMUNICACIÓN elementos necesarios para el desarrollo total de la sexualidad de los hombres en torno a una relación matrimonial; por otra parte se encuentra otra triangulación demasiado representativa de la sexualidad pero esta de aspecto negativo. DIVERSIÓN, LIBERTINAJE Y ABORTO son términos que sino son expresados como practicas se tratan de evitar, aquí podemos ver claro como la representación social de la sexualidad en los hombres diría Abric se parte más de un plano ideal que de un plano real, si no fuera este el caso se puede observar una tendencia al cambio en lo que respecta a las actitudes de los hombres en torno a la sexualidad.

BIBLIOGRAFÍA

- ABRIC, J. C. (1994), Prácticas Sociales y Representaciones.
Fut, Francia
- CARPISO, J. (1994), Antología de la Sexualidad Humana Tomo I, II, III
CONAPO, México, Primera Edición.
- DEL REY, T. (1991), Diccionario de Sinónimos, ideas afines, antónimos y parónimos. Cultural, S. A. Madrid - España.
- GUIMELLI, C. (1994), Estructuras y Transformaciones de las Representaciones Sociales.
Delachaux et Niestlé Paris, Francia.
- HERNANDEZ, S. R. (1996): Metodología de la Investigación.
Mc Graw Hill, México.
- IBAÑEZ G, T. (1988), Ideologías de la Vida Cotidiana.
Ediciones Sendai.
- KERLINGER, F. N. (1981): Investigación del comportamiento.
2ª ed. Interamericana, México.
- McCARY, J. L. (1982), Sexualidad Humana.
Editorial, El manual Moderno, México.
- MORALES, J. F. (1994), Psicología Social.
McGraw Hill, España.
- MOSCOVICI, S. (1979), El psicoanálisis su imagen y su público.
Huemul, Buenos Aires.
- MOSCOVICI, S. (1984), Psicología Social II.
Paidón Francia.
- TAURENCE, B. (1986), El análisis de Contenido.
España.

ANEXOS

ANEXO 1 ENTREVISTAS

ENTREVISTA No. 1 MUJERES

Es manejo energético, es comunicación descarga de tensiones, conexión con lo trascendente,

¿En que ámbitos lo ve reflejado?

En la concentración y en la atención, en los diversos niveles de conciencia, y en las relaciones humanas.

¿Considera a la sexualidad un tabú? Actualmente.

Si, por ignorancia y por cultura represora, que desconoce su función más profunda. ¿algo más que desee exponer? NO, NADA MAS.

ENTREVISTA No. 2 MUJERES

Significa o sea, ¿que significa para mí?, pues para mi, es un tema muy normal, muy tratado en estos tiempos, este, pues, es un tema que lo vivimos todos los días, no, es importante y más en mi edad, que nos enseñan sobre la sexualidad, que lo tengamos en cuenta, pero me parece un tema muy normal como cualquier otro y no tiene ni mucha importancia, ni tampoco poca, si no que es un tema normal, común y corriente. ¿crees que la sexualidad es un tabú? Pues, ya no tanto, deja que si los papás, sí los papás no les hablan a los hijos pues en la escuela lo aprenden, pues es ya como una ley que lo sepan por que en la escuela es normal que te lo enseñen y es necesario que te lo enseñen, algunos papás no lo enseñan por miedo o por falta de información, pero la mayoría de los papás si, si lo enseñan, no me parece que sea así tan escondido, pues es un tema muy general y muy hablado. ¿tú donde observas reflejada la sexualidad? Yo no siento que haya mucha diferencia, pero si se nota la sexualidad, en la gente, en todos lados, ya que muchas veces se nota la diferencia donde diferencian a hombres y mujeres y yo no siento que sean tan diferentes, pero por ejemplo en la escuela, que los niños por un lado y las niñas por otro, ahí se ve reflejado, en los medios de comunicación y en la platica misma, casi siempre, pero no es mucho la diferenciación. NADA MÁS.

ENTREVISTA No.3 MUJERES

Es un conjunto de comportamientos, que responden a diferentes factores, Psicológicos, sociales, biológicos, que los encontramos en todos los ambitos, desde la pareja, en uno mismo, con los seres queridos y desconocidos. La sexualidad es algo más amplio, que se expresa no solo mediante el acto sexual, sino a través de los sentimientos que expresamos a otros. NADA MAS.

ENTREVISTA No.4 MUJERES

La sexualidad es una forma de expresión externa e interna del ser humano, no importando su sexo o sus preferencias sexuales, esto es creatividad, y se debe de hablar y de expresar sin tabúes. Pienso también que no es necesario el sexo para demostrar el amor que se siente por una persona. NADA MAS.

ENTREVISTA No.5 MUJERES

Bueno, yo creo, que **la sexualidad es algo muy importante para los seres humanos es algo inherente a cada uno ya que desde que nacemos tenemos una sexualidad definida, y es así que podemos encontrarlo desde los nacimientos los colores rosa y azul, y aunque tú no te des cuenta ya te están determinando los gustos en torno a la sexualidad, también lo puedes ver en los juguetes de los niños y niñas, por ese lado, pero también creo que la sexualidad no solo se refiere al acto físico, sino que también depende de los sentimientos de las personas, englobado todo esto es la sexualidad. NADA MAS.**

ENTREVISTA No.1 HOMBRES

Bueno cuando me hablan de sexualidad, pienso en...lo inmediato que me surge es la relación con el sexo opuesto, pero ya después creo que pueden ser mucho más cosas, no solo la relación con el sexo opuesto, pues es incluso la relación con mi propio cuerpo, y también , pues se amplía mucho el tema, ya no como que uno mismo se da cuenta de que ya uno no lo tiene muy definido, por todo lo que implica la palabra sexualidad ¿en que campos lo encontramos reflejado? Por ejemplo en las revistas, también se toca mucho el tema de sexo, en este en por decir en una función como energética, también en la cuestión del sexo te impulsa a ser otro tipo de actividades que no necesariamente están ligadas a las cuestiones sexuales, los proyectos que uno tiene en la vida, etc., etc., muchas veces son impulsados por la misma energía sexual, claro que no se plasman directamente en el sexo, pero si te impulsa también. ¿consideras que la sexualidad es un tabú? Siempre ha sido un tabú, siempre y también ha habido épocas en que se rompe esa etapa, no solo ahora sino otras épocas también. NADA MAS.

ENTREVISTA No.2 HOMBRES

Bueno, la cuestión de la sexualidad, es una función que tenemos los seres humanos, los seres vivos en general, y es una función que como las otras que tenemos tiene que funcionar bien es decir desarrollarse completamente por que de lo contrario produce tensión, esa tensión genera sufrimiento de hecho hay bastante dificultad para tratar el tema por que no se comprende la importancia que tiene como función, la sexualidad dentro de la vida humana, no digamos que es la mas importante pero digamos que es una función que tiene que ser desarrollada igual que las demás para que la vida se desarrolle completa. ¿donde vemos reflejada esa sexualidad de la vida humana? Pues, de hecho, podemos considerar que la percibimos en la misma relación que mantenemos con la gente de nuestro mismo sexo, con la gente del otro sexo en la posibilidad de cercanía con la misma gente ¿algo más que quieras agregar en torno al tema de la sexualidad? Pues, sí que en general es un tema que se evade bastante digo por la falta de comprensión que se tiene de el, aparte, también por cuestiones de formación en este caso, cristiana que se tiene grabado el tema del sexo con la idea de la culpa que realmente es un grabación realmente muy dañina ¿actualmente se vive todavía ese tema de sexualidad como un tabú? Pues realmente sí, sobre todo cuando se esta en la posibilidad de ser expuesto, no esto es, uno puede tener sus ideas o consideraciones para con el tema pero siempre procura tener sus reservas para con dichos temas, ¿algo más? ES TODO.

ENTREVISTA No. 3 HOMBRES

La sexualidad es la parte esencial del hombre, ya que por medio de está expresa sentimientos, emociones y afectos; además de los comportamientos físicos y naturales como el caminar, el comer, hablar, es decir, la comunicación que expresa hacia los otros, el relacionarse tanto colectivamente, e individualmente, sobre saliendo principalmente la relación entre pareja, ya que es aquí donde la sexualidad expresa a su máxima, puesto que representa el vinculo de armonía entre dos individuos, sobresaliendo la reproducción, como esencia de la vida. NADA MÁS.

ENTREVISTA HOMBRES No. 4

Bueno, yo creo que la sexualidad, se encuentra en cualquier persona incluso en los niños y no como lo han querido representar, como la iglesia católica, con respecto a que son angelitos; creo que la sexualidad es una parte natural de toda persona, que se encuentra reflejada en tanto las caricias, como en un beso, un abrazo, yo creo que no solo es la parte sexual o la parte activa en la relación de una pareja. NADA MAS

ENTREVISTA HOMBRE No. 5

¿Nada más de la sexualidad?, ¿Como en que sentido? De manera general; bueno la sexualidad es una parte muy bonita en la etapa de la maduración pero considero que para ello habrá que estar preparado, pues tan solo lo podemos observar cuantas madres solteras existen actualmente, o los abortos clandestinos que en vez de ayudar a las jovencitas pasa a perjudicarlas; yo creo que en la actualidad hace falta mucha información a los jóvenes orientarlos para que no la rieguen o se embarquen tan rápido, ahora bien hay que prevenir las enfermedades de tipo sexual, ahora tan de moda el SIDA, no cree usted joven. NADA MÁS.

1.-Posteriormente se aplicaron 60 cuestionarios de asociación libre 30 hombres y 30 mujeres, con el siguiente procedimiento:

Puede darme las 10 primeras palabras o expresiones que le vengan a la mente cuando le diga SEXUALIDAD.

ANEXO 2 Tabla de Matrices Mujeres.

Mujer	AB	AC	AD	AE	AF	AG	AH	AI	AJ	AK	AL	AM	AN	AO	AP	AQ	AR	AS	AT	BC
1	-1	-2	0	-2	1	2	-1	0	0	0	0	0	0	0	0	0	0	0	0	0
2	2	2	1	-2	-1	0	-2	0	0	0	0	0	0	0	0	0	0	0	0	0
3	-2	-2	0	-2	0	1	-1	2	2	0	2	2	2	2	2	2	2	2	2	2
4	1	-1	-1	-2	1	2	0	0	2	1	0	-2	-1	2	-2	0	-2	-1	2	0
5	1	-1	0	2	1	-1	1	2	1	-2	0	2	2	0	-2	0	-2	0	-2	0
6	-2	-1	2	-2	0	2	-1	0	2	-1	-1	-2	0	1	0	1	-2	-1	2	0
7	1	1	1	-2	-1	0	2	-1	0	1	-2	0	2	-1	0	-1	-2	0	2	0
8	2	1	1	-2	0	2	-1	0	2	1	-2	-1	0	2	-1	-2	-1	0	-2	1
9	1	-1	0	-2	0	2	-2	1	2	1	0	-2	0	2	-1	-1	-1	-2	2	0
10	1	-2	-1	-2	0	2	1	0	0	2	0	-2	-1	1	-1	2	2	-1	-2	1
11	0	1	0	-2	1	1	-2	2	2	-1	0	2	1	-1	0	-2	2	-1	0	2
12	1	2	1	-2	-1	2	-2	0	-1	1	0	-1	0	-2	2	-1	-2	0	-2	0
13	-1	-1	-1	-1	0	2	-2	2	2	1	-2	-2	1	0	-1	0	-1	-2	-2	0
14	1	2	2	-1	0	2	-1	-2	1	1	-1	-2	-2	1	-2	0	0	-1	2	0
15	0	-1	-1	-2	1	-1	-2	2	2	-1	1	0	2	2	1	-2	0	0	-2	1
16	-2	-1	-2	-1	1	2	-2	1	1	1	0	-2	2	2	0	0	-1	-1	-2	1
17	1	-2	1	-1	0	2	-1	2	0	0	-2	-2	-1	2	-1	2	1	-2	0	0
18	-1	-1	0	-2	0	2	0	0	1	2	-1	-2	-2	2	2	1	-2	-1	1	0
19	-1	-1	0	-2	0	2	0	0	1	2	-1	-2	-2	2	2	1	-2	-1	1	0
20	-1	-2	0	-1	-2	0	2	2	2	2	1	-1	1	0	-2	1	0	-1	1	2
21	1	1	0	-2	-2	-1	0	-2	2	2	0	-2	-1	2	1	-1	0	-2	-1	1
22	-1	-2	0	-1	0	-1	0	1	2	2	-1	-2	-2	1	0	-1	0	-1	-2	0
23	1	-2	1	-1	-1	2	0	2	0	0	-2	-2	-1	2	-1	2	1	-2	0	0
24	0	-2	2	-1	-1	1	2	1	-2	-1	2	-2	0	0	-1	-2	1	-2	1	0
25	1	-2	1	-1	-2	2	0	0	0	1	-2	1	-2	1	2	-1	-2	-1	2	0
26	-1	-2	0	-2	0	2	1	1	2	1	-1	-2	-1	2	0	0	-1	-1	-2	0
27	-1	-2	0	-1	0	-1	0	-2	1	1	-1	2	-2	-2	2	1	-1	0	-2	1
28	-1	-1	-1	-2	1	1	2	1	0	-2	0	1	0	0	2	-2	-1	2	0	0
29	-1	-2	0	-2	-1	1	2	0	2	-1	0	-2	2	2	1	0	-2	-1	1	0
30	1	-1	0	-2	0	1	1	1	2	2	-1	-2	-2	-1	0	2	-2	-1	0	0
31	1	1	1	-2	-2	1	-1	2	2	-1	0	2	-2	0	0	-1	1	-2	-1	0
32	0	-1	-1	-2	-2	-2	0	1	1	-2	1	2	2	-1	0	-1	0	-1	0	2
33	2	1	0	1	-1	2	1	-1	-2	-1	0	2	-2	0	-2	1	2	0	-2	1
34	-2	-1	0	-2	-2	1	0	2	1	0	-2	-1	2	0	1	-1	-1	-1	-2	0
35	1	-2	-1	-2	1	-2	2	2	0	-2	0	2	2	0	0	-1	-1	-1	1	0
36	-2	-2	0	-1	0	2	-1	0	1	-1	-2	1	1	-1	2	-2	0	2	0	0
37	1	1	2	-2	0	2	1	2	0	1	-1	-2	0	2	-1	-1	0	-2	-1	0
38	1	-1	0	-2	-1	2	-1	0	2	2	-1	-2	-1	2	-2	1	0	0	-2	1
39	0	-1	0	-2	-1	2	2	1	-1	-2	-1	2	-2	1	1	0	-2	1	1	0
40	-2	0	-2	-2	-1	0	1	-1	-2	-2	-1	2	-1	2	-1	2	1	1	-1	0
41	-2	-2	1	-2	0	1	-1	2	-1	-1	2	2	0	1	0	0	-1	-2	0	0
42	1	-1	0	-2	-1	-1	-2	2	1	1	0	-2	2	-1	0	-1	-2	2	2	0
43	2	-1	-2	-1	1	-1	0	1	2	0	-2	-2	2	1	0	2	-1	-2	0	0
44	-1	-1	0	-2	0	1	0	-2	1	2	1	-1	-2	-1	1	-2	0	2	2	0
45	2	2	0	-2	-1	-1	-2	0	0	-1	2	1	-1	2	0	-1	-2	-2	1	0
46	1	1	2	-1	-1	2	-1	-2	-2	-1	0	0	0	2	-1	1	0	-1	1	0
47	1	-1	-1	0	2	1	-1	1	2	-1	-2	0	2	0	-2	-1	0	-1	0	0
48	2	2	2	-2	-1	-1	0	-2	-2	0	0	1	-2	1	-1	-1	1	-1	1	0
49	1	2	2	-2	-1	2	-2	1	1	1	-1	-2	-2	-1	0	0	-1	0	0	0
50	-1	-2	0	-2	0	2	1	1	2	1	-1	-2	2	2	1	0	0	-2	-1	-1
51	-2	0	0	-2	1	2	-1	1	2	2	0	-2	-1	2	-1	1	1	-1	-2	0
52	1	-1	-1	0	2	0	-2	2	2	1	-1	-2	1	2	-1	0	0	-2	-2	1
53	2	-1	0	-2	1	2	-1	1	-1	0	-2	-2	0	-1	2	2	0	-2	1	0
54	-1	-2	0	-1	0	2	0	0	1	1	-1	-2	2	1	1	-2	2	-2	-2	2
55	-1	-2	0	-1	0	2	-1	0	1	1	0	-2	1	1	-1	2	2	-2	-2	2
56	2	2	1	-2	-1	2	1	0	-1	-1	-2	2	1	0	-2	0	1	-2	0	0
57	-1	-1	0	-2	0	2	0	0	1	2	-1	-2	-2	2	2	1	1	-2	-1	1
58	1	2	2	-1	0	0	-1	2	2	0	-2	-2	0	1	-2	-2	1	-1	-1	1
59	2	1	2	1	-1	1	0	-1	0	0	-2	-2	-2	-1	-1	-2	1	-2	0	0
60	-1	-1	0	-2	0	1	0	-2	1	2	1	-1	-2	2	-1	-1	-2	0	2	2

0.17 -0.55 0.35 -1.53 -0.10 1.43 -0.62 0.70 0.97 0.58 -0.27 -1.52 0.18 1.32 -0.50 0.15 0.30 -0.78 -1.08 0.85

19 12 11 5 10 8 8 4 13 8 14 9 9 8 3 12 12 8 9 15 0.32 0.20 0.18 0.06 0.17 0.13 0.10 0.07 0.22 0.13 0.23 0.15 0.15 0.13 0.05 0.20 0.20 0.13 0.15 0.25

Sexualidad: Concepciones más allá del cuerpo

BD	BE	BF	BG	BH	BI	BJ	BK	BL	BM	BN	BO	BP	BQ	BR	BS	BT	CD	CE	CF	CG	CH	CI	CJ	CK	CL	CM	CN	CO	CP	CQ	CR	CS	CT	DE	DF	DG	DH	DI	DJ	DK	DL	DM	DN					
0	-3	-4	-1	-2	-2	-4	-2	-1	-3	-4	0	-4	-3	-1	0	-3	2	-1	-2	1	0	0	-2	0	1	-1	-2	-2	-1	1	2	-1	1	2	-1	-3	-4	-1	-2	-2	-4	-2	-1	-3	-4			
4	3	-2	4	2	2	4	1	4	1	0	3	3	3	0	4	1	3	2	1	3	1	1	1	0	3	0	-1	2	2	-1	3	0	-1	2	2	0	-2	-3	-1	-4	-4	-2	-4	0	-4	-3		
0	-2	-3	-1	-4	-4	-2	-4	0	-4	-3	-2	-2	-1	-1	-1	-3	3	1	0	2	-1	-1	-1	-1	3	0	0	1	1	2	2	2	0	-2	-3	-1	-4	-4	-2	-4	0	-4	-3	0	-1	-4		
1	-2	-3	-1	-1	-3	-2	-1	1	0	-3	1	-1	-2	0	1	-3	1	-2	-3	-1	-1	-3	-2	-1	1	0	-3	1	-1	2	0	1	-3	-3	-4	-2	-4	-3	-2	-4	0	-4	-3	0	-1	-4		
-1	-3	-2	0	-2	-3	-2	1	-1	-3	-3	-1	1	1	0	-1	-1	-3	-2	0	-2	-3	-2	1	-1	-3	-3	-1	-1	0	-1	1	0	-1	-2	-1	1	-1	-2	-1	1	-1	2	0	-2	-2	0	-2	
1	-1	-3	0	-1	-3	-2	0	-1	-2	-1	-2	-2	1	0	-3	4	2	0	3	2	0	3	2	0	1	3	4	2	1	2	1	1	4	3	0	-2	-4	-1	-2	-4	-3	-1	0	-2	-3	0	-4	
3	2	-1	1	-1	2	1	0	3	3	-1	2	1	2	3	1	-1	3	2	-1	1	-2	1	-1	0	3	2	1	-1	2	3	2	1	3	0	-2	-4	-1	-2	-4	-3	0	-1	-2	-4	0	-4		
3	1	-1	2	1	-1	0	3	2	1	-1	2	3	2	1	3	0	3	1	-2	1	-1	0	3	2	1	-1	2	3	2	1	3	0	0	-2	-4	-1	-2	-4	-3	0	-1	-2	-4	0	-4			
0	-2	-4	-3	-2	-4	-2	0	-1	-3	-1	-4	-4	-1	0	-3	1	-1	-3	-2	-1	-1	-3	-1	-1	0	-2	0	-2	0	-3	0	1	-2	-2	-4	-3	0	-2	-4	-3	0	-1	-3	0	-1	-3		
3	0	0	3	-1	1	2	2	1	-1	0	3	2	2	1	3	-1	2	-1	-1	2	-2	-2	1	1	0	-2	-1	2	1	1	0	2	-2	-3	-3	0	0	-4	-1	-1	-2	-4	-3	0	-3			
4	3	0	4	2	3	1	2	3	1	2	4	0	0	3	4	2	3	2	-1	3	1	2	0	1	2	0	1	2	0	1	3	-1	-1	2	3	1	-1	-4	0	-2	-1	-3	0	0	-4	-2		
0	-1	-3	1	-3	-3	-2	-3	-1	-2	-1	0	-1	-2	1	-1	2	1	-1	2	1	-1	3	-1	-1	0	-1	3	0	-1	2	1	0	3	3	1	-1	-3	1	-3	-3	-2	-3	0	1	-2	-1	-2	
1	-2	0	1	-3	-3	0	-2	-1	-3	-3	-2	1	-1	-1	-2	1	-2	0	1	-3	-3	0	-2	-1	-3	-3	0	-2	-1	-1	-1	-1	-1	-1	-1	-1	-1	-1	-1	-1	-1	-1	-1	-1	-1	-1	-1	
0	-2	-3	-1	-2	-2	-1	-1	-3	-3	-1	-1	-1	0	0	-3	-1	-3	-4	0	-3	-3	-3	-2	0	-4	-4	-2	-2	-2	-1	-1	-4	-2	-2	-1	-1	-4	-2	-3	1	-2	-2	-1	1	0	-3	3	
-1	-2	-4	-1	-4	-2	-2	0	-1	-4	-1	-4	-3	-3	0	-2	2	1	-1	2	-1	1	2	1	3	3	-2	-1	2	-1	0	0	3	1	-1	-3	0	3	1	-1	-3	0	-3	-1	-1	1	0	-3	
1	-1	-3	-1	-1	-2	3	0	1	1	-3	-3	-2	1	0	-2	2	0	-2	0	-2	0	0	-1	-2	1	2	2	-2	-1	-1	2	1	-1	-2	-4	-2	-2	-3	-4	-1	0	0	-4	0	-4	0	-4	
-1	0	-2	0	-4	-4	-3	-1	-3	-2	0	-3	-2	-1	-3	-4	1	2	0	-2	-2	-2	-1	2	2	-1	2	2	-2	-1	0	1	-1	-2	1	-1	-2	-1	0	-4	-1	-2	-4	-2	0	-1	-4		
3	3	-1	2	1	-1	1	3	2	-1	0	2	1	3	2	0	1	3	2	1	0	0	0	1	2	4	4	1	2	3	2	3	4	4	-1	-2	-3	-3	-3	-2	-1	1	1	0	-3	3	0	-2	
0	-1	-2	-3	-3	-3	-2	-1	1	1	-2	-1	0	-1	0	-1	3	2	1	0	0	0	1	2	4	4	1	2	3	2	3	4	4	-1	-2	-3	-3	-3	-2	-1	1	1	0	-3	1	1	0	-2	
-1	-1	-4	-2	-4	-2	-2	0	-1	-4	-1	-4	-3	-3	0	-2	2	2	-1	-1	-1	1	3	3	2	-1	2	-1	0	0	3	1	0	-3	-1	-3	-1	-3	-1	-1	-1	-1	-1	-1	-1	-1	-1	-1	
-1	-1	-4	-2	-4	-2	-2	-3	-3	-3	-3	-4	-1	0	-1	-4	2	-1	-1	1	1	1	0	0	3	0	-1	2	3	2	2	-1	-3	-3	-1	-1	-1	-1	-1	-1	-1	-1	-1	-1	-1	-1	-1	-1	
-1	-2	-4	-1	-2	-3	-3	-2	0	-1	-4	-4	0	-4	1	0	-2	1	0	-2	1	0	-1	0	-1	1	2	-2	-2	-2	-2	-2	-2	-2	-2	-2	-2	-2	-2	-2	-2	-2	-2	-2	-2	-2	-2	-2	-2
1	-1	-3	-1	-1	-2	3	0	1	1	-3	-3	-2	1	0	-2	2	0	-2	0	-2	0	0	-1	-2	1	2	2	-2	-1	-1	2	1	-1	-2	-4	-2	-2	-3	-4	-1	0	0	-4	0	-4	0	-4	
3	3	-1	2	1	-1	1	3	2	-1	3	2	0	1	3	2	0	2	0	-2	2	0	0	0	1	3	4	4	1	2	3	2	3	4	4	-1	-2	-3	-3	-3	-2	-1	1	1	0	-3	1	1	0
0	-1	-2	-3	-3	-3	-2	-1	1	1	-2	-1	0	-1	0	-1	3	2	1	0	0	0	1	2	4	4	1	2	3	2	3	4	4	-1	-2	-3	-3	-3	-2	-1	1	1	0	-3	1	1	0	-2	
-1	-1	-4	-2	-4	-2	-2	0	-1	-4	-1	-4	-3	-3	0	-2	2	2	-1	-1	-1	1	3	3	2	-1	2	-1	0	2	2	1	-1	-2	-1	-1	-2	-4	-2	-2	-3	-4	-1	0	0	-4	0	-4	
1	-1	-3	-1	-1	-2	3	0	1	1	-3	-3	-2	1	0	-2	2	0	-2	0	-2	0	0	-1	-2	1	2	2	-2	-1	-1	2	1	-1	-2	-4	-2	-2	-3	-4	-1	0	0	-4	0	-4	0	-4	
0	-2	-3	-1	-1	-1	-1	1	3	2	-1	0	2	1	3	2	0	2	0	-2	2	-2	1	0	0	2	2	-1	2	1	0	1	-1	-2	1	-1	-2	-1	0	-4	-1	-2	-4	-2	0	-1	-4		
3	3	-1	2	1	-1	1	3	2	-1	3	2	1	3	2	0	1	3	2	1	0	0	0	1	2	4	4	1	2	3	2	3	4	4	-1	-2	-3	-3	-3	-2	-1	1	1	0	-3	1	1	0	
-1	-1	-4	-2	-4	-2	-2	0	-1	-4	-1	-4	-3	-3	0	-2	2	2	-1	-1	-1	1	3	3	2	-1	2	-1	0	2	2	1	-1	-2	-1	-1	-2	-4	-2	-2	-3	-4	-1	0	0	-4	0	-4	
0	-2	-3	-1	-1	-1	-1	1	3	2	-1	0	2	1	3	2	0	2	0	-2	2	-2	1	0	0	2	2	-1	2	1	0	1	-1	-2	1	-1	-2	-1	0	-4	-1	-2	-4	-2	0	-1	-4		
0	-1	-2	-3	-3	-3	-2	-1	1	1	-2	-1	0	-1	0	-1	3	2	1	0	0	0	1	2	4	4	1	2	3	2	3	4	4	-1	-2	-3	-3	-3	-2	-1	1	1	0	-3	1	1	0	-2	
-1	-1	-4	-2	-4	-2	-2	0	-1	-4	-1	-4	-3	-3	0	-2	2	2	-1	-1	-1	1	3	3	2	-1	2	-1	0	2	2	1	-1	-2	-1	-1	-2	-4	-2	-2	-3	-4	-1	0	0	-4	0	-4	
1	-1	-3	-1	-1	-2	3	0	1	1	-3	-3	-2	1	0	-2	2	0	-2	0	-2	0	0	-1	-2	1	2	2	-2	-1	-1	2	1	-1	-2	-4	-2	-2	-3	-4	-1	0	0	-4	0	-4	0	-4	
0	-2	-3	-1	-1	-1	-1	1	3	2	-1	0	2	1	3	2	0	2	0	-2	2	-2	1	0	0	2	2	-1	2	1	0	1	-1	-2	1	-1	-2	-1	0	-4	-1	-2	-4	-2	0	-1	-4		
1	-1	-3	-1	-1	-2	3	0	1	1	-3	-3	-2	1	0	-2	2	0	-2	0	-2	0	0	-1	-2	1	2	2	-2	-1	-1	2	1	-1	-2	-4	-2	-2	-3	-4	-1	0	0	-4	0	-4	0	-4	
0	-2	-3	-1	-1	-1	-1	1	3	2	-1	0	2	1	3	2	0	2	0	-2	2	-2	1	0	0	2	2	-1	2	1	0	1	-1	-2	1	-1	-2	-1	0	-4	-1	-2	-4	-2	0	-1	-4		
0	-2	-3	-1	-1	-1	-1	1	3	2	-1	0	2	1	3	2	0	2	0	-2	2	-2	1	0	0	2	2	-1	2	1	0	1	-1	-2	1	-1	-2	-1	0	-4	-1	-2	-4	-2	0	-1	-4		
1	-1	-3	-1	-1	-2	3	0	1	1	-3	-3	-2	1	0	-2	2	0	-2	0	-2	0	0	-1	-2	1	2	2	-2	-1	-1	2	1	-1	-2	-4	-2	-2	-3	-4	-1	0	0	-4	0	-4			
0	-2	-3	-1	-1	-1	-1	1	3	2	-1	0	2	1	3	2	0	2	0	-2	2	-2	1	0	0	2	2	-1	2	1	0	1	-1	-2	1	-1	-2	-1	0	-4	-1	-2	-4	-2	0	-1	-4		
1	-1	-3	-1	-1	-2	3	0	1	1	-3	-3	-2	1	0	-2	2	0	-2	0	-2	0	0	-1	-2	1	2	2	-2	-1	-1	2	1	-1	-2	-4	-2	-2	-3	-4	-1	0	0	-4	0	-4			
0	-2	-3	-1	-1	-1	-1	1	3	2	-1	0	2	1	3	2	0	2	0	-2	2	-2</																											

Sexualidad: Concepciones más allá del cuerpo

DO	DP	DQ	DR	DS	DT	EF	EG	EH	EI	EJ	EK	EL	EM	EN	EO	EP	EQ	ER	ES	ET	FG	FH	FI	FJ	FK	FL	FM	FN	FO	FP	FQ	FR	FS	FT	GH	GI	GJ	GK	GL	GM	GN	GO	GP			
0	-4	-3	-1	0	-3	-1	2	1	-1	1	2	0	-1	3	-1	0	2	3	0	3	2	2	0	2	3	1	0	4	0	1	3	4	1	-1	-1	-3	-1	0	-2	-3	1	-3				
-1	-1	-1	-4	0	-3	-1	1	-1	-1	-2	-1	-2	-3	0	0	0	-3	1	-2	2	0	0	0	-1	2	-1	-2	1	1	1	-2	2	-1	-2	-2	-2	-3	-1	0	-3	-4	-1	-1			
-2	-2	-1	-1	-1	-3	-1	1	-2	0	0	-2	-2	-1	0	0	1	1	-1	-1	2	-1	-1	1	-1	-3	-1	0	1	1	2	2	0	-3	-3	-1	-3	-1	0	2	1	-3	-2	-1	-1		
0	-2	-3	-1	0	-4	-1	1	1	0	1	3	2	-1	3	1	0	2	3	-1	2	2	0	1	2	4	3	0	4	2	1	3	4	2	1	1	1	4	3	0	-1	-3	-2	0	1	-2	
0	2	2	1	0	2	1	3	1	0	1	4	2	0	0	2	4	4	3	2	4	2	0	-1	0	3	1	-1	-1	1	3	3	2	1	3	-2	-3	-2	1	-1	-3	-3	-1	1	-2		
-2	-3	-3	0	-1	-4	-2	1	0	-2	-1	2	0	-1	0	-1	-1	2	1	-2	3	2	0	1	3	4	2	1	2	1	2	1	1	4	3	0	-1	-3	-2	0	1	-1	-2	-1	-2		
-1	0	-1	0	-2	-4	-3	-1	-3	0	-1	-2	1	1	-3	0	-1	0	1	-1	-3	2	0	3	2	0	3	4	4	0	3	4	3	2	4	1	-1	-3	-2	1	0	-1	0	-1	-3	0	1
-1	0	-1	-3	-1	0	-4	-2	1	0	-2	1	0	-2	1	1	-1	1	2	-2	4	1	1	0	1	2	4	3	1	3	2	0	3	4	3	4	0	-3	-4	-3	-2	0	-2	-4	-1	-1	
1	-4	-4	-1	0	-3	-2	-1	0	0	-2	0	2	1	-1	1	-2	-2	1	2	-1	1	2	2	0	2	4	3	1	3	0	0	3	4	1	1	1	-1	-1	-1	0	-2	-4	-3	0	-1	
0	-1	-1	-2	0	-4	0	3	-1	-1	-2	2	1	-1	0	3	2	2	1	3	-1	3	-1	3	-1	2	2	1	-1	0	3	2	2	1	3	-1	-4	-4	-1	-1	-2	-4	-3	0	-1	-1	
0	-4	-4	-1	0	-2	0	1	1	0	-2	-1	0	-2	-1	1	-3	3	0	1	-1	4	2	3	1	2	3	1	2	4	0	0	3	4	2	-2	-1	-3	-2	-1	-3	-2	0	-4	-4		
0	0	-1	-2	1	1	-1	-2	2	-2	-1	-2	2	-1	0	1	0	-1	2	2	0	4	0	0	1	0	4	0	1	2	3	2	1	4	4	2	-4	-4	-3	-4	0	-3	-2	-1	-2		
1	1	-1	0	-3	-1	-2	1	2	-1	1	2	2	-1	2	0	0	-1	-2	0	3	4	1	1	3	4	4	1	4	2	2	3	0	2	1	-2	-2	0	1	-2	1	-2	1	-1	-1		
-3	0	-2	-2	0	-3	2	3	-1	-1	2	0	1	-1	0	3	1	1	3	0	1	-3	0	1	-3	-3	-2	-1	-3	-3	-2	1	-1	-1	-1	-2	-4	-4	-1	-3	-2	-4	-3	0	-1		
-1	-1	-1	0	0	-3	-1	3	0	0	2	3	-1	-1	1	1	1	2	2	-1	4	1	1	1	2	4	0	0	2	2	2	3	3	0	-3	-3	-2	0	-4	-4	-2	-2	-1	-1	-1		
0	-3	-2	-2	1	-1	-2	1	-2	0	0	2	2	1	-2	1	-2	-1	-1	2	0	3	0	2	2	4	4	3	0	3	0	1	1	4	2	-2	0	0	2	2	1	-2	1	-2	-1		
4	-3	-3	0	-1	-3	-2	0	0	-1	-2	1	2	2	-2	-1	-1	-2	1	-1	-2	2	1	-1	2	2	1	0	3	4	4	0	0	1	4	3	1	0	-1	-2	1	2	2	-2	-1		
-4	-3	-3	0	-1	-3	-2	0	0	-1	-2	1	2	2	-2	-1	-2	1	-1	-2	2	1	-1	2	2	1	0	3	4	4	0	0	1	4	3	1	0	-1	-2	1	2	2	-2	-1	-1		
1	-2	-1	0	-2	-3	-2	0	-4	-4	-3	-1	-3	-2	0	-3	-2	-1	-3	-4	-2	-2	-2	-1	-1	-1	-1	-1	-1	0	1	-1	-2	-1	0	1	-1	-2	-4	-4	-3	-1	-3	0	-3		
-3	-1	-2	0	-1	-3	-4	-1	-2	-4	-4	-2	0	-1	-4	-3	-1	-2	0	-1	-3	3	2	0	2	4	3	0	1	3	2	4	3	1	-1	-3	-3	-1	0	3	-1	0	-3	-2	0		
-1	0	-1	0	1	1	1	-2	-2	-2	-1	0	2	2	-1	0	1	0	1	2	2	-1	-1	-1	0	1	3	3	0	1	2	1	2	3	0	0	1	2	4	4	-1	0	3	-1	2	3	
0	-3	-2	-2	1	-1	-3	-1	-3	-1	-3	-1	-1	0	-3	0	-3	-2	-2	-1	-1	2	0	2	2	4	4	3	0	3	0	1	1	4	2	-2	0	0	2	2	1	-2	1	-2	-1		
1	-1	-1	0	-3	-2	-3	-2	1	0	-1	0	-3	1	1	-1	1	-1	0	-3	-2	-1	-1	-1	2	1	3	-1	-1	0	0	1	1	4	2	-2	0	0	2	2	1	-2	1	-2	-1		
-3	0	-1	0	0	-3	0	2	2	2	2	1	1	4	1	0	3	4	3	3	0	2	2	2	2	1	1	4	1	0	3	4	3	0	0	0	0	-1	-1	-1	-2	1	-2	1	-2		
-2	-2	-1	0	-4	-2	-1	-1	-2	-1	-1	2	1	-2	0	0	1	2	-2	1	1	0	1	1	4	3	0	2	2	3	3	4	0	0	-1	0	0	3	2	-1	1	1	-1	1	-1		
0	-3	-3	1	1	-3	-2	1	0	-1	-1	2	-1	-1	1	-2	-2	-2	3	2	1	1	2	4	1	2	4	1	1	3	0	0	4	4	0	-1	-2	-2	-1	1	2	4	4	-2	0	-3	
-2	-2	-4	0	-1	-4	0	3	-1	-1	0	1	3	1	0	1	-1	3	2	-1	3	-1	3	-1	-1	0	1	3	1	0	1	1	-1	-3	2	-1	-4	-4	-3	-2	0	-2	-3	-2			
-3	-3	-2	0	-1	-3	-2	-3	-1	-3	0	-1	-3	-3	-1	1	-3	-3	-2	-1	1	0	-2	-1	-1	2	3	3	-1	2	1	-1	3	2	1	0	-1	-1	2	3	3	-1	2	1	-2		
-1	-2	-4	0	-1	-2	-1	-1	-2	-2	-1	-1	-2	-2	-1	1	0	2	2	1	0	2	0	-1	-1	2	3	3	-1	2	1	-1	3	2	1	0	-1	-1	2	3	0	-1	-1	2	1		
0	0	-2	-2	-1	-3	-4	-1	-4	-4	-1	-1	-2	-2	-4	0	0	2	-2	-1	-3	3	0	0	3	3	2	2	0	4	4	2	2	3	1	-3	-3	0	0	-1	-1	-3	1	-1			
-4	-1	-2	-1	-2	-4	4	4	2	1	1	4	1	0	4	0	3	2	0	0	-2	-3	3	0	-3	-3	-2	-4	-1	-2	-1	-2	-4	-2	-3	-3	-3	-3	0	0	-1	-3	-4	-4	-1		
2	1	3	-1	1	3	-4	2	0	-2	1	0	-1	-3	1	0	-1	-3	-1	-1	1	3	1	4	3	2	0	4	3	2	4	0	2	4	2	0	3	2	1	-1	3	2	-1	3	2		
-2	-3	-3	-1	-1	-4	-4	-3	-2	-4	-3	-2	0	-1	-4	-2	-3	-3	-1	-1	-4	-1	-4	1	2	4	3	0	2	1	1	3	3	0	1	-1	0	1	-1	0	3	2	-1	1	0		
-2	-2	-1	-1	-1	-3	0	3	-1	-1	1	3	1	-1	-1	1	1	2	2	2	0	3	-1	-1	1	3	1	-1	-1	1	1	2	2	0	-4	-4	-2	0	-2	-4	-4	-2	-2	-3			
0	-3	-3	1	-1	-3	-2	1	0	-1	-1	1	2	-1	-1	1	2	-2	2	1	1	2	2	1	1	3	4	1	1	3	0	0	4	2	0	-1	-2	0	-1	-2	0	-1	-2	0	-3		
-1	-1	-2	0	-1	-2	-1	-2	-1	0	-1	1	2	0	-1	1	0	2	2	1	1	0	2	1	1	3	4	2	0	3	3	2	4	4	3	-1	1	0	-1	2	4	3	-1	1	-2		
0	-3	-2	0	-3	-3	0	-1	-3	-3	0	1	0	-3	1	-2	-1	-1	-2	3	2	0	0	3	4	1	0	4	1	2	2	4	1	-1	-3	-3	0	-1	-2	-3	1	-2	-3	1	-2		
-4	-1	-4	-3	-3	-1	-3	-2	-3	-1	0	-4	-1	-4	-1	-4	-3	-3	-1	1	0	2	3	-1	-2	-1	-2	-1	-2	-1	0	2	-1	2	-1	0	2	-1	1	2	-2	-1	-2	-1			
-2	-3	-2	-2	-1	-4	-1	1	-2	1	-1	-2	-2	-2	0	-1	0	1	-2	2	0	-1	0	1	-2	2	0	-1	-2	3	-1	-1	2	3	-1	-4	-3	-3	-2	0	-4	-4	-1	-2			
-1	-2	-2	-1	0	-4	-2	1	-3	-2	-2	-1	-1	-3	-3	0	-1	-1	0	-1	-1	-1	-1	0	0	1	3	-1	-1	0	1	1	0	-1	-2	-3	-1	1	2	3	-1	1	-3	-2			
-2	-1	-3	0	-1	-1	0	2	1	0	-1	1	3	3	-1	0	1	-2	3	1	2	1	0	-1	1	3	3	-1	0	-1	-1	2	3	1	-1	-2	3	-1	-1	-2	-3	-1	1	-3	-2		
-1	-2	-2	-4	-1	0	2	-1	-2	-1	-1	1	2	-2	-1	-1	2	0	-2	-2	1	1	2	3	1	2	-1	0	-1	2	0	3	1	-1	-2	1	-1	-2	-1	-2	-1	1	2	-1	-1		
-2	-1	-3	0	-3	-2	0	-3	-1	0	-3	-2	0	-3	-1	0	-2	1	-1	-3	0	4	3	0	4	3	2	4	1	2	2	0	3	3	0	-2	-2	-1	-4	-3	-1	0	-3	-4	-1		
-1	-1	-1	0	0	-3	0	-3	-1	0	1	-1	2																																		

Sexualidad: Concepciones más allá del cuerpo

GQ	GR	GS	GT	HI	HJ	HK	HL	HM	HN	HO	HP	HQ	HR	HS	HT	IK	IL	IM	IN	IO	IP	IQ	IR	IS	IT	JK	JL	JM	JN	JO	JP	JQ	JR	JS	JT	KL	KM	KN	KO	KP	KQ	KR						
-2	0	1	-2	0	0	1	-1	-2	2	-2	-1	1	2	-1	-2	0	1	-1	-2	2	-2	-1	1	2	-1	2	3	1	0	4	0	1	3	4	1	1	-1	-2	2	2	-1	1						
-1	-4	0	-3	0	0	-1	2	-1	-2	1	1	1	-2	-1	0	-1	2	-1	-2	1	1	1	-2	2	-1	1	2	-1	-2	1	1	1	-2	2	-1	3	0	-1	2	2	2	-1	1					
0	0	0	-2	0	2	0	4	0	1	2	3	3	3	3	1	2	0	4	0	1	2	2	3	3	3	3	3	3	3	3	3	3	3	3	3	3	3	3	3	3	3	3	3	3	3			
-1	1	2	-2	-2	-1	0	2	1	-2	2	0	-1	1	2	-2	1	2	4	3	0	4	2	1	3	4	0	1	3	2	-1	3	1	0	2	3	-1	2	1	-2	2	0	-1	1					
-2	1	0	-3	-2	-1	1	2	0	-1	0	-1	-1	2	1	-2	1	3	4	2	1	2	1	1	4	3	0	2	3	1	0	1	0	3	2	-1	1	-1	-2	-4	-4	-2	0	-1	1				
1	2	0	-2	3	2	1	4	4	0	3	2	3	4	2	0	-1	-2	1	-3	0	-1	0	1	-1	-3	-1	2	2	-2	1	0	1	2	0	-2	3	3	-1	2	1	2	3	1	1				
0	-1	1	-2	-2	-1	2	1	0	2	1	2	1	0	2	-1	1	4	3	2	0	3	4	3	2	4	1	3	2	1	-1	2	3	2	1	3	0	-1	-2	4	-1	0	-1	-2	1				
-3	-3	0	0	-4	-1	0	1	3	1	-1	2	2	0	2	3	-1	1	2	4	2	0	3	3	1	3	4	0	1	3	1	-1	2	2	0	2	3	-1	2	0	-2	1	1	-1	1				
-1	-2	3	0	0	-2	0	3	3	2	0	1	4	3	3	2	4	0	3	3	2	0	1	4	3	3	2	4	0	0	-1	3	-2	1	0	0	3	4	1	2	1	-1	1	-2	1				
-4	-1	0	-2	1	1	0	1	-1	0	2	-2	-2	1	2	0	-2	-1	0	-2	-1	1	-3	-3	0	1	-1	1	2	0	1	3	-1	-1	2	3	1	1	-1	0	2	-2	-2	1	1				
-3	0	0	-2	0	1	0	4	1	2	3	2	1	4	4	2	1	0	4	1	2	3	2	1	4	4	2	-1	3	0	1	2	1	0	3	3	1	4	1	1	2	3	2	1	4	0	0		
-1	0	-3	-1	-3	-3	-1	0	0	-3	0	-4	-2	-2	-1	-4	-2	0	2	3	3	0	3	1	4	2	-1	1	2	3	3	3	3	3	3	3	3	3	3	3	3	3	3	3	3	3			
-2	-2	0	-3	0	0	3	1	2	0	1	4	2	2	4	1	3	1	2	0	0	1	3	-1	1	1	1	2	2	-1	-3	-2	1	-1	1	3	-1	-1	1	-1	1	-1	0	3	1	1			
-2	-1	-1	-4	0	0	3	3	2	0	1	4	3	2	4	0	3	3	2	1	-1	1	1	2	2	-1	1	3	-1	-1	1	1	1	1	1	1	1	1	1	1	1	1	1	1	1	1	1		
-2	-1	-1	-1	-1	-1	0	1	1	1	1	1	1	1	1	1	1	1	1	1	1	1	1	1	1	1	1	1	1	1	1	1	1	1	1	1	1	1	1	1	1	1	1	1	1	1			
-1	-2	1	-1	-1	-2	1	2	2	-2	-1	-2	2	1	-1	-1	-1	2	3	3	-1	-1	0	0	3	2	0	3	4	4	0	0	1	1	4	3	1	1	1	1	1	1	1	1	1	1	1		
-2	-1	-3	-4	0	0	1	3	1	2	4	1	2	3	1	0	0	1	3	1	2	4	1	2	3	1	0	1	2	4	1	2	3	1	2	4	3	1	0	2	1	-1	1	0	2	1			
-1	-1	0	-2	-2	-2	0	2	1	-2	-1	1	0	2	1	-1	0	2	4	3	0	1	3	2	4	3	1	2	4	3	0	1	3	0	0	2	4	3	1	2	1	-2	-1	1	0	2	2		
-4	0	-1	-4	0	1	2	4	2	1	2	2	0	4	3	0	1	2	4	2	1	2	2	0	4	3	0	1	3	1	1	1	1	1	1	1	1	1	1	1	1	1	1	1	1	1	1		
2	3	0	1	3	0	1	2	-1	3	3	1	1	2	-1	0	-3	-2	-1	-4	0	0	-2	-1	-4	-3	1	2	-1	3	3	1	2	-1	2	-1	3	3	1	2	-1	0	2	0	0	1			
2	2	1	-2	0	0	-1	-2	-1	-2	1	2	1	1	-2	0	-1	-1	-2	-1	-2	-1	2	1	-2	-1	-1	-2	-1	-2	-1	-2	-1	-2	-1	-2	-1	-2	-1	-2	-1	-2	-1	-2	-1	-2			
2	2	3	-1	-1	0	0	3	2	-1	1	1	2	2	3	-1	1	1	4	3	0	2	2	3	3	4	0	0	3	2	-1	1	2	2	3	-1	3	2	-1	1	1	2	2	-1	1	2	2		
-3	1	1	-3	-1	-1	0	2	-1	-1	-2	-2	2	2	2	-2	0	1	3	0	2	-1	-1	3	3	-1	1	3	0	0	2	-1	-1	3	3	-1	2	1	-1	1	-1	1	-2	-2	2	2			
-4	0	-1	-4	0	1	2	4	2	1	2	2	0	4	3	0	1	2	4	2	1	2	2	0	4	3	0	1	3	1	1	1	1	1	1	1	1	1	1	1	1	1	1	1	1	1	1		
-1	-1	-1	-3	0	2	4	2	0	0	2	2	3	3	3	1	2	4	2	0	0	2	2	3	3	3	1	2	0	-2	0	0	1	1	1	-1	-2	-4	-4	-2	-2	-1	-1	-1	-1	-1			
-3	1	3	3	2	2	1	3	4	2	0	3	3	2	4	4	3	-1	1	2	0	-2	1	1	2	0	-1	1	2	3	1	-1	2	2	1	3	3	-1	-1	-2	-2	0	-3	3	1	1			
-1	-1	1	-2	-2	-2	1	2	-1	-2	-2	-1	0	0	2	-1	0	3	4	1	0	4	1	2	2	4	1	3	4	1	0	4	1	2	2	4	1	1	-2	-3	1	-2	-1	-1	-1	-1			
-1	0	-2	-1	1	2	3	4	3	0	4	1	1	2	4	1	1	3	4	3	0	4	1	1	2	4	1	2	3	2	-1	3	0	1	3	0	1	0	-3	1	0	-3	1	0	-1	-3			
-1	-1	0	-3	3	3	1	4	0	0	2	1	2	2	3	0	-2	1	-3	-3	-1	-2	-1	-1	0	-3	-2	1	-2	-1	-1	-1	-3	-1	-2	-1	-1	-1	-1	-1	-1	-1	-1	-1	-1	-1			
-2	-1	0	-4	1	1	2	4	0	0	3	2	2	3	4	0	0	1	3	-1	-2	1	1	2	3	-1	1	3	-1	-1	2	1	1	2	3	-1	-1	2	3	-1	-2	-2	1	0	0	1			
-3	0	1	-1	-1	-2	0	2	2	-1	0	-2	1	2	0	-1	1	3	-1	0	1	-1	2	3	1	2	4	4	0	1	2	0	3	4	2	2	2	2	2	2	2	2	2	2	2	2	2		
2	0	-2	-2	-3	-4	-3	-1	0	-1	-3	0	-2	-4	-4	-1	0	2	3	-1	-2	0	3	1	-1	-1	1	3	4	0	3	1	4	2	0	0	2	3	-1	2	0	3	1	2	0	3	1		
-3	0	0	-3	0	1	-2	-1	1	-2	0	1	-1	2	-2	-1	1	-2	-1	1	-2	-1	1	-2	-1	1	2	0	-1	1	-2	1	1	-2	1	1	-2	1	1	-2	1	1	1	1	1	1	1		
-1	-3	0	-2	4	3	4	4	1	2	2	2	0	3	1	-1	0	0	-3	-2	-2	-2	-4	-1	-3	1	1	-2	-1	-1	-1	-1	-3	0	-2	0	-3	-2	-2	-2	-2	-2	-2	-2	-2	-4			
1	0	-1	1	-1	2	3	1	-1	-1	1	3	3	2	1	3	3	4	2	0	2	4	4	3	2	4	1	-1	-3	-1	1	1	0	-1	1	0	-1	-2	-4	-4	-2	0	0	-1	-1	1			
1	-2	0	-2	2	2	0	1	-2	0	-1	2	-1	1	-1	0	-2	-1	4	-2	-3	0	-3	-1	-3	-2	-1	-4	-2	-3	0	-3	-1	-3	-1	2	1	1	1	-2	0	-1	-2	0	-1	-2	0		
2	1	3	2	-1	0	0	3	-1	-1	2	1	1	3	2	2	1	4	0	0	3	2	2	4	3	3	0	3	-1	-1	2	1	1	3	2	2	1	3	2	2	3	-1	-1	2	1	3	1		
-2	0	0	-3	0	1	3	4	1	0	3	2	2	4	4	1	1	3	4	1	0	3	2	2	4	4	1	2	3	0	1	1	3	4	2	2	1	3	3	0	-1	2	1	1	-2	3	0	-1	-1
-3	-1	1	-2	0	2	1	3	3	1	2	-1	1	3	0	2	1	3	3	1	2	1	-1	1	3	0	-1	1	1	0	-3	-1	1	1	0	-3	-1	-1	-2	2	0	1	-2	2	0	1	-2	0	
-2	2	-2	-2	-1	-1	1	2	-1	-1	1	-2	2	2	-2	0	1	3	0	2	-1	-1	3	3	-1	2	3	0	2	-1	-1	3	3	-1	1	1	-1	1	-2	2	0	-3	-3	1	1	-2	0	-3	1
-3	1	1	-3	-1	-1	0	2	1	-1	1	2	-2	2	2	-2	0	1	3	0	2	-1	-1	3	3	-1	1	3	0	0	2	-1	-1	3	3	-1	2	-1	1	1	-2	-1	1	1	-2	-2	1	-2	2
1	0	3	-1	1	1	1	2	-2	-1	0	2	0	-1	2	1	-1	2	0	0	1	-3	-2	1	-1	1	1	1	1	1	1	1	1	1	1	1	1	1	1	1	1	1	1	1	1	1	1	1	1
-1	-2	1	-1	-1	-2	1	2	2	-2	-1	-2	1	-1	-1	-1	-2	3	3	-1	1	0	0	3																									

Sexualidad: Concepciones más allá del cuerpo

KS	KT	LM	LN	LO	LP	LQ	LR	LS	LT	MN	MO	MP	MQ	MR	MS	MT	NO	NP	NQ	NR	NS	NT	OP	OQ	OR	OS	OT	PQ	PR	PS	PT	QR	QS	QT	RS	RT					
2	-1	-2	-3	1	-3	-2	0	1	-2	-1	3	-1	0	2	3	0	4	0	1	3	4	1	-4	-3	-1	0	-3	1	3	4	1	2	3	0	1	-2					
3	0	-3	-4	-1	-1	-4	0	-3	-1	2	2	2	-1	3	0	3	3	3	0	4	1	0	0	-3	1	-2	0	-3	1	-2	0	-3	1	-2	3	0	1	-2			
3	1	-4	-3	-2	-2	-1	-1	-3	1	2	2	3	3	3	1	1	1	2	2	2	0	0	1	1	-1	1	1	1	1	1	-1	0	0	-2	0	-2	0	-2			
2	-2	-1	4	0	-2	-3	-1	0	-4	-3	1	-1	-2	0	1	-3	4	2	1	3	4	0	-2	-3	-1	0	-4	-1	1	2	-2	2	3	-1	1	1	-3				
-2	0	-2	-2	0	2	2	1	0	2	0	2	4	4	3	2	4	2	4	4	3	2	4	2	2	1	0	2	0	0	-1	-2	0	-1	-2	0	-1	1	-1			
0	-3	-2	-3	-2	-3	-3	0	-1	-4	-1	0	-1	-1	2	1	-2	1	0	0	-2	-4	3	2	3	4	2	0	-1	0	1	-1	-3	1	2	0	-2	1	-1	-3		
1	-1	0	-4	-1	-2	-1	0	-2	-4	-4	-1	2	1	0	2	-1	3	4	3	2	4	1	1	0	-1	1	-2	-1	-2	0	-3	-1	1	-2	2	-1	1	-3			
2	-2	-2	-4	-1	-1	-3	-1	0	-4	-2	1	1	-1	1	2	2	3	4	3	1	3	4	0	0	-2	0	1	-3	-2	0	1	-3	2	3	-1	1	1	-3			
2	-1	-1	-3	-1	-4	-4	-1	0	-3	-2	0	-3	-3	0	1	-2	2	-1	-1	2	3	0	-3	-3	0	1	-2	0	3	4	1	3	4	1	3	4	1	1	-2		
1	-3	-2	-1	2	1	1	0	2	-2	1	4	3	3	2	4	0	3	2	2	1	3	3	-1	-1	-1	-2	0	-4	0	-1	-3	-1	1	-3	-1	1	-3	2	-2		
2	0	-2	-1	1	-3	-3	0	1	-1	1	3	-1	-1	2	3	1	2	-2	-2	1	2	0	-4	-4	-1	0	-2	0	3	4	2	3	4	2	1	-1	1	-1	-4		
4	2	-3	-2	-1	-2	-3	0	0	-2	1	2	1	0	3	3	1	1	0	-1	2	0	-1	2	0	-1	-2	1	1	-1	-1	-2	2	0	3	3	1	0	-2	0		
-3	-1	0	-3	0	-2	-2	-1	-4	-2	-3	0	-2	-2	-1	-4	-2	3	1	1	2	-1	1	-2	-2	-1	-4	-2	0	1	-2	0	1	-2	0	-1	-2	0	-3	-1		
3	0	-2	-2	-1	2	0	0	2	-1	0	1	4	2	2	4	1	1	4	2	2	4	1	3	1	3	0	-2	-2	0	-3	0	2	-1	0	2	-1	2	-1	2		
1	-2	-4	-4	-2	-2	-2	-1	-1	-4	0	2	2	2	3	3	0	2	2	2	3	3	0	0	0	1	1	-2	0	1	1	-2	1	1	-2	1	1	-2	0	-3		
0	0	-2	-1	-1	-4	-3	-3	0	-2	-3	0	-3	-2	-2	-1	-1	3	0	1	1	4	2	-3	-2	-2	-1	-1	1	1	4	2	0	3	1	3	1	3	1			
0	-2	0	-4	-4	-3	-3	0	-1	-3	-4	-4	-3	-3	0	-1	-3	0	1	1	4	3	1	1	1	4	3	1	0	3	2	0	3	2	0	-1	-3	0	-1	-3		
0	-1	-2	-1	1	-2	-1	0	-2	-3	1	3	0	1	2	0	-1	2	-1	2	0	1	-1	-2	-3	-2	-1	-3	-4	1	2	0	-1	1	-1	-2	-2	-3	0			
1	1	-1	-4	-3	-1	-2	0	-1	-3	-3	-2	0	-1	1	0	-2	1	3	2	4	3	1	2	1	3	2	0	-1	1	0	-2	2	1	1	0	-2	2	1	-1	-3	
2	2	0	-3	-2	-1	-2	-1	0	0	-3	-2	-1	0	0	0	1	2	1	2	3	3	1	0	1	0	1	2	-1	0	1	1	1	2	2	1	1	2	2	1	1	
0	-2	-1	-4	-1	-4	-3	-3	0	-2	-3	0	-3	-2	-2	-1	-1	3	0	1	1	4	2	-3	-2	-2	-1	-1	1	1	4	2	0	3	1	3	1	3	1			
-2	-1	-3	1	1	-1	0	-3	-2	-4	-4	-4	-3	-2	4	4	2	2	3	0	1	0	-2	-1	-4	-3	-2	-1	-4	-3	0	1	-2	-1	-3	-2	-1	-3	-2			
-1	-1	3	0	-1	2	3	2	2	-1	-3	-4	-1	0	-1	-1	-4	-1	2	3	2	2	-1	3	4	3	3	0	1	0	0	-3	-1	-1	-4	0	-3	0	-3			
3	-1	-1	-4	-2	-2	-1	0	-4	-3	-4	-1	0	0	-1	-1	-4	-1	3	2	3	3	4	0	0	1	1	-2	1	1	2	-2	0	1	-3	0	1	-4	0	-3		
2	-2	-3	-3	-1	-4	0	0	-4	0	2	-1	-1	3	3	-1	2	-1	-1	-3	3	-1	-1	-3	-3	1	1	-3	0	4	4	0	4	4	0	4	4	0	0	-4		
1	-2	-2	-3	-2	-2	-4	0	-1	-4	-1	0	0	-2	2	1	-2	1	1	1	3	2	-1	0	-2	2	1	-2	-2	1	-2	4	3	0	-1	-2	4	3	0	-1	-4	
1	-1	-4	-4	-3	-3	-2	0	-1	-3	0	1	1	2	4	3	1	1	2	4	3	1	0	1	3	2	0	1	3	2	0	2	1	-1	-1	-3	2	0	-1	-3		
0	-1	0	-4	-1	-2	-4	0	-1	-2	-4	-1	-2	-4	0	-1	-2	3	2	0	4	3	2	-1	-3	1	0	-1	-2	2	1	0	4	3	2	-1	-2	-1	-2			
0	-2	0	-2	2	2	0	0	1	-1	-2	2	2	0	0	1	-1	4	4	2	2	3	1	0	-2	-2	-1	-3	-2	-2	-1	-3	0	1	-1	1	-1	1	-1	-1		
1	-1	-3	-4	-4	-1	-2	-1	-2	-4	-1	2	1	2	1	-1	0	3	2	3	2	0	3	2	0	3	2	0	-1	0	-1	-3	1	0	-2	-1	-3	0	-2	-1	-3	
-1	1	-2	2	1	0	2	2	0	2	4	3	2	4	0	2	4	-1	-2	0	-4	-2	0	-1	1	-3	-1	1	2	-2	0	2	-4	-2	0	2	-4	-2	0	2	4	
1	-2	-1	-4	-2	-3	-1	-1	-4	-3	-1	-2	-2	0	0	-3	2	1	1	3	3	0	-1	-1	1	1	-2	0	2	-1	1	2	2	-1	2	2	-1	2	-1	0	-3	
-1	-3	-2	-2	0	0	1	1	-1	0	2	2	3	3	3	1	2	2	3	3	3	1	0	1	1	1	-1	1	1	1	1	-1	0	0	-2	0	-2	0	-2	0		
-1	-3	-3	-3	-1	-4	-4	0	-2	-4	0	2	-1	-1	3	1	-1	-3	-3	1	-1	-3	-3	1	-1	-3	0	4	2	0	4	2	0	4	2	0	-2	0	-2	0	-2	
1	0	-2	-4	-1	-1	-2	0	0	-1	-2	1	1	0	2	2	1	3	3	2	4	4	3	0	-1	1	0	-1	1	1	0	2	2	1	0	2	2	1	0	-1	0	
1	-2	-3	-4	0	-3	-2	-2	0	-3	-1	-3	0	-1	-2	-1	-1	2	4	1	1	3	0	4	1	-3	-2	0	-3	1	1	3	0	0	-2	-1	2	-1	2	-1	2	
1	-2	-1	-4	0	-3	-2	0	-3	0	3	0	3	0	1	1	-2	4	1	1	3	-3	-2	-2	0	-3	-3	-2	0	1	3	-2	0	1	3	0	1	3	0	2	2	
2	-1	-4	-4	-2	-3	-2	-1	-4	0	2	1	2	2	3	0	2	1	2	2	3	0	-1	0	-1	0	0	-1	2	1	2	-1	0	0	1	-2	-1	0	-2	1	-2	
2	0	-4	-4	-1	-2	-2	-1	0	-4	0	3	2	2	3	4	0	3	2	2	3	4	0	-1	-1	0	1	-3	0	1	2	-2	1	2	-2	1	2	-2	1	-3		
-1	-1	-1	-3	0	-2	1	-1	-3	-4	-1	-3	0	-2	-4	-1	0	-2	1	2	0	3	4	2	1	-1	2	3	1	-2	1	2	0	3	4	2	1	-1	-1	-4		
4	1	2	-1	1	2	0	3	3	0	-3	-1	0	-2	1	1	-2	3	1	4	4	1	1	1	-1	-1	-2	3	1	-1	-2	3	3	0	-1	-2	3	3	0	-3		
-1	-3	-3	-2	-2	-2	-4	-1	-3	1	1	1	1	-1	2	0	0	0	0	-2	1	-1	0	-2	1	-1	0	-2	1	-1	0	1	-1	-2	1	-1	-3	1	1	-1	-3	
-2	0	-2	0	2	2	1	0	2	0	2	4	4	3	2	1	2	4	4	3	2	4	2	4	2	2	1	0	2	0	-1	-2	0	-1	-2	0	-1	-2	0	-1	1	
1	-1	-3	-1	-1	-2	0	-1	-2	0	2	1	4	1	3	1	0	-1	2	-1	1	-1	-1	2	-1	-1	-1	-1	3	0	2	0	-3	-1	-3	2	0	-1	2	0		
-1	-1	0	-4	-1	-2	-2	-1	-2	-2	-4	-1	-2	-2	-1	-2	-2	3	2	2	3	2	2	-1	-1	0	-1	-1	0	1	0	0	1	0	0	1	0	0	-1	-1	-1	
2	2	-4	-4	-1	-2	0	-1	-1	0	3	2	2	4	3	3	3	2	2	4	3	3	-1	-1	1	0	0	0	2	1	1	2	1	1	2	1	1	1	1	-1	-1	
2	0	-1	-4	-1	-3	-1	0	-2	-3	0	-2	-2	0	1	-3	1	1	3	4	2	-2	-2	0	1	-1	0	2	3	1	2	3	1	2	3	1	1	1	-1	-1		
1	-2	-3	-4	-1	-2	-2	0	0	3	-1	2	1	1	3	3	0	3	2	2	4	4	1	-1	-1	1	-2	2	2	-1	2	2	-1	2	-1	0	-3	0	-1	-3		
2	-1	0	-2	-1	-4	-2	0	-3	-2	-1	-4	-2	0	-1	-4	-2	0	3	-1	-2	-2	0	2	-1	-3	-3	-1	1	-2	0	2	4	1	2	4	1	2	4	1	2	-1
1	-3	-3	-3	-1	-4	0	0																																		

ANEXO 3 Tabla de Matrices Hombres

TABLA DE DATOS DE HOMBRES

SUJETO	SEXO	A	B	C	D	E	F	G	H	I	J	K	L	M	N	O	P	Q	R	S	T	AB	AC	AD	AE	AF	AG	AH	AI	AJ	AK	AL	AM	AN	
1 m	2	1	-2	-1	2	-2	0	2	-1	-1	-2	2	0	1	0	0	1	-2	-1			1	1	4	3	0	4	2	0	3	3	4	0	2	
2 m	-1	-2	0	-2	0	2	0	0	1	2	-1	-2	-2	2	2	1	1	-1	-1	1		1	-1	1	-1	-3	-1	-2	-3	0	1	1	-3		
3 m	2	0	2	-2	-2	1	-1	2	-2	1	0	-1	1	1	-2	-1	0	-1	0	2		2	0	4	4	1	3	0	4	1	2	3	1	1	
4 m	2	2	1	0	0	2	-1	1	-2	-1	1	0	2	-2	1	-1	-1	2	0	-2		0	1	2	2	0	3	1	4	3	1	2	0	4	
5 m	-2	-2	2	-1	1	0	1	2	1	2	0	-2	2	1	0	-1	-1	-2	-1	0		0	-4	-1	-3	-2	-3	-4	-3	-4	-2	0	-4	-3	
6 m	2	1	2	-1	-2	1	-2	1	2	-2	-1	-1	2	0	1	0	-2	0	-1	0		1	0	3	4	1	4	1	0	4	3	3	0	2	
7 m	1	2	1	-1	-2	2	-1	0	2	0	1	-2	-2	-1	0	-1	-1	1	-2	0		-1	0	2	3	-1	2	1	-1	1	0	3	3	-1	
8 m	1	1	2	-2	-1	2	-2	2	2	1	0	-1	0	1	0	-2	-1	0	-2	-1		0	-1	3	2	-1	3	-1	-1	0	1	2	1	0	
9 m	-1	-2	0	-2	0	2	0	0	1	2	-1	-2	-2	2	2	1	1	-1	-1	1		1	-1	1	-1	-3	-1	-2	-3	0	1	1	-3		
10 m	1	-2	-1	-2	-1	1	-1	2	2	0	1	-2	2	0	-1	0	1	0	-2	2		3	2	3	2	0	2	-1	-1	1	0	3	-1	1	
11 m	1	-2	-1	-2	-1	1	-1	2	2	0	1	-2	2	0	-1	0	1	0	-2	2		3	2	3	2	0	2	-1	-1	1	0	3	-1	1	
12 m	1	1	2	-2	-1	-2	1	0	2	1	0	-1	-1	-2	-1	0	0	2	-2	2		0	-1	3	2	3	0	1	-1	0	1	2	2	3	
13 m	1	1	2	-2	-1	-2	1	0	2	1	0	-1	-1	-2	-1	0	0	2	-2	2		0	-1	3	2	3	0	1	-1	0	1	2	2	3	
14 m	2	1	1	-2	0	2	-2	1	2	-1	-1	-2	2	-2	-1	0	0	1	0	-1		1	1	4	2	0	4	1	0	3	3	4	0	4	
15 m	-2	-2	2	-1	1	0	1	2	1	2	0	-2	2	1	0	-1	-1	-2	-1	-1		0	-4	-1	-3	-2	-3	-4	-3	-4	-2	0	-4	-3	
16 m	-1	-1	-2	-2	0	1	0	1	2	1	2	-2	0	1	-1	2	0	-1	-2	2		0	1	1	-1	-2	-1	-2	-3	2	1	-1	-2		
17 m	0	0	1	-2	-1	1	-2	-1	0	-1	2	-2	-1	2	2	0	-2	-1	0	1		0	-1	2	1	-1	2	1	0	1	-2	2	1	-2	
18 m	-1	-1	1	-2	0	2	-1	0	1	0	2	-2	-2	2	0	1	1	-2	-1	2		0	-2	1	-1	-3	0	-1	-2	-1	-3	1	1	-3	
19 m	1	-2	0	-2	1	-1	-1	0	2	2	0	-2	1	2	-1	0	1	-1	-2	-2		3	1	3	0	2	2	1	-1	-1	1	3	0	-1	
20 m	2	2	0	-1	-1	2	-1	1	1	1	-2	-2	1	0	-2	0	-1	2	-2	0		0	2	3	3	0	3	1	1	1	4	4	1	2	
21 m	-1	-2	-1	-2	-2	-1	1	2	-1	1	0	-2	0	1	0	0	1	-2	-1	2		1	0	1	-3	-3	0	-2	-3	-2	-1	1	-1	-2	
22 m	2	1	1	-2	-2	2	-1	0	-1	0	-1	0	-2	2	-2	-1	2	1	0	-1		-2	-1	4	4	0	3	2	3	2	3	2	4	0	
23 m	-1	1	0	-2	0	2	-2	0	1	1	-1	-1	0	2	-1	-1	1	0	-2	0		1	0	1	-1	-3	1	-1	-2	2	0	0	-1	-3	
24 m	2	1	2	1	0	2	-2	0	-1	2	-1	-2	-2	1	-1	2	0	0	-2	-1		1	-1	1	-1	-3	1	-1	-2	2	0	4	4	1	
25 m	0	1	2	-2	-1	1	0	2	-2	-1	0	-2	-2	1	-1	0	-2	0	-2	0		1	0	1	2	0	4	2	3	0	3	4	4	1	
26 m	-1	-1	0	-2	2	0	-2	2	1	-1	1	-2	2	1	-1	2	0	1	-2	0		-1	-2	2	1	-1	0	-2	2	1	0	2	-1	-2	
27 m	2	1	0	-1	-1	2	-2	0	1	-1	1	-2	-1	2	0	0	1	-2	-2	2		1	2	3	3	0	4	2	1	3	1	4	3	0	
28 m	1	1	-1	-2	-1	1	-1	2	2	1	0	-2	0	2	0	1	-1	-2	-2	2		0	2	3	0	2	-1	-1	0	1	3	1	0		
29 m	1	0	-1	-1	-2	2	-2	2	1	1	0	-2	0	1	-1	-2	2	0	-1	2		1	2	3	2	0	2	-1	-1	1	3	1	-1		
30 m	1	1	2	2	2	2	1	1	-1	0	0	-2	-1	0	-2	0	-1	-2	-2	-1		0	-1	-1	-1	0	0	2	1	1	3	1	0		
31 m	2	1	2	0	-1	2	1	0	1	-2	-1	-2	-2	0	-1	-1	2	1	-2	0		1	0	2	3	0	3	2	1	4	3	4	4	2	
32 m	2	1	1	-2	2	-2	-1	0	1	0	0	-2	-2	0	-1	-1	2	2	-2	-1		1	1	1	4	0	3	2	-1	2	1	1	-1	-2	
33 m	0	2	0	-2	-1	1	2	1	-2	-2	-1	-1	1	2	-1	-2	0	2	0	1		-2	0	2	1	-1	-2	-1	2	2	4	4	1	-2	
34 m	1	1	0	-2	-1	2	-1	0	2	-1	0	-2	-2	-1	0	1	-1	-2	-1	-2		0	1	3	2	-1	2	-1	1	0	1	3	3	-1	
35 m	2	1	2	0	-1	2	0	0	1	-2	-1	-2	-2	1	-1	-1	2	1	-2	0		1	0	2	3	0	2	2	1	4	3	4	4	1	
36 m	0	0	1	-2	-1	2	-1	1	1	-1	0	-2	-1	2	-2	2	0	1	-2	2		0	-1	2	1	-2	1	-1	-1	1	0	2	1	-2	
37 m	-2	1	2	-2	-2	2	0	2	-1	-1	-1	-2	2	0	0	-1	0	1	-1	1		-3	-4	0	0	-4	-2	-4	-1	-1	-3	0	-4	-2	
38 m	-1	0	-2	-2	0	1	0	2	1	1	-1	-2	2	2	0	1	-2	-1	-1	-1		-1	1	1	-1	-2	-1	-3	-2	-2	0	1	-3	-3	
39 m	-1	-1	1	-2	0	1	0	1	2	2	0	-2	-2	2	0	-1	1	0	-2	-1		0	-2	1	-1	-2	-1	-2	-3	-3	-1	1	1	-3	
40 m	-1	-1	1	-2	0	2	-1	0	1	0	2	-2	-2	2	0	1	1	-2	-1	2		0	-2	1	-1	-3	0	-1	-2	-1	-3	1	1	-3	
41 m	0	-1	2	-2	1	2	-1	2	2	0	1	-2	1	1	-1	-1	0	-2	-2	0		1	-2	2	-1	-2	1	-2	2	0	-1	2	-1	-1	
42 m	1	1	2	2	2	2	1	1	-1	0	0	-2	-1	0	-2	0	-1	-2	-2	-1		0	-1	-1	-1	0	0	2	1	1	3	2	1	1	
43 m	-1	1	0	-2	-1	-1	-2	1	0	2	2	-2	0	2	0	-1	1	1	2	2		-2	-1	1	0	0	1	-2	-1	-3	-3	1	-1	-3	
44 m	-1	-2	0	-2	0	2	0	0	1	2	-1	-2	-2	2	2	1	1	-1	-1	1		1	-1	1	-1	-3	-1	-1	-2	-3	0	1	1	-3	
45 m	1	0	1	-2	2	0	-2	0	0	-1	2	-1	1	2	2	-2	-1	-2	-1	1		1	0	3	-1	1	3	1	1	2	-1	2	0	-1	
46 m	1	1	2	-1	-1	2	2	2	1	1	-1	0	0	0	0	-1	-2	-2	-2	-2		0	-1	2	2	-1	-1	-1	0	0	2	1	1	1	
47 m	1	1	0	-2	0	2	-2	-1	2	2	-1	-2	-2	-1	0	1	1	1	-1	0		0	1	3	1	-1	3	2	-1	-1	2	3	3	-1	
48 m	-2	-2	1	-2	0	-1	0	1	2	2	0	-2	-1	2	-1	1	-1	1	0	2		0	-3	0	-2	-1	-2	-3	-4	-4	-2	0	-1	-4	
49 m	-1	2	0	-2	1	1	2	-1	0	-2	0	-1	1	2	-2	-2	1	0	-1	2		-3	-1	1	-2	-2	-3	0	-1	1	-1	0	-2	-3	
50 m	1	-2	1	-2	0	2	2	0	1	2	-1	-1	-2	2	-1	-1	0	1	-2	0		3	0	3	1	-1	-1	1	0	-1	2	2	3	-1	
51 m	0	0	1	-1	2	2	-2	0	2	1	-1	-2	1	2	-2	-1	2	0	-1	1		0	-1	1	-2	-2	2	0	-2	-1	1	2	-1	2	
52 m	1	-2	0	-1	1	2	-1	0	2	1	-1	-2	0	2	-2	0	1	-1	-2	2		3	1	2	0	-1	2	1	-1	0	2	3	1	-1	
53 m	1	0	2	-1	0	2	-1	0	2	1	-1	-2	-2	1	-2	0	1	-1	-2	2		0	-1	2	1	-1	2	1	-1	0	2	3	3	0	
54 m	-1	-1	0	-2	2	0	-2	2	1	-1	1	-2	0	1	2	2	-1	0	-2	1		0	-1	1	-3	-1	1	-3	-2	0	-2	1	-1	-2	
55 m	-2	-1	1	-2	0	2	-2	2	1	0	-1	0	1	0	-1	0	2	-1	-1	1	0		-1	-3	0	-2	4	0	-4	-3	-3	-2	-1	-2	-4
56 m	-1	-1	0	-2	2	1	-2	2	1	0	-1	-2	1	2	1	0	0	-2	-1	2		0	-1	1	-3	-2	1	-3	-2	-1	0	1	-2	-3	
57 m	0																																		

Sexualidad: Concepciones más allá del cuerpo

AO	AP	AQ	AR	AS	AT	BC	BD	BE	BF	BG	BH	BI	BJ	BK	BL	BM	BN	BO	BP	BQ	BR	BS	BT	CD	CE	CF	CG	CH	CI	CJ	CK	CL	CM	CN	CO			
1	2	2	1	4	3	0	3	2	-1	3	1	-1	2	2	3	-1	1	0	1	1	0	3	2	3	2	2	-1	3	1	-1	2	2	3	-1	1	0		
-3	-2	-2	0	0	-2	-2	0	-2	-4	-2	-2	-3	-4	-1	0	0	-4	-4	-3	-3	-1	-1	-3	2	0	-2	0	0	-1	-2	1	2	2	-2	-2			
4	3	2	3	2	0	-2	2	2	-1	1	-2	2	-1	0	1	-1	2	1	0	1	0	0	-2	4	4	1	3	0	4	1	2	3	1	-1	4			
1	3	3	0	2	4	1	2	2	0	3	1	4	3	1	2	0	4	1	3	3	0	2	4	1	1	-1	2	0	3	2	0	1	-1	3	0			
-2	-1	-1	0	-1	-2	-4	-1	-3	-2	-3	-4	-3	-4	-2	0	-1	0	-3	-2	-1	-1	0	-1	-2	3	1	2	1	0	1	0	2	4	0	1	2		
1	2	4	2	3	1	1	2	3	0	3	0	-1	3	2	2	-1	1	0	1	3	1	2	1	3	4	1	4	1	0	4	3	3	0	2	1	2		
2	1	2	0	3	2	-1	3	2	-1	3	-1	-1	0	1	2	1	0	1	3	2	1	4	2	2	3	-1	2	1	-1	1	0	3	3	-1	2			
1	3	2	1	3	2	-1	3	2	0	-1	-1	0	1	2	1	0	1	4	4	1	0	3	2	3	1	4	3	0	4	0	0	1	2	3	2	1	2	
-3	-2	-2	0	0	-2	-2	0	-2	-4	-2	-2	-3	-4	-1	0	0	-4	-4	-3	-3	-1	-1	-3	2	0	-2	0	0	-1	-2	1	2	2	-2	-2	0		
2	1	0	1	3	-1	-1	0	-1	-3	-1	-4	-4	-2	-3	0	-4	-2	-1	-2	-3	-2	0	-4	1	0	-2	0	-3	-3	-1	-2	1	2	2	-1	0		
2	1	1	-1	3	-1	-1	3	2	3	0	1	-1	0	1	2	2	3	2	1	-1	-2	3	2	1	1	-1	3	4	1	2	0	1	2	3	3	4	3	
2	1	1	-1	3	-1	-1	3	2	3	0	1	-1	0	1	2	2	3	2	1	1	-1	3	-1	4	3	4	1	2	0	1	2	3	3	4	3	3		
2	1	1	-1	3	-1	-1	3	2	3	0	1	-1	0	1	2	2	3	2	1	1	-1	3	-1	4	3	4	1	2	0	1	2	3	3	4	3	3		
3	2	2	1	2	3	0	3	1	-1	3	0	-1	2	2	3	-1	3	2	1	1	0	1	0	3	4	1	2	0	-1	2	3	3	4	3	4	3	2	
-2	-1	-1	0	-1	-2	-4	-1	-3	-2	-3	-4	-3	-4	-2	0	-4	-3	-2	-1	-1	0	-1	-2	3	1	-1	3	0	-1	2	3	0	1	2	3	-1	2	
0	-3	-1	0	1	-3	1	1	-1	-2	-1	-2	-3	-2	-3	1	-1	-2	0	-1	-1	0	-1	-2	3	1	2	1	2	1	0	1	0	2	4	0	1	2	
-2	-2	-2	-1	0	-1	-1	2	1	-1	2	1	0	-1	-3	2	1	-1	-2	-2	-2	-1	0	1	-3	0	-2	-3	-2	-3	-4	-3	-1	-2	1	-3	-1	0	
-1	-2	-2	1	0	-3	-2	1	-3	0	-1	-2	-1	-2	-1	-3	2	1	-1	-2	-2	-2	-1	0	-1	3	2	0	3	2	1	2	-1	3	2	-1	-1	1	
4	4	2	3	0	4	2	2	3	0	3	1	1	1	1	4	4	1	2	-1	-2	-3	-1	0	-4	2	-1	1	1	0	-2	-2	0	2	-1	-2	1	1	
-1	-1	-2	1	0	-3	-1	0	-4	-4	-1	-3	-4	-3	-4	4	1	2	4	4	1	2	3	0	4	2	1	-1	-1	-1	-1	-2	2	-1	0	2	-1	0	
4	1	0	1	2	3	0	3	3	-1	2	1	2	1	2	1	2	-1	-2	-2	-3	0	-1	-4	1	-3	-3	0	-2	-3	-2	-1	1	-1	-1	-2	-1	1	
1	0	-3	-3	1	-2	1	3	1	-1	3	1	0	0	2	1	3	1	0	0	-1	0	0	-1	2	3	3	-1	2	1	2	1	2	1	3	1	3	-1	3
3	3	1	2	4	2	-1	0	1	-1	3	1	2	-1	2	3	3	0	2	2	0	-1	3	0	2	0	-2	2	0	-1	-1	1	1	0	-2	2	1	0	
1	-1	2	0	1	-2	-1	3	2	0	1	-1	3	2	1	3	0	1	2	0	3	1	2	3	1	1	2	0	4	2	3	0	3	4	4	1	3	3	
0	-3	-1	1	4	0	1	-3	-1	1	-3	-2	0	-2	1	-3	-2	0	-3	-1	-1	0	-1	-2	4	3	1	2	0	4	3	2	4	1	0	3	4	3	
2	2	1	1	4	4	0	1	2	2	-1	3	1	0	2	0	3	2	1	-1	1	0	2	-2	2	-2	0	2	-2	-1	1	-1	2	2	-2	-1	1	1	
1	0	2	3	3	1	2	3	2	0	2	-1	-1	-1	1	3	0	1	1	0	2	1	0	3	3	1	1	0	-2	0	-1	1	1	2	1	-2	0	2	
2	3	-1	1	2	-1	1	2	-2	2	-1	-1	0	-1	0	2	0	-1	1	0	2	-1	1	2	2	0	-1	0	-3	-3	-1	1	-1	-1	-1	-3	-1	1	
3	1	2	3	4	2	-1	-1	-1	0	0	2	1	1	3	2	1	3	1	2	-2	0	1	3	2	0	1	3	0	0	1	1	3	2	4	3	2	4	3
3	3	0	1	4	3	0	0	3	-1	2	1	0	1	1	3	3	1	2	2	-1	-1	3	2	1	2	3	0	1	2	1	4	3	4	4	2	3	4	
1	2	0	-2	0	-1	2	4	3	1	0	1	4	4	3	3	1	0	3	4	2	0	2	1	0	3	-1	2	1	0	1	4	3	4	1	3	3	1	2
2	1	0	2	3	-1	1	3	2	-1	2	1	-1	0	1	3	3	0	2	1	0	2	3	3	1	2	1	-2	-1	-2	2	1	1	-1	1	-1	2	1	1
3	3	0	1	4	2	-1	1	2	-1	1	1	0	3	2	3	3	0	2	2	-1	1	0	2	3	2	1	0	-2	1	0	-2	1	0	2	-2	1	3	
2	-2	0	-1	2	-2	-1	2	1	-2	1	-1	-1	1	0	2	1	-2	-2	0	-1	2	-2	0	-1	2	0	2	2	0	4	4	0	2	0	2	2	2	
-2	-1	-2	-3	-1	-3	-1	3	3	-1	1	-1	2	2	0	3	-1	1	1	2	1	0	2	2	0	4	4	0	-1	2	0	0	2	1	3	2	-1	3	
-1	-2	1	0	0	-3	2	2	0	-1	0	-2	-1	-1	1	2	-2	-2	0	-1	2	1	1	-2	0	-2	-3	-2	-4	-3	-3	-1	0	-4	-4	-2	2		
-3	0	-2	-1	1	0	-2	1	-1	-2	-1	-2	-3	-3	-1	1	1	-3	0	-2	-1	0	3	-1	0	3	1	0	-1	-1	1	0	-1	1	3	3	-1	1	
1	-2	-1	0	0	-3	-2	1	-1	-3	0	-1	-2	-1	-3	1	1	-3	-1	-2	1	0	-3	3	1	-1	2	1	0	-1	2	1	0	-1	-1	3	3	-1	1
1	1	0	2	2	0	-3	1	-2	-3	0	-3	-1	-2	1	-2	0	0	-1	1	1	-1	1	1	-1	4	1	0	3	0	0	2	1	4	1	1	1	4	
3	1	2	3	3	2	-1	-1	-1	0	0	2	1	1	3	2	1	3	1	2	0	3	3	2	0	0	0	1	1	3	2	2	4	3	2	4	1	3	
-1	0	-2	-2	1	-3	1	3	2	3	0	1	-1	-1	3	1	-1	1	2	0	0	3	-1	2	1	1	2	-1	1	1	2	2	2	0	-2	0	-2	0	
-3	-2	-2	0	-2	-2	0	-2	-4	-2	-2	-3	-4	-1	0	0	-4	-4	-3	-3	-1	-1	-3	2	0	-2	0	0	-1	-2	1	2	2	2	2	-2	2	-2	2
-1	3	2	3	2	0	-1	2	-2	0	2	0	1	-2	1	-1	-2	2	1	2	1	2	1	-1	3	-1	1	3	-1	1	1	3	2	2	2	2	-2	2	2
1	2	3	3	3	-1	2	2	-1	-1	0	0	2	1	1	1	2	3	3	1	1	2	3	3	3	3	0	0	1	1	1	3	2	2	2	2	2	2	2
2	1	0	0	2	1	1	3	1	-1	3	2	-1	-1	2	3	3	-1	2	1	0	0	2	1	2	0	-2	2	1	2	0	-2	1	3	2	2	2	2	2
-1	-3	-1	-3	-2	-4	-3	0	-2	-3	-4	-4	-2	0	-1	4	-1	-3	-1	-3	-2	-4	3	-1	2	1	0	-1	-1	-2	-2	1	2	2	-1	1	-1	2	
1	1	-2	-1	0	-3	2	4	1	1	0	-2	-3	-4	2	3	1	0	4	4	1	2	3	0	2	-1	-1	-2	1	0	2	1	0	2	1	1	-1	2	2
2	2	1	0	3	1	-3	0	-2	-4	-4	-2	-3	-4	-1	-1	0	-4	-1	-1	-2	-3	0	-2	3	1	-1	-1	-1	-1	0	-1	2	3	3	-1	2	2	
3	1	0	2	3	-1	-1	1	-2	-2	0	-2	-1	1	2	2	1	2	1	-2	0	-1	1	2	-1	1	2	-1	-1	3	1	-1	0	2	3	0	3	3	
-3	-3	0	-1	1	-2	-1	-3	-4	-1	-2	-4	-3	-1	0	-2	-4	0	-2	-3	-1	0	-4	1	-1	-2	1	-1	0	-2	1	0	-1	3	4	4	1	4	
-1	-1	-3	-2	0	-4	-2	1	-1	-3	1	-3	-2	-2	-1	0	-1	-3	0	-2	-1	1	-2	2	-2	0	2	-2	-1	1	-1	0	0	1	2	1	-1	2	
-2	-1	-1	1	0	-3	-1	1	-3	-2	1	-3	-2	-1	0	1	-2	-3	-2	-1	-1	1	0	-3	2	-2	-1	2	-2	-1	2	-2	-1	0	1	2	-		

Sexualidad: Concepciones más allá del cuerpo

FG	FH	FI	FJ	FK	FL	FM	FN	FO	FP	FQ	FR	FS	FT	GH	GI	GJ	GK	GL	GM	GN	GO	GP	GQ	GR	GS	GT	HI	HJ	HK	HL	HM	HN	HO	HP	HQ			
4	2	0	3	3	4	0	2	1	2	2	1	4	3	-2	-4	-1	-1	0	-4	-2	-3	-2	-2	-3	0	-1	-2	1	1	2	-2	0	-1	0	0			
2	2	1	0	3	4	4	0	0	1	1	3	3	1	0	-1	-2	1	2	2	-2	-2	-1	-1	1	1	-1	-1	-2	1	2	2	-2	-1	-1	-1			
2	-1	3	0	1	2	0	0	3	2	1	2	1	-1	-3	1	-2	-1	0	-2	-2	1	0	-1	0	-1	-3	4	1	2	3	1	1	4	3	2			
3	1	4	3	1	2	0	4	1	3	3	0	2	4	-2	1	0	-2	-1	-3	1	-2	0	0	-3	-1	1	3	2	0	1	-1	3	0	2	2			
-1	-2	-1	-2	0	2	-2	-1	0	1	1	2	1	0	-1	0	-1	1	3	-1	0	1	2	2	3	2	1	1	0	2	4	0	1	2	3	3			
3	0	-1	3	2	2	-1	1	0	1	3	1	2	1	-3	4	0	-1	-1	-4	-2	-3	-2	0	-2	-1	-2	-1	3	2	2	-1	1	0	1	3			
3	2	0	2	1	4	4	0	3	2	3	1	4	2	-1	-3	-1	-2	1	-3	0	-1	0	-2	1	-1	-2	0	-1	2	2	-2	1	0	1	0	1		
4	0	0	1	2	3	2	1	2	4	3	2	4	3	-4	-4	-3	-2	-1	-2	-3	-2	0	-1	-2	0	-1	0	1	2	3	2	1	2	4	3			
2	2	1	0	3	4	4	0	0	1	1	3	3	1	0	-1	-2	1	2	2	-2	-2	-1	-1	1	1	-1	-1	2	2	2	-2	-2	-1	-1	-1			
2	-1	-1	1	0	3	-1	1	2	1	0	1	3	-1	-3	-3	-1	-2	1	-3	-1	0	-1	-2	-1	1	-3	0	2	1	4	0	2	3	2	1			
2	-1	-1	1	0	3	-1	1	2	1	0	1	3	-1	-3	-3	-1	-2	1	-3	-1	0	-1	-2	-1	1	-3	0	2	1	4	0	2	3	2	1			
-3	-2	-4	-3	-2	-1	-1	0	-1	-2	-2	-4	0	-4	1	-1	0	1	2	2	3	2	1	1	-1	3	-1	-2	-1	0	1	1	2	1	0	0			
-3	-2	-4	-3	-2	-1	-1	0	-1	-2	-2	-4	0	-4	1	-1	0	1	2	2	3	2	1	1	-1	3	-1	-2	-1	0	1	1	2	1	0	0			
4	1	0	3	3	4	0	4	3	2	2	1	2	3	-3	-4	-1	-1	0	-4	0	-1	-2	-2	-3	-2	-1	-1	2	2	3	-1	3	2	1	1			
-1	-2	-1	-2	0	2	-2	-1	0	1	1	2	1	0	-1	0	-1	1	3	-1	0	1	2	2	3	2	1	1	0	2	4	0	1	2	3	3			
1	0	-1	0	-1	3	1	0	2	-1	1	2	3	-1	-1	-2	-1	-2	2	0	-1	1	-2	0	1	2	-2	-1	0	-1	3	1	0	2	-1	1			
3	2	1	2	-1	3	2	-1	1	3	0	1	0	-1	0	-1	-4	0	-1	-4	-4	-4	0	-3	-2	-3	-1	0	-3	-1	0	-3	-3	-3	-3	-1			
0	-1	-3	-3	-1	1	-2	-3	0	-1	-2	0	1	-3	-1	-3	-1	-1	0	-2	3	0	-1	-2	0	1	-3	-2	-2	0	2	-1	2	1	0	-1			
3	2	1	1	1	4	4	1	2	4	3	0	4	2	-2	-2	-3	1	-2	-1	1	-2	-1	-1	0	-3	1	-1	0	3	3	0	1	3	1	2			
3	1	0	1	2	4	2	1	2	2	1	4	3	0	-2	-3	-2	-1	-1	-2	-1	-1	-2	-1	0	-3	-1	0	1	3	1	0	1	0	1	0			
3	2	3	2	3	2	4	0	4	1	0	1	2	3	-1	-1	0	-1	-3	-1	-2	0	-1	-2	-1	0	-3	-1	0	2	2	-2	-2	-1	-2	-1			
4	2	1	1	3	3	2	0	4	3	0	0	4	1	-2	-3	-3	-1	-1	-2	-4	0	-1	-4	-4	0	-3	-1	-1	1	1	2	1	0	-2	1	-2		
4	2	3	0	3	4	4	1	3	3	1	2	4	2	-2	-1	-4	-1	0	-3	-1	-1	-3	-2	0	-1	-3	-1	-2	1	2	2	-1	1	1	-1			
1	-1	3	2	1	3	0	-1	2	0	3	1	2	-1	-2	2	1	0	2	-1	-2	1	0	2	-1	-1	2	0	1	-2	4	3	2	4	0	3	1	4	
2	-2	-1	1	-1	2	-2	-1	1	-2	0	0	2	-1	-4	-2	-1	-3	0	-4	-3	-1	-4	-2	0	-3	1	3	1	4	0	1	3	0	2	1	3		
4	0	1	1	2	4	2	1	3	4	0	2	3	0	-4	-3	-3	-2	0	-2	-3	-1	0	-4	-2	-1	-4	-1	1	2	4	2	1	3	4	0	1		
1	1	3	2	2	4	3	2	4	2	3	4	4	3	0	2	1	1	3	2	1	3	1	2	3	3	2	2	1	1	3	3	2	2	1	3	1	2	
1	2	1	4	3	4	4	2	3	3	0	1	4	2	1	0	3	2	3	3	1	2	2	1	2	2	1	-1	2	2	0	1	1	2	0	1	-2		
-1	0	3	3	2	2	0	-1	2	3	1	-1	1	0	1	4	4	3	3	1	0	3	4	2	0	2	1	3	3	2	2	0	1	2	2	0	1	-2	
3	2	0	1	2	4	4	0	3	2	1	3	4	0	-1	-3	-2	-1	1	-3	0	-1	-3	0	-1	-2	0	1	-3	-2	1	0	2	-2	-1	0	-1		
2	2	1	4	3	4	4	1	3	3	0	1	4	2	0	-1	2	1	2	2	-1	1	1	-2	-1	1	-2	-1	2	2	-1	1	1	1	-2	1	-2		
3	1	1	3	2	4	3	0	4	0	2	1	4	0	-2	-2	0	-1	1	0	-3	1	0	-3	-1	-3	0	2	1	3	2	-1	3	-1	3	-1	1		
2	0	3	3	1	4	0	2	2	3	2	1	3	1	-2	1	1	-1	2	-2	0	0	-1	0	-1	1	-1	3	3	1	4	0	2	2	3	2	4		
1	0	-1	-1	1	3	3	-1	-1	2	0	1	3	2	-1	-2	-1	-1	1	2	-2	-2	0	-1	2	1	-2	1	1	-2	1	1	3	4	0	0	2	1	4
3	2	1	2	0	4	4	0	2	1	1	4	3	0	-1	-2	-1	-3	1	-3	-1	-2	-1	-2	1	-1	0	2	1	-3	-1	0	-2	2	-2	0	-1	-1	
3	0	0	2	1	4	1	1	3	3	2	4	4	2	-3	-3	-1	-2	1	-2	0	0	-1	1	1	-1	0	2	1	1	3	3	1	1	3	3	2		
1	1	3	2	2	4	3	2	4	2	3	4	4	3	0	2	1	1	3	2	1	3	2	1	2	3	2	2	1	1	3	2	2	1	3	1	2	2	
1	-2	-1	-3	-3	1	-1	-3	-1	0	-2	-2	1	-3	-3	-2	-4	0	-2	-4	-2	-1	-3	-3	0	-4	1	-1	-1	3	1	-1	1	2	0	-1	1	2	0
2	2	0	0	3	4	4	0	0	1	1	3	3	1	0	-1	-2	1	2	2	-2	-2	-1	-1	1	1	-1	1	1	-1	-1	-2	1	2	-2	-1	-1		
0	0	1	-2	1	-1	-2	-2	2	1	2	1	-1	-2	-2	-1	-1	-1	-3	-4	0	-1	0	-1	-3	0	-1	-2	1	-1	-2	1	-1	-2	2	2	1	4	
4	3	0	0	3	4	4	0	3	2	1	1	4	4	0	1	1	3	2	2	2	2	3	4	4	4	1	1	3	2	2	2	2	2	3	4	1	2	4
-1	-2	-3	-3	-1	1	0	-3	0	-2	0	-2	-1	-3	-1	-2	0	2	1	-2	1	-1	1	-1	1	-1	0	2	-1	1	1	0	-2	-1	-1	1	2	0	-2
-1	2	1	3	1	2	0	-1	3	3	0	1	4	2	2	1	4	2	2	1	0	3	3	4	0	4	1	2	3	0	-1	1	-1	0	-2	-3	1	1	-2
0	2	1	0	3	3	4	0	3	3	2	1	4	3	0	2	3	1	2	4	0	-4	-3	-2	1	4	2	-1	2	1	4	2	-1	2	2	1	0	0	
3	2	0	1	3	4	2	0	4	2	1	3	4	0	-1	-3	-2	0	1	-1	-3	1	-1	-4	-2	-1	-3	-2	-1	1	2	-1	2	2	1	-2	0	-1	
3	2	0	1	3	4	4	1	4	2	1	3	4	0	-1	-3	-2	0	1	-1	-3	1	-1	-2	0	1	-3	-2	-1	1	2	0	-2	2	0	-1	-1		
2	-2	-1	1	-1	2	0	-1	-2	-2	1	0	2	-1	-4	-3	-1	3	0	-2	-3	-4	-4	-1	-3	-2	0	-4	1	1	2	-1	2	0	-1	2	0	-1	
4	0	1	1	2	3	2	0	3	3	1	2	4	0	-4	-3	-3	2	1	-2	-4	-1	-1	-4	-4	0	-3	1	3	1	4	2	1	0	0	3	1	2	
3	-1	0	1	2	3	0	-1	0	1	1	3	2	-1	-4	-3	-2	1	0	-3	-4	-3	-2	-2	0	-1	-4	1	2	3	4	1	0	1	2	2	1	2	
2	-1	0	1	-2	2	1	-2	-2	-2	-1	1	-1	-3	-2	-1	4	0	1	-4	-4	-4	-4	0	-3	-1	-3	1	2	-1	3	2	-1	2	0	-1	3		
3	1	0	0	2	4	3	0	3	1	1	3	4	2	-2	-3	-3	1	1	0	-3	0	-2	-2	0	-1	-1	-1	1	2	-1	2	1	2	0	-1	1	0	
1	0	-1	0	-1	3	1	0	2	-1	1	2	3	-1	-1	-2	-1	2	2	0	-1	1	-2	0	1	2	-2	-1	0	-1	3	1	0	2	-1	1	0	1	
0	2	1	0	3	3	4	0	3	3	2	1	4	2	2	1	0	3	3	4	0	3	3	2	1	4	2	-1	2	2	1	2	-2	1	1	0	1	0	

Sexualidad: Concepciones más allá del cuerpo

HR	HS	HT	IJ	IK	IL	IM	IN	IO	IP	IQ	IR	IS	IT	JK	JL	JM	JN	JO	JP	JQ	JR	JS	JT	KL	KM	KN	KO	KP	KQ	KR	KS	KT	LM	LN	LO				
-1	2	1	3	3	4	0	2	1	2	2	1	4	3	0	1	-3	-1	-2	-1	-1	-2	1	0	1	-3	-1	-2	-1	-1	-2	1	0	0	-4	-2	-3			
1	1	-1	-1	2	3	3	-1	-1	0	0	2	2	0	3	4	4	0	0	1	1	2	1	1	1	1	-1	-3	-3	-2	-2	0	0	-2	0	-4	-2	1		
3	2	0	-3	-2	-1	-3	-3	0	-1	-2	-1	-4	-2	-4	1	2	0	3	2	1	2	1	1	1	-1	-1	-1	2	1	0	1	0	-2	-2	-2	1			
-1	1	3	-1	-3	-2	-4	0	-3	-1	-1	-4	-2	0	-2	-1	-3	1	-2	0	0	-3	-1	1	1	-1	3	0	2	2	-1	1	3	-2	2	-1				
4	3	2	-1	1	3	-1	0	1	2	2	3	2	1	2	4	0	1	-4	-2	3	3	4	3	2	2	-2	-1	0	1	1	2	1	0	-4	-3	-2			
1	2	1	4	3	3	0	2	1	2	4	2	3	2	1	2	1	0	1	3	2	1	0	1	3	2	1	0	-1	2	1	1	4	3	0	-4	-2			
-1	2	0	2	1	4	4	0	3	2	3	1	4	2	-1	2	2	-2	1	0	1	0	1	-1	0	2	-2	-1	-1	1	1	0	-1	-3	-1	-2				
2	4	3	1	2	3	2	1	2	4	3	2	4	3	1	2	1	0	1	3	2	1	3	2	1	3	2	1	0	2	1	0	3	1	0	-4	-1			
1	1	-1	-1	2	3	3	-1	-1	0	0	2	2	0	3	4	4	0	0	1	1	3	3	1	1	1	-3	-3	-2	-2	1	0	2	1	-1	-2	-1			
2	4	0	2	1	4	0	2	3	2	1	2	4	0	-1	2	2	0	1	0	-1	2	2	0	-1	0	2	-2	3	-1	1	2	1	0	1	3	-1	-4		
2	4	0	2	1	4	0	2	3	2	1	2	4	0	-1	2	2	0	1	0	-1	2	2	0	1	-1	0	2	-2	3	-1	1	2	1	0	1	3	-1	-4	
-2	2	-2	1	2	3	3	4	3	2	2	0	4	0	1	2	2	3	2	1	1	-1	3	1	1	-1	3	-1	1	2	1	0	0	-2	2	-2	0	1	0	
-2	2	-2	1	2	3	3	4	3	2	2	0	4	0	1	2	2	3	2	1	1	-1	3	-1	1	-1	3	-1	1	1	2	1	0	0	-2	2	-2	0	1	0
0	1	2	3	3	4	0	4	3	2	2	1	2	3	0	1	2	3	0	-1	-1	-2	-1	0	-1	-2	-1	0	1	-3	1	0	-1	-2	-1	0	-4	0	-1	
4	3	2	-1	1	3	-1	0	1	2	2	3	2	1	2	4	0	1	2	3	3	4	3	2	2	2	-2	-1	0	1	1	2	-1	0	-4	0	-1	-2		
2	3	-1	1	0	4	2	1	3	0	2	3	4	0	-1	3	1	0	2	-1	1	2	3	1	1	-1	3	-1	4	2	1	3	0	2	3	4	-3	-2		
-2	-1	-2	1	-2	2	1	-2	-2	0	2	-1	0	-1	-3	1	0	-3	-3	-3	1	-2	-1	-2	4	3	0	0	0	4	1	2	1	0	-2	-3	-1	-4	-4	
2	1	-2	1	-1	3	3	-1	0	3	2	-1	2	2	-2	2	2	-2	0	-1	-1	2	1	-2	4	4	0	2	1	1	4	3	0	0	0	-4	-2	-1		
1	2	-2	0	2	4	1	0	3	2	1	3	4	0	2	3	4	1	0	3	2	1	3	4	0	2	-1	-2	1	0	-1	1	2	-2	-3	-3	-1	0	-1	
-1	3	1	0	3	3	0	1	3	1	2	-1	3	1	2	3	3	0	1	3	1	2	-1	3	1	0	-3	-2	0	-2	-1	1	4	3	0	0	-4	-1	0	
3	2	-1	1	2	4	2	1	2	2	1	4	3	0	1	3	1	0	1	1	0	3	2	-1	2	0	-1	0	0	-1	2	1	0	-1	-2	-2	-3	-2	0	
-1	0	1	-1	0	-1	1	-3	1	-2	-3	-2	-1	0	1	0	2	-2	2	-1	-2	2	-1	-2	-1	-1	-3	1	-2	-3	1	-2	-1	0	0	-2	-2	0	2	
-2	2	-1	0	2	2	1	-1	3	2	-1	-1	3	0	2	2	1	-1	3	2	-1	-1	3	0	0	-1	-3	1	0	-3	-3	1	-2	-1	-1	0	-3	-1	-1	
0	2	0	-3	0	1	1	-2	0	0	-2	-1	1	-1	3	4	4	1	3	3	1	2	4	2	1	1	-2	0	0	-2	1	1	-1	0	0	-4	-3	-1	-1	
2	3	0	-1	-2	0	-3	-4	-2	-3	0	-2	-1	-4	-1	-2	1	-2	3	0	-2	1	-1	0	-3	2	-1	-2	1	-1	2	0	1	-2	-3	-4	-1	-1		
2	4	1	2	0	3	-1	0	2	-1	1	1	3	0	-2	1	3	0	-3	-2	0	-3	-1	-1	-2	3	-1	0	2	-1	1	3	0	-4	-3	-1	-1	-1		
2	2	-2	2	0	3	2	-1	1	1	0	3	3	-1	-2	1	0	-3	-1	-2	1	-2	1	-3	3	2	-1	1	1	0	3	3	-1	-1	-4	-2	-2	-2		
4	4	2	2	0	2	4	2	0	2	1	3	4	2	2	4	2	0	2	1	3	4	4	2	2	0	-2	0	-1	1	2	2	0	-2	-4	-2	-4	-2	-2	
2	3	0	0	1	3	1	0	2	3	-1	1	2	-1	1	3	1	0	2	3	-1	1	2	-1	2	0	-1	1	2	-2	0	1	-2	-2	-3	-1	-2	0	-1	
3	3	2	-1	-1	1	0	-1	1	-1	0	1	1	0	0	2	1	0	2	0	1	2	2	1	2	1	0	2	0	1	2	2	1	2	2	1	-2	0	-1	
-1	2	0	3	2	3	3	1	2	2	-1	0	3	1	-1	0	0	-2	-1	-1	-4	-3	0	-2	1	1	-1	0	0	-3	-2	1	-1	0	-2	-1	-2	-1		
-2	2	1	1	1	3	3	1	2	2	-1	-1	3	2	0	2	2	0	1	1	-2	2	1	2	2	0	1	1	2	2	0	1	1	2	2	1	0	-2	-1	
-1	1	0	0	-1	-1	-3	-4	-1	0	-2	-4	-2	-3	-1	-3	-4	-1	0	-2	-4	-2	-3	0	-2	-3	0	-1	-1	-3	0	1	-1	-2	-2	-3	0	-1		
0	3	-1	2	1	3	2	-1	3	-1	1	0	3	-1	-1	1	0	-3	-1	-3	-1	-3	-1	-4	-3	0	-2	1	-2	2	-2	0	-2	-1	-1	-4	0	-1		
1	3	1	0	-2	1	-3	-1	-1	0	-1	-2	0	-2	-2	-1	-3	-1	-1	0	-1	-1	0	-3	-1	-1	1	1	-2	0	0	-3	-2	1	-1	0	-3	-1		
3	3	0	0	2	3	-1	-1	1	0	3	2	2	-1	2	3	-1	-1	1	0	3	2	2	-1	1	-3	-3	-1	-2	1	0	0	-3	-4	-4	-2	-2	0		
1	3	2	0	2	4	4	0	0	3	1	2	4	3	2	4	4	0	0	3	1	2	4	3	2	2	2	-2	-2	1	-1	0	2	1	0	-4	-4	-2		
2	1	-2	1	-1	3	3	-1	1	0	0	3	2	-1	-2	2	2	-2	0	-1	-1	-2	4	4	0	2	1	-2	4	4	0	2	1	4	3	0	0	-4	-2	
4	4	2	2	1	4	1	1	3	3	2	4	4	2	-1	2	-1	-1	1	1	0	2	2	0	3	0	0	2	2	1	3	3	1	-3	-3	-1	-1	-2	0	
0	3	-1	-2	-2	2	0	-2	0	1	-1	-1	2	-2	0	4	2	0	2	3	1	1	4	0	4	2	0	2	3	1	1	4	0	-2	-4	-4	-2	0	-1	
1	1	-1	-1	2	3	3	-1	-1	0	0	2	2	0	3	4	4	0	0	1	1	3	3	1	1	3	1	1	-3	-2	-2	0	0	-2	0	-4	-4	-4		
4	4	4	0	2	1	1	1	1	2	3	3	3	3	2	1	1	1	1	2	3	3	3	3	3	-1	-1	-1	-1	0	1	1	1	0	0	0	0	0	0	
0	1	-1	0	2	4	3	0	3	2	1	1	3	2	3	4	4	0	3	2	1	1	3	2	1	1	-3	0	-1	-2	0	-1	0	-1	-4	-1	-1	-1		
-1	0	-3	2	0	1	-1	-2	2	2	-1	0	1	-2	-2	-1	-3	-4	0	0	-3	-2	-1	-4	1	-1	-2	2	-1	-1	1	-1	0	-2	-1	-4	-1	-1		
-1	2	0	-1	2	2	3	-1	2	2	1	0	3	1	3	3	4	0	3	3	2	1	4	2	0	1	-3	0	0	-1	-2	2	-1	0	1	-1	-1	-3	0	
0	1	-1	1	3	4	1	4	4	3	0	2	3	1	2	3	0	3	3	2	-1	1	2	0	1	-2	1	1	0	-3	-1	0	-2	-3	0	0	0	0	0	
1	2	-2	1	3	4	2	0	4	2	1	3	4	0	2	3	1	-1	3	1	0	2	3	-1	1	-1	-3	1	-1	-3	1	-1	0	-2	-4	-4	0	0		
2	4	1	2	0	3	1	0	-1	-1	2	1	3	4	0	-2	3	3	0	3	1	0	2	3	-1	1	1	-2	1	-1	2	1	-3	0	-3	0	-3	0	0	
2	4	0	0	1	2	1	1	2	2	0	1	3	-1	1	2	1	-1	-2	-3	-3	0	-1	1	-2	3	1	0	-1	-1	2	1	3	0	-2	-3	-4	-4	-2	
4	3	0	1	2	3	0	-1	0	1	1	3	2	-1	1	2	-1	-2	-1	0	0	2	1	3	-1	1	0	-2	1	-1	0	-2	-1	-1	0	-2	-1	-3	0	
0	2	0	1	-2	2	1	-2	-2	2	-1	1	-1	-1	-3	1	0	-3	-3	-1	1	-2	1	-2	1	-2	-3	-2	-1	1	0	-3	-3	-4	-3	-4	-3	-3	-3	
2	3	1	0	2	4	3	0	3	1	1	3	4	2																										

Sexualidad: Concepciones más allá del cuerpo

LP	LO	LR	LS	LT	MN	MO	MP	MQ	MR	MS	MT	NO	NP	NQ	NR	NS	NT	OP	OQ	OR	OS	OT	PQ	PR	PS	PT	QR	QS	QT	RS	RT				
-2	-2	-3	0	-1	2	1	2	2	1	4	3	-1	0	0	-1	2	1	1	1	0	3	2	0	-1	2	1	-1	2	1	3	2				
-3	-3	-1	-1	-3	-4	-4	-3	-3	-1	-1	-3	0	1	1	3	3	1	1	1	3	3	1	0	2	2	0	2	2	0	0	0	-2			
0	-1	0	-1	-3	0	3	2	1	2	1	-1	3	2	1	2	1	-1	-1	-2	-1	-2	-4	-1	0	-1	-3	1	0	-2	-1	-3				
1	1	0	-2	0	2	4	1	3	3	0	2	4	-3	-1	-1	-4	-2	0	2	2	2	-1	1	3	0	-3	-1	1	-3	-1	1	2	4		
-1	-1	0	-1	-2	1	2	3	3	4	3	2	-1	0	2	0	1	1	1	2	1	1	1	2	1	0	0	1	0	-1	1	0	-1	-2		
-1	1	-1	0	-1	2	1	2	4	2	3	2	-1	0	2	0	1	0	1	3	1	1	2	1	0	0	1	0	-1	1	0	-1	1	0		
-2	-1	-3	0	-2	-4	-1	-2	-1	-3	0	-2	3	2	3	2	3	1	0	1	3	1	2	1	2	0	1	0	-2	-1	-2	1	-1	3	1	
1	0	-1	1	0	-1	0	2	1	0	2	1	1	3	2	1	1	3	2	1	1	1	1	3	3	1	0	2	2	0	2	2	0	0	-2	
-3	-3	-1	-1	-3	-4	-4	-3	-3	-1	-1	-3	0	1	1	3	0	1	1	1	3	3	1	0	2	2	0	-1	-1	1	0	2	1	0	2	1
-2	-3	-2	0	-4	2	3	2	1	2	4	0	1	0	-1	0	2	-2	-1	0	2	-2	-1	-2	1	-1	0	2	2	0	2	2	0	0	-2	
-2	-3	-2	0	-4	2	3	2	1	2	4	0	1	0	-1	0	2	-2	-1	0	2	-2	-1	-2	1	-1	0	2	2	0	1	3	-1	2	-2	
-1	-1	-3	1	-3	1	0	-1	-1	-3	1	-3	-1	-2	-2	-4	0	-4	-1	-1	-3	1	-3	-1	0	2	-2	1	3	-1	2	-2	4	0	0	
-1	-1	-3	1	-3	1	0	-1	-1	-3	1	-3	-1	-2	-2	-4	0	-4	-1	-1	-3	1	-3	0	-2	2	-2	-2	2	2	-2	4	0	0	0	
-2	-2	-3	-2	-1	4	3	2	2	1	2	3	-1	-2	-2	-3	-2	-1	-1	-1	-2	-1	-1	-2	1	0	0	-1	0	1	-1	0	-1	1	2	
-1	-1	0	-1	-2	1	2	3	3	4	3	2	1	2	2	3	2	1	1	1	2	1	1	2	1	0	0	1	0	0	1	0	-1	1	2	
-4	-2	-1	0	-4	-1	1	-2	0	1	2	-2	2	-1	1	2	3	-1	-3	-1	0	1	-3	2	3	4	0	1	2	2	1	2	-2	1	-3	
-4	0	-3	-2	-3	-3	-3	-3	1	-2	-1	-2	0	0	4	1	2	1	0	4	1	2	1	4	1	2	1	4	1	2	1	-3	-2	-3	1	0
-3	-3	0	-1	-4	-4	-2	-3	-3	0	-1	-4	2	1	1	4	3	0	-1	-1	2	1	-2	0	3	2	1	3	2	-1	3	2	-1	-1	0	
-2	-3	-1	0	-4	-1	2	1	0	2	3	-1	3	2	1	3	4	0	-1	-2	0	1	-3	-1	1	2	-2	2	3	-1	1	-1	4	2	-3	
-2	-1	-4	0	-2	1	3	1	2	-1	3	1	2	0	1	-2	2	0	-2	-1	-4	0	-2	1	-2	2	0	-3	1	-1	1	4	2	-1	0	
-2	-3	0	-1	-4	-1	0	0	-1	2	1	-2	1	1	0	3	2	-1	0	-1	2	1	-2	1	-2	1	2	1	-2	3	2	-1	-1	4	2	
-1	-2	-1	0	1	-4	0	-3	-4	-3	-2	-1	4	1	0	1	2	3	-3	-4	-3	-2	-1	-1	0	1	2	1	2	1	2	3	1	2	1	
0	-3	-3	1	-2	2	1	-2	2	1	-2	2	-1	4	3	0	0	4	1	-1	-4	-4	0	-3	-3	-3	1	-2	0	4	1	4	1	2	1	
-1	-3	0	-1	-4	-4	-2	-3	-3	0	-1	-4	2	1	1	4	3	0	-1	-1	2	1	-2	2	2	4	1	0	2	-1	1	3	1	2	0	
-3	0	-2	-1	-4	-1	2	0	3	1	2	-1	3	1	4	2	3	0	-2	1	-1	0	-3	3	1	2	-1	-2	-1	-4	1	0	2	-1	-2	
-4	-2	-2	0	-3	1	3	0	2	2	4	1	2	-1	1	1	3	0	-3	-1	-1	1	-2	2	2	4	1	0	2	-1	1	2	-1	2	-1	
-2	-3	0	0	-4	-3	-1	-1	-2	1	1	-3	2	2	1	4	4	0	0	-1	2	2	2	-2	-1	2	2	-2	3	3	-1	1	1	0	-4	
-3	-1	0	0	-4	-1	1	-2	0	-1	1	2	2	0	2	1	3	4	2	-1	1	2	2	0	2	3	3	1	1	1	1	1	0	0	-2	
0	-4	-2	-1	-4	-1	1	-2	-2	0	-1	-2	2	3	-1	1	2	-1	1	-3	-1	0	-3	-4	-2	-1	-4	2	3	0	1	1	0	0	-1	
-2	-1	0	0	-1	-1	1	-1	0	1	1	0	2	0	1	2	2	1	-2	-1	0	0	-1	1	2	2	1	1	1	1	1	0	0	0	-1	
-1	-4	-3	0	-2	-1	-1	-1	-4	-3	0	-2	1	1	-2	-1	2	0	0	-3	-2	1	-1	-3	-2	1	-1	1	4	2	3	1	1	0	-1	
-1	-4	0	-1	-2	-1	-1	-4	-4	0	-1	1	1	-2	-2	2	1	0	-3	-3	1	0	-3	-3	1	0	-3	-3	1	0	0	4	3	4	3	
1	-1	-3	-1	-2	-1	2	3	1	-1	1	0	3	4	2	0	2	1	1	-1	-3	-1	-2	-2	-4	-2	-3	-2	0	-1	2	1	1	2	1	
-2	-3	-1	0	-4	-1	-2	-3	-1	0	-4	3	2	1	3	4	0	-1	-2	0	-1	-2	0	1	-3	-1	2	-2	2	3	-1	1	-1	-1	-3	
-1	-4	-3	0	-2	-3	-1	-1	-4	-3	0	-2	2	2	1	0	3	1	0	-3	-2	1	-1	-3	-2	1	-1	1	4	2	3	1	1	2	3	1
-4	-2	-3	0	-4	-3	1	-3	-1	-2	1	-3	4	0	2	1	4	0	-2	-3	0	-4	2	1	4	0	-1	2	-2	3	-1	2	-2	3	-1	
-1	-2	-3	-1	-3	2	2	3	2	1	3	1	0	1	0	-1	1	-1	1	0	-1	1	-1	-1	-2	0	-2	-1	-1	-1	2	0	-1	2	0	
-3	0	-1	-1	-4	0	2	1	4	3	3	0	2	1	4	3	3	0	-1	2	1	-2	3	2	2	-1	-1	-1	-1	-1	-4	0	-3	-1	0	
-1	-3	-2	0	-1	-4	-1	-3	-2	0	-1	0	3	1	2	4	3	3	1	2	4	3	-2	1	0	1	0	1	3	2	2	1	3	2	2	1
-1	-2	0	0	-2	0	2	2	1	3	3	1	2	2	1	3	3	1	0	-1	1	1	-1	-1	1	1	-1	1	1	1	2	0	0	0	-2	
-1	-3	-3	0	-4	-2	0	1	-1	-1	-1	-2	2	3	1	1	4	0	1	-1	-1	2	-2	-2	-2	1	-3	0	3	-1	3	-1	3	-1	0	
1	0	1	0	-2	-1	-1	3	2	3	2	0	0	4	3	4	3	1	4	3	4	3	1	-1	0	-1	-3	1	0	-2	-1	0	-1	-3	0	0
1	2	2	2	2	0	0	1	2	2	2	0	1	2	2	2	1	2	2	2	2	2	1	1	1	1	1	1	1	1	1	0	0	0	0	0
-2	-3	-3	-1	-2	-4	-1	-2	-3	-3	-1	-2	3	2	1	1	3	2	-1	-2	-2	0	-1	-1	-1	-1	1	0	0	2	1	2	1	2	1	
1	-2	-1	0	-3	-1	3	3	0	-2	-1	-3	3	1	3	1	2	0	-2	0	-2	-1	-3	2	0	1	-1	-2	-1	-3	1	-1	-2	-1	-1	
0	-1	-2	1	-1	-4	-1	-1	-2	-3	0	-2	3	3	2	1	4	4	1	2	3	0	-3	-2	-1	-4	-3	-2	-1	-4	1	2	-1	1	-2	
-1	-4	-2	-1	-3	3	3	2	-1	1	2	0	0	-1	4	2	1	3	4	0	-2	-3	-1	-1	-1	-2	1	-1	-1	-1	2	0	3	1	1	
-2	-3	-1	0	-4	-2	2	0	-1	1	2	-2	4	2	1	3	4	0	-2	-3	-1	0	-4	-1	1	2	-2	2	3	-1	1	1	-1	-3	-1	
-4	-1	-2	0	-3	-1	-2	-2	1	0	2	-1	-1	-1	2	1	-1	1	2	3	0	3	2	4	1	3	2	4	1	-1	1	-2	2	-1	-3	
0	2	-1	1	-3	2	1	1	-1	0	2	-2	3	3	1	2	4	3	0	0	2	-1	1	-3	-2	-1	1	-3	1	3	-1	3	-1	2	-2	
-4	0	-3	-1	-3	-3	-3	-3	-1	-2	0	0	0	4	1	3	1	0	4	3	0	1	1	3	2	-1	0	2	1	-2	2	1	-2	-1	-4	
-3	-3	-1	0	-2	-3	0	-2	-2	0	1	-1	3	1	1	3	4	2	-2	-2	0	1	-1	0	4	1	3	1	-3	-1	-3	2	0	0	0	
-4	-2	-1	0	-4	-1	1	-2	0	1	2	-2	2	-1	1	2	3	-1	-3	-1	0	1	-3	-1	0	1	-1	0	2	3	1	2	3	1	1	-1
0	-1	-2	1	-1	-4	-1	-1	-2	-3	0	-2	3	3	2	1	4	2	0	-1	-2	1	-1	-1	-2	1	-1	-1	-1	2	-1	1	2	-1	-3	

6 6 12 31 1 4 12 4 7 8 11 9 10 10 10 7 6 2 20 14 3 9 10 5 14 7 6 12 6 7 11 10 8
0.10 0.10 0.20 0.52 0.02 0.07 0.20 0.07 0.12 0.13 0.18 0.15 0.17 0.17 0.12 0.10 0.03 0.33 0.23 0.05 0.15 0.17 0.08 0.23 0.12 0.10 0.20 0.10 0.12 0.18 0.17 0.13

ANEXO 4 Pares ordenados (Aristas) MUJERES

Arista	Frecuencia	Parejas
.52	31	(4,12)
.43	26	(6,14)
.43	26	(12,19)
.43	26	(16,17)
.42	25	(9,14)
.40	24	(4,19)
.40	24	(12,18)
.37	22	(9,10)
.35	21	(4,18)
.33	20	(4,7)
.33	20	(8,9)
.33	20	(10,14)
.33	20	(16,20)
.32	19	(1,2)
.32	19	(7,19)
.30	18	(2,18)
.30	18	(5,15)
.30	18	(6,9)
.30	18	(6,20)
.30	18	(14,20)
.30	18	(17,20)
.28	17	(2,19)
.28	17	(3,8)
.27	16	(3,11)
.27	16	(3,18)
.27	16	(4,15)
.23	14	(9,13)

ANEXO 5 HOMBRES

Arista	Frecuencia	Parejas
.52	31	(4,12)
.52	31	(12,19)
.42	25	(1,2)
.42	25	(10,14)
.38	23	(6,14)
.37	22	(3,8)
.37	22	(9,20)
.33	20	(14,20)
.32	19	(11,16)
.30	18	(4,7)
.30	18	(5,13)
.30	18	(11,15)
.28	17	(2,18)
.28	17	(5,7)
.27	16	(5,8)
.27	16	(5,15)
.27	16	(8,20)
.25	15	(3,18)
.22	13	(5,17)

ANEXO 6 MUJERES VALENCIA

PAREJA	+2	+1	0	-1	-2	VALENCIA
(4,12)	0	4	10	25	81	-1.55
(6,14)	71	33	10	2	4	1.37
(12,19)	4	4	14	28	70	-1.30
((16,17)	22	29	37	18	14	0.22
(9,14)	62	31	15	6	6	1.14
(12,18)	3	8	17	32	60	-1.15
(9,10)	39	42	18	15	6	0.77
(4,7)	3	10	16	37	54	-1.07
(8,9)	45	29	33	7	6	0.83
(16,20)	30	36	29	14	11	0.5
(1,2)	17	32	7	39	25	-0.19
(2,18)	11	15	12	47	35	-0.66
(5,15)	11	14	39	40	16	-0.3
(6,20)	55	41	15	4	5	1.14
(3,8)	30	24	50	11	5	0.52
(3,11)	15	23	45	26	11	0.04
(3,18)	14	18	36	32	20	-0.21
(4,15)	6	6	18	40	50	-0.96
(9,13)	43	30	16	15	16	0.57

EJEMPLO:

FORMULA:

x	f	f x
+2	0	0
+1	4	4
0	10	0
-1	25	-25
-2	81	-162

$$\frac{120}{-183} = -1.52$$

ANEXO 7 HOMBRES VALENCIA

PAREJA	+2	+1	0	-1	-2	VALENCIA
(4,12)	2	2	6	24	86	-1.58
(12,19)	/	/	10	31	79	-1.57
(1,2)	17	41	17	25	20	0.08
(10,14)	45	31	22	12	10	0.74
(6,14)	64	28	17	3	8	1.14
(3,8)	34	34	41	8	3	0.73
(9,20)	47	35	19	13	6	0.86
(14,20)	54	26	25	8	7	0.93
(11,16)	15	20	40	39	6	-8.33
(4,7)	7	9	14	31	59	-1.05
(5,13)	19	18	31	28	24	-0.01
(11,15)	16	13	33	46	12	-0.20
(2,18)	12	37	23	21	27	-0.11
(5,7)	13	15	30	37	25	-0.38
(5,8)	25	24	43	21	7	0.32
(5,15)	16	12	31	43	18	-0.29
(8,20)	41	28	38	11	2	0.79
(3,18)	24	33	30	17	16	0.26
(5,17)	15	28	34	31	13	0.01

EJEMPLO:

FORMULA:

x	f	f x
+2	0	0
+1	4	4
0	10	0
-1	25	-25
-2	81	-162

$$\frac{120}{-183} = -1.52$$

ANEXO 8 Cuestionario de Esquemas Cognitivos de Base

ECB LEXICO	
SYN : A significa la misma cosa, tiene el mismo sentido que B DEF : A puede ser definida como B ANT : A es lo contrario de B	Remplazar A (término inductor) por democracia, alud, etc.
ECB CERCANÍA	
TEG : A forma parte de, está incluido en, es un ejemplo de B TES : A tiene por ejemplo, por caso particular, comprende, incluye, B COL : A pertenece a la misma clase (o categoría) general que B	
ECB CCOMPOSICIÓN	
COM : A es una componente, una constituyente de B DEC : A tiene por componente, por constituyente B ART : A y B son ambas constituyentes de la misma cosa (del mismo objeto)	COM, DEC, ART , son relaciones de COM posición, DE(C) scomposición y ART iculación.
ECB PRACTICA	
OPE : A hace B TRA : A tiene una acción sobre B UTI : A utiliza B ACT : B que hace A OBJ : A es una acción que tiene por objeto, lleva sobre, se aplica a B UST : Para hacer A se utiliza B FAC : B es algo (una persona, una institución) que actúa sobre A MOD : B designa una acción que podemos hacer sobre (a propósito de, en caso de) A. AOB : B es una herramienta que se utiliza sobre (a propósito de, en caso de) A TIL : A es utilizado por B OUT : Se utiliza A para hacer B AOU : A es una herramienta que podemos utilizar para B	SUBCONJUNTO DEL ESQUEMA DE PRAXIS: solo hay 9 relaciones
ECB ATRIBUCIÓN	
CAR : A es siempre caracterizado por B FRE : A es frecuentemente caracterizado por B SPE : A es algunas veces, eventualmente caracterizado por B NOR : A debe tener la cualidad de B EVA : A evalúa B EFF : A tiene por efecto (consecuencia o fin), provoca B COS : A tiene como causa, depende de, es provocado por B	

A= término inductor.

B= Su respuesta.

**Universidad Autónoma Metropolitana
Plantel Iztapalapa**

Estamos realizando una investigación entorno de la sexualidad, por lo cual le pedimos conteste el siguiente cuestionario lo más claro posible. De antemano agradecemos su colaboración.

Instrucciones: Puede darme las tres primeras palabras que le vengan a la mente cuando escucha la palabra **SEXUALIDAD**.

1.- a)-----

2.- b)-----

3.- c)-----

Respondí: a-----Porque-----

Respondí: b-----Porque-----

Respondí: c-----Porque-----

Acontinuación: De acuerdo a su criterio califique las siguientes frases propuestas; con **sí, no, o tal vez** Incluyendo únicamente la respuesta **1 (a)**.

- | | | | |
|---------------------------------------------------------------------------|----|----|---------|
| 1.- Sexualidad significa la misma cosa que _____ a _____ | SI | NO | TAL VEZ |
| 2.-Sexualidad puede ser definida como _____ a _____ | SI | NO | TAL VEZ |
| 3.-Sexualidad es lo contrario de _____ a _____ | SI | NO | TAL VEZ |
| 4.-Sexualidad es un ejemplo de _____ a _____ | SI | NO | TAL VEZ |
| 5.-Sexualidad incluye _____ a _____ | SI | NO | TAL VEZ |
| 6.-Sexualidad pertenece a la misma cosa que _____ a _____ | SI | NO | TAL VEZ |
| 7.-Sexualidad es un componente _____ a _____ | SI | NO | TAL VEZ |
| 8.-Sexualidad tiene por componente _____ a _____ | SI | NO | TAL VEZ |
| 9.-Sexualidad y _____ a _____ son ambas de la misma cosa | SI | NO | TAL VEZ |
| 10.-Sexualidad hace _____ a _____ | SI | NO | TAL VEZ |
| 11.-Sexualidad tiene una acción sobre _____ a _____ | SI | NO | TAL VEZ |
| 12.-Sexualidad utiliza _____ a _____ | SI | NO | TAL VEZ |
| 13.- _____ a _____ que hace Sexualidad | SI | NO | TAL VEZ |
| 14.-Sexualidad es una acción que tiene por objeto _____ a _____ | SI | NO | TAL VEZ |
| 15.-Para hacer Sexualidad se utiliza _____ a _____ | SI | NO | TAL VEZ |
| 16.- _____ a _____ Es algo que actua sobre Sexualidad | SI | NO | TAL VEZ |
| 17.- _____ a _____ Designa una acción que podemos hacer sobre Sexualidad. | SI | NO | TAL VEZ |
| 18.- _____ a _____ Es una herramienta que se utiliza sobre Sexualidad. | SI | NO | TAL VEZ |
| 19.-Sexualidad es utilizada por _____ a _____ | SI | NO | TAL VEZ |
| 20.-Se utiliza Sexualidad para _____ a _____ | SI | NO | TAL VEZ |
| 21.-Sexualidad es una herramienta que podemos utilizar para _____ a _____ | SI | NO | TAL VEZ |
| 22.-Sexualidad es siempre caracterizado por _____ a _____ | SI | NO | TAL VEZ |

23.-Sexualidad es frecuentemente caracterizado por _____a_____	SI	NO	TALVEZ
24.-Sexualidad es algunas veces caracterizado por _____a_____	SI	NO	TAL VEZ
25.-Sexualidad debe tener la cualidad de _____a_____	SI	NO	TAL VEZ
26.-Sexualidad evalúa _____a_____	SI	NO	TAL VEZ
27.-Sexualidad provoca _____a_____	SI	NO	TAL VEZ
28.-Sexualidad depende de _____a_____	SI	NO	TAL VEZ

II

A continuación califique los siguientes términos utilizando su respuesta 2. (b)

1.- Sexualidad significa la misma cosa que _____b_____	SI	NO	TAL VEZ
2.-Sexualidad puede ser definida como _____b_____	SI	NO	TAL VEZ
3.-Sexualidad es lo contrario de _____b_____	SI	NO	TAL VEZ
4.-Sexualidad es un ejemplo de _____b_____	SI	NO	TAL VEZ
5.-Sexualidad incluye _____b_____	SI	NO	TAL VEZ
6.-Sexualidad pertenece a la misma cosa que _____b_____	SI	NO	TAL VEZ
7.-Sexualidad es un componente _____b_____	SI	NO	TAL VEZ
8.-Sexualidad tiene por componente _____b_____	SI	NO	TAL VEZ
9.-Sexualidad y _____b_____ son ambas de la misma cosa	SI	NO	TAL VEZ
10.-Sexualidad hace _____b_____	SI	NO	TAL VEZ
11.-Sexualidad tiene una acción sobre _____b_____	SI	NO	TAL VEZ
12.-Sexualidad utiliza _____b_____	SI	NO	TAL VEZ
13.- _____b_____ que hace Sexualidad	SI	NO	TAL VEZ
14.-Sexualidad es una acción que tiene por objeto _____b_____	SI	NO	TAL VEZ
15.-Para hacer Sexualidad se utiliza _____b_____	SI	NO	TAL VEZ
16.- _____b_____ Es algo que actúa sobre Sexualidad	SI	NO	TAL VEZ
17.- _____b_____ Designa una acción que podemos hacer sobre Sexualidad.	SI	NO	TAL VEZ
18.- _____b_____ Es una herramienta que se utiliza sobre Sexualidad.	SI	NO	TAL VEZ
19.-Sexualidad es utilizada por _____b_____	SI	NO	TAL VEZ
20.-Se utiliza Sexualidad para _____b_____	SI	NO	TAL VEZ
21.-Sexualidad es una herramienta que podemos utilizar para _____b_____	SI	NO	TAL VEZ
22.-Sexualidad es siempre caracterizado por _____b_____	SI	NO	TAL VEZ
23.-Sexualidad es frecuentemente caracterizado por _____b_____	SI	NO	TALVEZ
24.-Sexualidad es algunas veces caracterizado por _____b_____	SI	NO	TAL VEZ
25.-Sexualidad debe tener la cualidad de _____b_____	SI	NO	TAL VEZ
26.-Sexualidad evalúa _____b_____	SI	NO	TAL VEZ
27.-Sexualidad provoca _____b_____	SI	NO	TAL VEZ
28.-Sexualidad depende de _____b_____	SI	NO	TAL VEZ

III

Para finalizar, de la siguiente lista que se presenta por favor califique los terminos de acuerdo a su criterio pero esta vez complete la frase con su respuesta 3. (c).

- | | | | |
|-------------------------------------------------------------------------|----|----|---------|
| 1.- Sexualidad significa la misma cosa que _____c_____ | SI | NO | TAL VEZ |
| 2.-Sexualidad puede ser definida como _____c_____ | SI | NO | TAL VEZ |
| 3.-Sexualidad es lo contrario de _____c_____ | SI | NO | TAL VEZ |
| 4.-Sexualidad es un ejemplo de _____c_____ | SI | NO | TAL VEZ |
| 5.-Sexualidad incluye _____c_____ | SI | NO | TAL VEZ |
| 6.-Sexualidad pertenece a la misma cosa que _____c_____ | SI | NO | TAL VEZ |
| 7.-Sexualidad es un componente _____c_____ | SI | NO | TAL VEZ |
| 8.-Sexualidad tiene por componente _____c_____ | SI | NO | TAL VEZ |
| 9.-Sexualidad y _____c_____ son ambas de la misma cosa | SI | NO | TAL VEZ |
| 10.-Sexualidad hace _____c_____ | SI | NO | TAL VEZ |
| 11.-Sexualidad tiene una acción sobre _____c_____ | SI | NO | TAL VEZ |
| 12.-Sexualidad utiliza _____c_____ | SI | NO | TAL VEZ |
| 13.- _____c_____ que hace Sexualidad | SI | NO | TAL VEZ |
| 14.-Sexualidad es una acción que tiene por objeto _____c_____ | SI | NO | TAL VEZ |
| 15.-Para hacer Sexualidad se utiliza _____c_____ | SI | NO | TAL VEZ |
| 16.- _____c_____ Es algo que actúa sobre Sexualidad | SI | NO | TAL VEZ |
| 17.- _____c_____ Designa una acción que podemos hacer sobre Sexualidad. | SI | NO | TAL VEZ |
| 18.- _____c_____ Es una herramienta que se utiliza sobre Sexualidad. | SI | NO | TAL VEZ |
| 19.-Sexualidad es utilizada por _____c_____ | SI | NO | TAL VEZ |
| 20.-Se utiliza Sexualidad para _____c_____ | SI | NO | TAL VEZ |
| 21.-Sexualidad es una herramienta que podemos utilizar para _____c_____ | SI | NO | TAL VEZ |
| 22.-Sexualidad es siempre caracterizado por _____c_____ | SI | NO | TAL VEZ |
| 23.-Sexualidad es frecuentemente caracterizado por _____c_____ | SI | NO | TAL VEZ |
| 24.-Sexualidad es algunas veces caracterizado por _____c_____ | SI | NO | TAL VEZ |
| 25.-Sexualidad debe tener la cualidad de _____c_____ | SI | NO | TAL VEZ |
| 26.-Sexualidad evalúa _____c_____ | SI | NO | TAL VEZ |
| 27.-Sexualidad provoca _____c_____ | SI | NO | TAL VEZ |
| 28.-Sexualidad depende de _____c_____ | SI | NO | TAL VEZ |

MUCHAS GRACIAS